

第40回愛知県社会人クラブチームバドミントン選手権大会（個人戦）

一般男子選手権A単の部 Aブロック	鈴木	神之田	子安	勝敗	順位
鈴木 陵麻 (はりーあつぷ)	/	3	2		
神之田 星斗 (KEPPARE)	3	/	1		
子安 広輝 (RHBT)	2	1	/		

一般男子選手権A単の部 Bブロック	近藤	齋藤	藤鹿	島谷	村勝	敗	順位
近藤 峻矢 (G. spank)	/	5	1	3			
齋藤 侑気 (RS NONAKA)	5	/	4	2			
藤鹿 真悟 (IWATA B. C.)	1	4	/	6			
島谷 高宏 (はりーあつぷ)	3	2	6	/			

一般男子選手権A単の部 Cブロック	深尾	小笠	神谷	勝敗	順位
深尾 淳 (はりーあつぷ)	/	3	2		
小笠 良真 (CHUBU BC)	3	/	1		
神谷 一志 (BS MORITA)	2	1	/		

一般男子選手権A単の部 Dブロック	末松	森	村瀬	勝敗	順位
末松 功大 (RS NONAKA)	/	3	2		
森 直樹 (はりーあつぷ)	3	/	1		
村瀬 夢之介 (しゃちほこ)	2	1	/		

一般男子選手権A単の部 決勝トーナメント

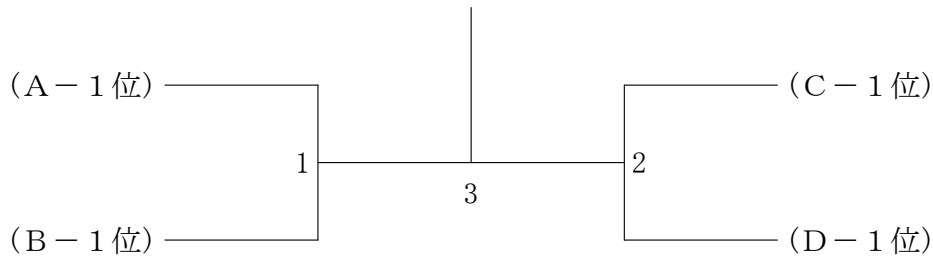

※一般男子選手権A単の部は実施せず

男子30歳以上単の部 Aブロック	馬場	宮崎	高橋	勝敗	順位
馬場 雄一 (スペースシャトル)	/	○ 15-9 15-11	○ 15-9 15-4	M 2-0 G 4-0 P 60-33	1
宮崎 翔 (鮭王)	× 9-15 11-15	/	○ 15-12 15-7	M 1-1 G 2-2 P 50-49	2
高橋 健 (AISIN AW)	× 9-15 4-15	× 12-15 7-15	/	M 0-2 G 0-4 P 32-60	3

男子30歳以上単の部 Bブロック	藤本	見置	緒方	勝敗	順位
藤本 博志 (Rounins)	/	○ 15-1 15-2	× 11-15 13-15	M 1-1 G 2-2 P 54-33	2
見置 和也 (KOKACARE)	× 1-15 2-15	/	× 8-15 4-15	M 0-2 G 0-4 P 15-60	3
緒方 康二 (Tsumi)	○ 15-11 15-13	○ 15-8 15-4	/	M 2-0 G 4-0 P 60-36	1

男子30歳以上単の部 決勝トーナメント

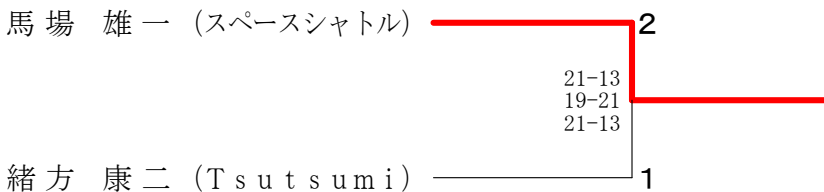

第40回愛知県社会人クラブチームバドミントン選手権大会（個人戦）

一般男子B単の部 Aブロック	榊原	祖父江	酒井	勝敗	順位
榊原 聡真 (SMAGAN)	○	○	×	M 1-1 G 3-2 P 69-65	2
祖父江 健司 (風林火山)	×	○	×	M 0-2 G 0-4 P 50-63	3
酒井 俊明 (岩倉パラレル)	×	○	○	M 2-0 G 4-1 P 69-60	1

一般男子B単の部 Bブロック	堀	市場	杉浦	勝敗	順位
堀 裕貴 (貴船BC)	×	×	△	M 0-2 G 0-2 P 0-30	2
市場 大輝 (岩倉パラレル)	○	×	○	M 2-0 G 4-0 P 60-0	1
杉浦 秀斗 (SOUTH BLUE)	△	×	×	M 0-1 G 0-2 P 0-30	2

一般男子B単の部 Cブロック	竹内	荒川	田中	勝敗	順位
竹内 誠一郎 (SMILE)	○	○	○	M 2-0 G 4-0 P 60-28	1
荒川 駿介 (黄金クラブ)	×	○	×	M 1-1 G 2-3 P 54-71	2
田中 一樹 (Tsumumi)	×	×	○	M 0-2 G 1-4 P 57-72	3

一般男子B単の部 Dブロック	大谷	近藤	辰田	勝敗	順位
大谷 涼 (SGα)	×	×	×	M 0-2 G 0-4 P 0-60	3
近藤 成浩 (MUSCLE CLUB)	○	×	×	M 1-1 G 3-2 P 67-41	2
辰田 剛史 (岩倉パラレル)	○	○	○	M 2-0 G 4-1 P 71-37	1

一般男子B単の部 Eブロック	柿花	中井	丹羽	勝敗	順位
柿花 龍也 (Oh my gut)	×	×	×	M 0-2 G 0-4 P 0-60	3
中井 博基 (DANDE LION)	○	○	○	M 2-0 G 4-1 P 71-31	1
丹羽 正幸 (UNITE)	○	×	×	M 1-1 G 3-2 P 61-41	2

一般男子B単の部 Fブロック	平井	小塚	谷山	勝敗	順位
平井 優輝 (DANDE LION)	×	×	○	M 1-1 G 3-2 P 70-67	1
小塚 雅弘 (MUSCLE CLUB)	○	×	×	M 1-1 G 3-3 P 79-74	2
谷山 陽仁 (岩倉パラレル)	×	○	○	M 1-1 G 2-3 P 60-68	3

一般男子B単の部 Gブロック	金子	丹羽	矢島	林	勝敗	順位
金子 真之 (SMAGAN)	○	○	×	○	M 3-0 G 6-0 P 93-40	1
丹羽 諒 (Oh my gut)	×	○	×	○	M 2-1 G 4-3 P 85-61	2
矢島 聖也 (SMILE)	×	×	×	×	M 0-3 G 0-6 P 0-90	4
林 洋平 (黄金クラブ)	×	×	○	○	M 1-2 G 3-4 P 82-69	3

一般男子B単の部 Hブロック	丹羽	松田	加島	勝敗	順位
丹羽 智久 (Free Will)	×	×	○	M 1-1 G 2-2 P 40-47	2
松田 裕一 (岩倉パラレル)	○	×	○	M 2-0 G 4-0 P 60-30	1
加島 慎也 (中川シャトル)	×	×	○	M 0-2 G 0-4 P 37-60	3

一般男子B単の部 Iブロック	濱島	柴田	黒田	勝敗	順位
濱島 英将 (UNITE)	○	○	○	M 2-0 G 4-1 P 72-43	1
柴田 祐一 (DANDE LION)	×	○	○	M 1-1 G 2-2 P 43-52	2
黒田 直斗 (IWATA B. C.)	×	×	○	M 0-2 G 1-4 P 52-72	3

一般男子B単の部 Jブロック	水野	比留木	日比	勝敗	順位
水野 博貴 (黄金クラブ)	×	×	○	M 1-1 G 3-2 P 74-65	2
比留木 悠人 (SMILE)	○	×	○	M 2-0 G 4-1 P 76-54	1
日比 聡 (岩倉パラレル)	×	×	○	M 0-2 G 0-4 P 29-60	3

一般男子B単の部 決勝トーナメント

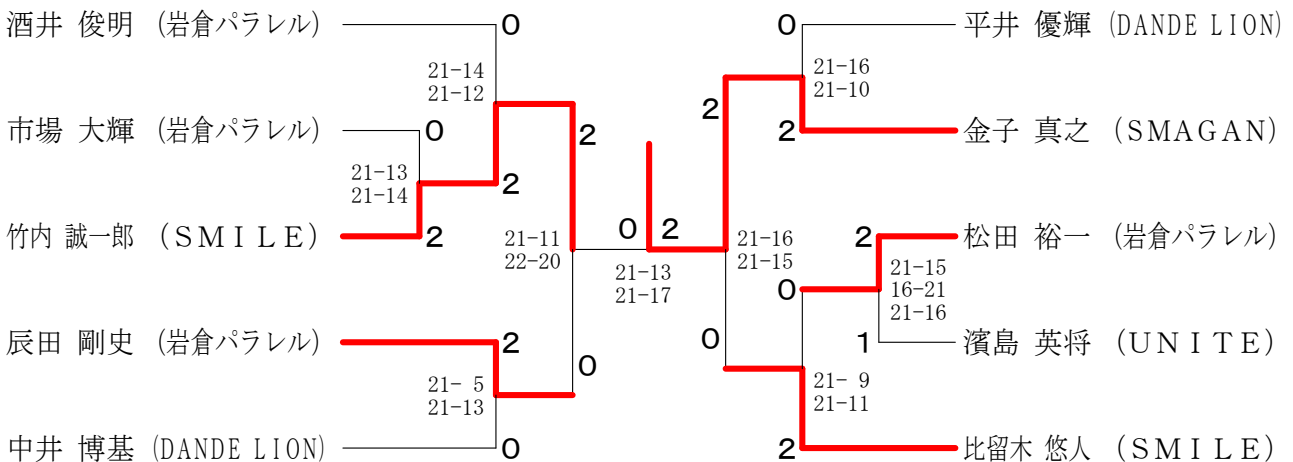

第40回愛知県社会人クラブチームバドミントン選手権大会（個人戦）

一般男子C単の部 Aブロック	中澤	永井	矢野	勝敗	順位
中澤 隆司 (WEST WING)		○ -X	○ 15-6 15-10	M 2-0 G 4-0 P 60-16	1
永井 翔也 (IWATA B. C.)	X		X	M 0-2 G 0-4 P 0-60	3
矢野 俊通 (SMAGAN)	X 6-15 10-15	○ -X		M 1-1 G 2-2 P 46-30	2

一般男子C単の部 Bブロック	杉浦	片岡	及川	勝敗	順位
杉浦 恭章 (Bad Man's)		○ 15-7 15-8	X 10-15 13-15	M 1-1 G 2-2 P 53-45	2
片岡 雅斗 (JUPITER)	X 7-15 8-15		X 10-15 11-15	M 0-2 G 0-4 P 36-60	3
及川 孝久 (SGα)	○ 15-10 15-13	○ 15-10 15-11		M 2-0 G 4-0 P 60-44	1

一般男子C単の部 Cブロック	村井	山城	後藤	勝敗	順位
村井 大介 (Act Zero)		○ -X	○ 15-11 15-8	M 2-0 G 4-0 P 60-19	1
山城 太意祉 (AISIN AW)	X X-		X	M 0-2 G 0-4 P 0-60	3
後藤 健太 (井ヶ谷BC)	X 11-15 8-15	○ -X		M 1-1 G 2-2 P 49-30	2

一般男子C単の部 Dブロック	柴田	板井	川之上	勝敗	順位
柴田 京将 (SMAGAN)		○ 15-13 15-10	○ 15-13 15-4	M 2-0 G 4-0 P 60-40	1
板井 忍 (Act Zero)	X 13-15 10-15		X 15-8 15-7	M 1-1 G 2-2 P 53-45	2
川之上 雅俊 (WEST WING)	X 13-15 4-15	X 8-15 7-15		M 0-2 G 0-4 P 32-60	3

一般男子C単の部 Eブロック	樋口	齋藤	原田	勝敗	順位
樋口 浩司 (佐布里)		○ -X	○ 15-6 15-8	M 2-0 G 4-0 P 60-14	1
齋藤 佳史 (JUPITER)	X X-		X	M 0-2 G 0-4 P 0-60	3
原田 聖吾 (大同特殊鋼BC)	X 6-15 8-15	○ -X		M 1-1 G 2-2 P 44-30	2

一般男子C単の部 Fブロック	長利	柘植	橋本	勝敗	順位
長利 峰男 (佐布里)		○ 6-15 15-13 15-12	X 15-10 10-15 7-15	M 1-1 G 3-3 P 68-80	2
柘植 宏樹 (IWATA B. C.)	X 15-6 13-15 12-15		X 15-9 15-12	M 1-1 G 3-2 P 70-57	1
橋本 賢治 (FEATHER FLOCK)	○ 10-15 15-10 15-7	X 9-15 12-15		M 1-1 G 2-3 P 61-62	3

一般男子C単の部 Gブロック	山口	石橋	清水	勝敗	順位
山口 雄平 (TAIYU)		○ 15-7 15-7	○ 8-15 15-6 15-6	M 2-0 G 4-1 P 68-41	1
石橋 克規 (Act Zero)	X 7-15 7-15		X 14-16 6-15	M 0-2 G 0-4 P 34-61	3
清水 達貴 (パイレーツ)	X 15-8 6-15 6-15	○ 16-14 15-6		M 1-1 G 3-2 P 58-58	2

一般男子C単の部 Hブロック	木村	恩田	中島	勝敗	順位
木村 和寛 (佐布里)		X X-	X X-	M 0-2 G 0-4 P 0-60	3
恩田 瞬也 (JUPITER)	○ -X		○ 15-4 15-3	M 2-0 G 4-0 P 60-7	1
中島 康次郎 (SGα)	○ -X	X 4-15 3-15		M 1-1 G 2-2 P 37-30	2

一般男子C単の部 Iブロック	中野	稲熊	繁昌	勝敗	順位
中野 裕一郎 (Bad Man's)		○ 15-8 15-0	X 15-11 12-15 8-15	M 1-1 G 3-2 P 65-49	2
稲熊 卓也 (Act Zero)	X 8-15 0-15		X 12-15 15-12 12-15	M 0-2 G 1-4 P 47-72	3
繁昌 延諭 (WEST WING)	○ 11-15 15-12 15-8	○ 15-12 12-15 15-12		M 2-0 G 4-2 P 83-74	1

一般男子C単の部 Jブロック	千田	工藤	中村	勝敗	順位
千田 航己 (IWATA B. C.)		○ 15-10 15-12	○ -X	M 2-0 G 4-0 P 60-22	1
工藤 邦晶 (佐布里)	X 10-15 12-15		○ -X	M 1-1 G 2-2 P 52-30	2
中村 秀明 (井ヶ谷BC)	X X-	X X-		M 0-2 G 0-4 P 0-60	3

一般男子C単の部 決勝トーナメント

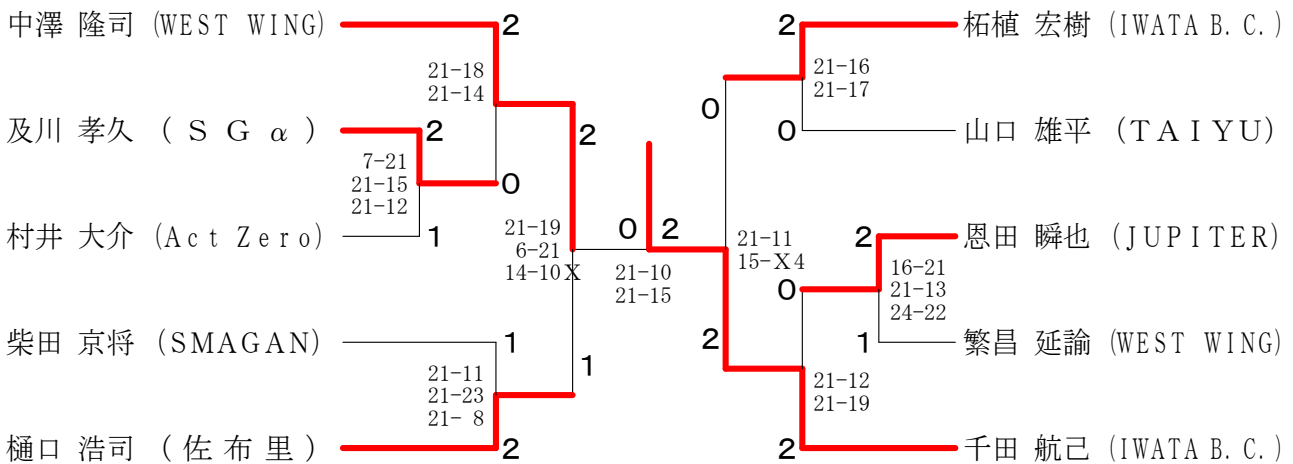

第40回愛知県社会人クラブチームバドミントン選手権大会（個人戦）

男子35歳以上単の部 Aブロック	立松	川口	島川	勝敗	順位
立松 幹浩 (東海クラブ)	○	○	M 2-0 G 4-1 P 72-50	1	
川口 拓史 (Rise BC)	×	○	M 0-2 G 2-4 P 74-80	3	
島川 靖英 (Yossher' Zoo)	×	○	M 1-1 G 2-3 P 55-71	2	

男子35歳以上単の部 Bブロック	山田	遠藤	山本	国立	勝敗	順位
山田 哲也 (DAIMON)	○	○	○	M 3-0 G 6-0 P 91-64	1	
遠藤 卓哉 (RS NONAKA)	×	○	○	M 2-1 G 4-3 P 84-84	2	
山本 良哉 (Bud Bud)	×	×	○	M 1-2 G 3-4 P 87-87	3	
国立 直孝 (風林火山)	×	×	×	M 0-3 G 0-6 P 63-90	4	

男子35歳以上単の部 Cブロック	長尾	篠原	山口	勝敗	順位
長尾 亮佑 (Rise BC)	○	○	M 2-0 G 4-0 P 60-34	1	
篠原 義久 (NOT-SOY)	×	○	M 1-1 G 2-3 P 60-71	2	
山口 真誉 (SETOMINTON)	×	×	M 0-2 G 1-4 P 58-73	3	

男子35歳以上単の部 Dブロック	加藤	中村	腰高	勝敗	順位
加藤 貴之 (RS NONAKA)	○	○	M 2-0 G 4-0 P 60-32	1	
中村 佳和 (WISTARIA)	×	○	M 1-1 G 2-3 P 55-60	2	
腰高 祐樹 (三好)	×	×	M 0-2 G 1-4 P 46-69	3	

男子35歳以上単の部 決勝トーナメント

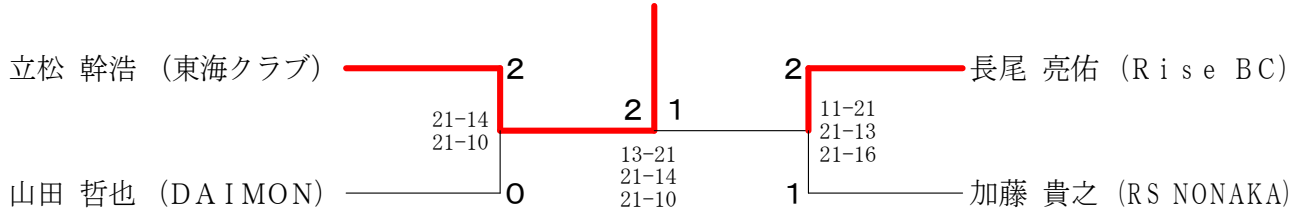

男子40歳以上単の部 Aブロック	山崎	松島	堀井	勝敗	順位
山崎 大 (ハネツキ会)	○	○	M 2-0 G 4-0 P 60-29	1	
松島 史典 (JUPITER)	×	○	M 0-2 G 0-4 P 32-60	3	
堀井 昭孝 (振甫クラブ)	×	○	M 1-1 G 2-2 P 46-49	2	

男子40歳以上単の部 Bブロック	佐藤	土屋	三ツ石	岡田	勝敗	順位
佐藤 慎雄 (RHBT)	○	○	○	M 2-1 G 4-3 P 104-78	2	
土屋 壮 (くんだりん)	×	○	○	M 1-2 G 3-4 P 93-77	3	
三ツ石 治 (横須賀クラブ)	×	○	○	M 3-0 G 6-0 P 95-47	1	
岡田 真二 (東海ジャトルズ)	×	×	×	M 0-3 G 0-6 P 0-90	4	

男子40歳以上単の部 Cブロック	遠藤	西山	諏訪	勝敗	順位
遠藤 博史 (Oh my gut)	○	×	M 1-1 G 2-3 P 65-71	2	
西山 貴宏 (くんだりん)	×	○	M 0-2 G 1-4 P 59-66	3	
諏訪 法男 (BUTCHERS)	○	○	M 2-0 G 4-0 P 63-50	1	

男子40歳以上単の部 Dブロック	下島	中川	千葉	勝敗	順位
下島 直樹 (フレスカ)	○	○	M 2-0 G 4-0 P 60-31	1	
中川 順之助 (JUPITER)	×	○	M 0-2 G 0-4 P 31-60	3	
千葉 誠 (DANDE LION)	×	○	M 1-1 G 2-2 P 50-50	2	

男子40歳以上単の部 決勝トーナメント

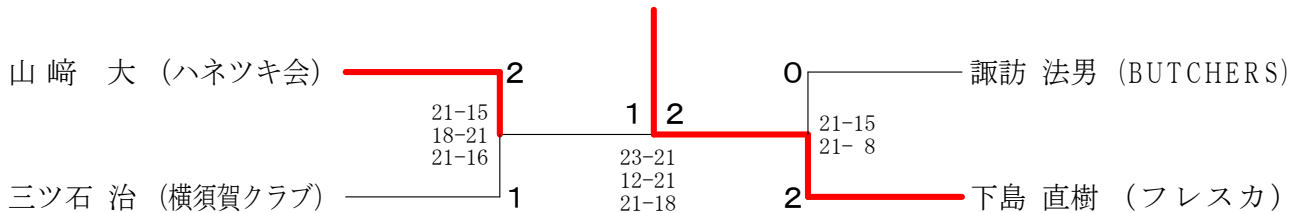

第40回愛知県社会人クラブチームバドミントン選手権大会（個人戦）

男子45歳以上単の部 Aブロック	小川	永田	大塚	生田	勝敗	順位
小川 直哉 (Hiragi)	○	○	○	M 3-0 G 6-0 P 90-57	1	
永田 一郎 (Oh my gut)	×	○	○	M 2-1 G 4-3 P 90-76	2	
大塚 英一 (シャトルまかせ)	×	×	○	M 1-2 G 3-5 P 99-99	3	
生田 純也 (中川シャトル)	×	×	×	M 0-3 G 1-6 P 56-103	4	

男子45歳以上単の部 Bブロック	安井	小島	加藤	市川	勝敗	順位
安井 憲司 (ATOM)	○	×	○	○	M 2-1 G 5-2 P 97-64	2
小島 知之 (DANDE LION)	○	○	○	○	M 3-0 G 6-1 P 101-51	1
加藤 貴人 (呉越同舟)	×	×	○	○	M 1-2 G 2-4 P 67-60	3
市川 信義 (SMAGAN)	×	×	×	○	M 0-3 G 0-6 P 0-90	4

男子45歳以上単の部 決勝トーナメント

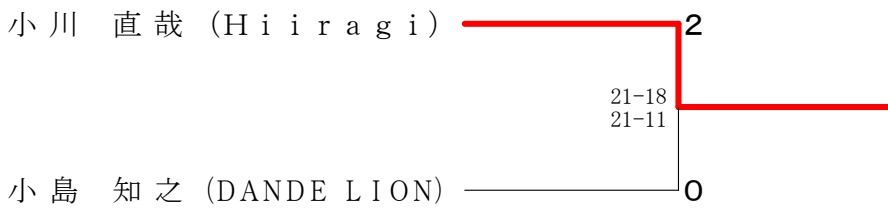

男子50歳以上単の部 Aブロック	松尾	中根	稲垣	勝敗	順位
松尾 廣喜 (中川シャトル)	○	○	M 2-0 G 4-0 P 60-40	1	
中根 正芳 (DAIMON)	×	○	M 0-2 G 0-4 P 41-60	3	
稲垣 計規 (SETOMINTON)	×	○	M 1-1 G 2-2 P 48-49	2	

男子50歳以上単の部 Bブロック	平林	横江	宇佐見	勝敗	順位
平林 哲也 (RS NONAKA)	○	○	×	M 1-1 G 2-3 P 45-73	2
横江 賢 (呉越同舟)	×	○	×	M 0-2 G 2-4 P 80-88	3
宇佐見 達也 (東海シャトルズ)	○	○	○	M 2-0 G 4-1 P 73-37	1

男子50歳以上単の部 Cブロック	市川	後藤	金子	勝敗	順位
市川 清伸 (JumSma)	○	○	M 2-0 G 4-1 P 70-59	1	
後藤 功生 (Oh my gut)	×	○	M 0-2 G 0-4 P 30-60	3	
金子 豊治 (羽根人)	×	○	M 1-1 G 3-2 P 68-49	2	

男子50歳以上単の部 Dブロック	稲垣	中島	西山	勝敗	順位
稲垣 亨 (呉越同舟)	○	×	×	M 0-2 G 0-4 P 0-60	3
中島 信頼 (個人登録)	○	○	○	M 2-0 G 4-0 P 60-11	1
西山 智彦 (シャトルまかせ)	○	×	○	M 1-1 G 2-2 P 41-30	2

男子50歳以上単の部 決勝トーナメント

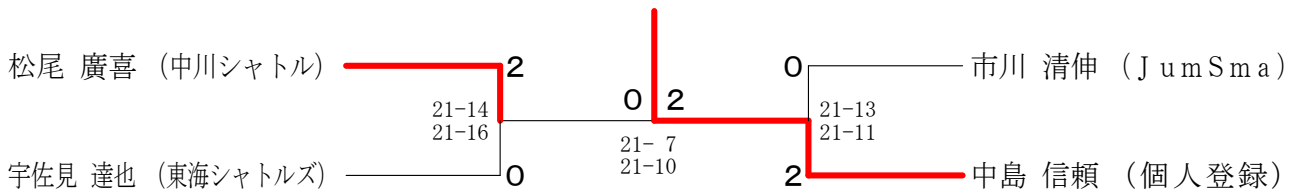

第40回愛知県社会人クラブチームバドミントン選手権大会（個人戦）

男子55歳以上単の部 Aブロック	森本	成瀬	鬼頭	勝敗	順位
森本 順（名北）		○ -X	○ 15-5 15-6	M 2-0 G 4-0 P 60-11	1
成瀬 達吉（DAIMON）	×		×	M 0-2 G 0-4 P 0-60	3
鬼頭 武資（DAIMON）	×	○ -X		M 1-1 G 2-2 P 41-30	2

男子55歳以上単の部 Bブロック	大塚	浜崎	伏屋	船木	勝敗	順位
大塚 政典（Cuckoo）		×	○	×	M 1-2 G 2-4 P 74-78	3
浜崎 久義（AISIN AW）	○		○	○	M 3-0 G 6-0 P 92-63	1
伏屋 一郎（DAIMON）	×	×		×	M 0-3 G 1-6 P 72-103	4
船木 勝正（DAIMON）	○	×	○		M 2-1 G 4-3 P 89-83	2

男子55歳以上単の部 決勝トーナメント

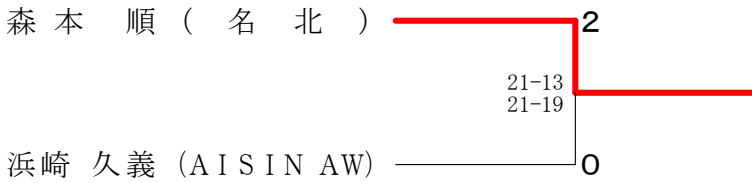

男子60歳以上単の部 Aブロック	磯本	福井	米本	稲葉	勝敗	順位
磯本 朝雄（Tsutsumi）		×	×	○	M 1-2 G 3-4 P 81-95	3
福井 邦芳（名港クラブ）	○		×	×	M 1-2 G 3-4 P 79-89	2
米本 勝如（DAIMON）	○	○		○	M 3-0 G 6-1 P 104-63	1
稲葉 正法（岐大BC）	×	○	×		M 1-2 G 2-5 P 81-98	4

男子60歳以上単の部 Bブロック	林	中島	塩澤	湯海	勝敗	順位
林 昭浩（スペースシャトル）		○	×	○	M 2-1 G 4-3 P 73-86	2
中島 秀夫（シャトルまかせ）	×		×	×	M 0-3 G 0-6 P 43-90	4
塩澤 源市（個人登録）	○	○		○	M 3-0 G 6-1 P 103-56	1
湯海 鵬（個人登録）	×	○	×		M 1-2 G 4-4 P 108-95	3

男子60歳以上単の部 決勝トーナメント



第40回愛知県社会人クラブチームバドミントン選手権大会（個人戦）

男子65歳以上単の部	青 山	野 呂	工 藤	西 田	北 川	勝 敗	順位
青山 伸幸 (DAIMON)		○ 15- 4 15-11	○ 15-11 15- 8	○ 15- 8 15- 9	○ -X	M 4-0 G 8-0 P 120-51	1
野呂 茂治 (師勝BC)	× 4-15 11-15		○ 15-11 15-13	○ 15-11 15-11	○ -X	M 3-1 G 6-2 P 105-76	2
工藤 亨 (名港クラブ)	× 11-15 8-15	× 11-15 13-15		○ 15-10 15-12	○ -X	M 2-2 G 4-4 P 103-82	3
西田 譲治 (WEST WING)	× 8-15 9-15	× 11-15 11-15	× 10-15 12-15		○ -X	M 1-3 G 2-6 P 91-90	4
北川 利光 (東海シャトルズ)	× X-	× X-	× X-	× X-		M 0-4 G 0-8 P 0-120	5

男子70歳以上単の部	岸	荒 井	園 部	加 藤	勝 敗	順位
岸 邦晴 (名北)		× 19-21 21-12 17-21	○ -X	○ 21-10 21- 5	M 2-1 G 5-2 P 141-69	2
荒井 和夫 (桜井BC)	○ 21-19 12-21 21-17		○ -X	○ 21-11 21- 7	M 3-0 G 6-1 P 138-75	1
園部 繁夫 (東海シャトルズ)	× X-	× X-		× X-	M 0-3 G 0-6 P 0-126	4
加藤 敬 (DAIMON)	× 10-21 5-21	× 11-21 7-21	○ -X		M 1-2 G 2-4 P 75-84	3

男子75歳以上単の部	百 々	坂 本	長 尾	川 瀬	勝 敗	順位
百々 俊宗 (ヤングシルバー)		○ 21- 8 21- 8	○ 21-13 21- 9	○ 21-17 25-23	M 3-0 G 6-0 P 130-78	1
坂本 和親 (東海シャトルズ)	× 8-21 8-21		○ 21-12 21-13	○ 21-19 19-21 21-19	M 2-1 G 4-3 P 119-126	2
長尾 又兵衛 (NANZAN)	× 13-21 9-21	× 12-21 13-21		× 13-21 21-16 10-21	M 0-3 G 1-6 P 91-142	4
川瀬 信治 (NANZAN)	× 17-21 23-25	× 19-21 21-19 19-21	○ 21-13 16-21 21-10		M 1-2 G 3-5 P 157-151	3

第40回愛知県社会人クラブチームバドミントン選手権大会（個人戦）

一般女子選手権A単の部 Aブロック	新川	小山	海野	勝敗	順位
新川 ももこ (岩倉パラレル)		○ 15-13 15-13	○ 15-10 15-10	M 2-0 G 4-0 P 60-46	1
小山 美里 (SnowDrop)	×		○ 15- 7 16-14	M 1-1 G 2-2 P 57-51	2
海野 優依乃 (G. spank)	×	×		M 0-2 G 0-4 P 41-61	3

一般女子選手権A単の部 Bブロック	高木	井原	樋口	勝敗	順位
高木 友美子 (SnowDrop)		○ 14-16 15- 9 15-10	×	M 1-1 G 2-3 P 65-65	2
井原 未涼 (紫電会)	×		×	M 0-2 G 1-4 P 45-74	3
樋口 亜依美 (しゃちほこ)	○ 15-11 15-10	○ 15- 5 15- 5		M 2-0 G 4-0 P 60-31	1

一般女子選手権A単の部 決勝トーナメント

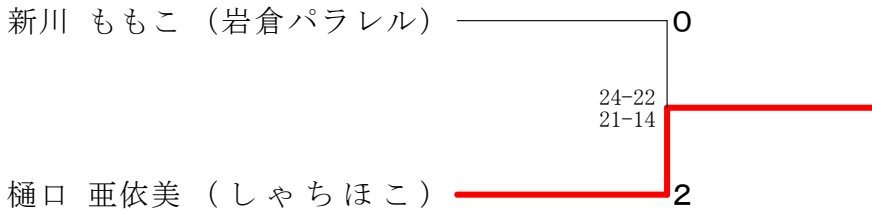

一般女子B単の部	勝呂	安田	小松	長谷川	小山	勝敗	順位
勝呂 繭子 (Oh my gut)		×	○ 15- 8 11-15 15-12	○ 15- 7 15-10	×	M 2-2 G 4-5 P 102-112	3
安田 瑞希 (淑徳BC)	○ 15- 8 15- 7		○ 15- 8 15-11	○ 15- 9 15- 5	×	M 3-1 G 6-2 P 115-78	2
小松 華連 (ほちぼち)	×	×		○ 15-13 15- 7	×	M 1-3 G 3-6 P 99-121	4
長谷川 千紗 (スペースシャトル)	×	×	×		×	M 0-4 G 0-8 P 64-120	5
小山 りづむ (瑞穂クラブ)	○ 15- 9 15- 7	○ 15-13 15-12	○ 15- 9 15- 6	○ 15- 8 15- 5		M 4-0 G 8-0 P 120-69	1

第40回愛知県社会人クラブチームバドミントン選手権大会（個人戦）

女子35歳以上単の部	久 田	山 本	加 藤	勝 敗	順位
久田 紀子 (岩倉パラレル)		○ 21- 6 21-10	× 4-21 16-21	M 1-1 G 2-2 P 62-58	2
山本 宏美 (DANDE LION)	× 6-21 10-21		× 7-21 8-21	M 0-2 G 0-4 P 31-84	3
加藤 由希子 (Oh my gut)	○ 21- 4 21-16	○ 21- 7 21- 8		M 2-0 G 4-0 P 84-35	1

女子40歳以上単の部	渡 邊	真 田	鈴 木	勝 敗	順位
渡邊 仁美 (RHBT)		× 14-21 19-21	○ 21- 6 21- 3	M 1-1 G 2-2 P 75-51	2
真田 範子 (G. spank)	○ 21-14 21-19		○ 21-11 21-11	M 2-0 G 4-0 P 84-55	1
鈴木 理子 (個人登録)	× 6-21 3-21	× 11-21 11-21		M 0-2 G 0-4 P 31-84	3

女子50歳以上単の部	清 水	濱 田	中 林	勝 敗	順位
清水 美紀 (瑞穂クラブ)		× 19-21 23-21 18-21	× 9-21 9-21	M 0-2 G 1-4 P 78-105	3
濱田 明日香 (三好)	○ 21-19 21-23 21-18		× 16-21 17-21	M 1-1 G 2-3 P 96-102	2
中林 明子 (Cuckoo)	○ 21- 9 21- 9	○ 21-16 21-17		M 2-0 G 4-0 P 84-51	1

第40回愛知県社会人クラブチームバドミントン選手権大会（個人戦）

一般男子選手権A複の部 Aブロック	鈴木 深尾	末松 小	森上 雄斗	勝敗	順位
鈴木 陵麻 (はりーあっぶ) 深尾 淳	○ 15-10 15-11	○ 15-5 15-7	M 2-0 G 4-0 P 60-33		1
末松 功大 (RS NONAKA) 小竹 剛生 (SMILE)	× 10-15 11-15	○ 15-9 15-7	M 1-1 G 2-2 P 51-46		2
森上 雄斗 (IWATA B. C.) 森下 浩暉 (紫電会)	× 5-15 7-15	× 9-15 7-15	M 0-2 G 0-4 P 28-60		3

一般男子選手権A複の部 Bブロック	戸田 荷川取	牛田 小	山田 良太	勝敗	順位
戸田 慧人 (Rise BC) 荷川取 天	× 13-15 15-10 13-15	○ 15-13 15-12	M 1-1 G 3-2 P 71-65		2
牛田 祥太 (FEATHER FLOCK) 小椋 悠司	○ 15-13 10-15 15-13	○ 15-11 15-9	M 2-0 G 4-1 P 70-61		1
山田 良太 (個人登録) 東島 弘樹 (東海クラブ)	× 13-15 12-15	× 11-15 9-15	M 0-2 G 0-4 P 45-60		3

一般男子選手権A複の部 Cブロック	藤川 拓也	末松 純	神谷 一志	勝敗	順位
藤川 拓也 (WISTARIA) 工藤 宗明 (G. spank)	○ 15-13 16-14	-X	M 2-0 G 4-0 P 61-27		1
末松 純 (SMAGAN) 貞方 智輝 (VENICTIE BOYS)	× X-	○ 15-8 12-15 9-15 15-10	M 0-2 G 0-4 P 0-60		3
神谷 一志 (BS MORITA) 宮本 章吾	× 13-15 14-16	○ 15-11 15-7	M 1-1 G 2-2 P 57-31		2

一般男子選手権A複の部 Dブロック	山本 拓弥	森田 貴士	神之田 星斗	勝敗	順位
山本 拓弥 (岩倉パラレル) 荒川 徹 (B-crew)	○ 15-10 15-7	× 10-15 7-15	M 1-1 G 2-2 P 47-53		2
森田 貴士 (CHUBU BC) 稲川 義樹 (WISTARIA)	○ 15-8 15-7	○ 15-12 15-11	M 2-0 G 4-0 P 60-32		1
神之田 星斗 (KEPPARE) 神之田 慧斗	× 12-15 11-15	× 8-15 7-15	M 0-2 G 0-4 P 38-60		3

一般男子選手権A複の部 Eブロック	浅野 新也	近藤 成浩	鈴木 希望	勝敗	順位
浅野 新也 (はりーあっぶ) 谷村 高宏	○ 15-8 9-15 15-10	× 12-15 12-15	M 1-1 G 3-3 P 78-72		2
近藤 成浩 (MUSCLE CLUB) 小塚 雅弘	× 8-15 15-9 10-15	○ 15-11 15-7	M 0-2 G 1-4 P 51-69		3
鈴木 希望 (BS MORITA) 服部 秀治	○ 15-12 9-15 15-12	○ 15-11 15-7	M 2-0 G 4-1 P 69-57		1

一般男子選手権A複の部 Fブロック	村上 浩介	古里 崇志	梅田 大夢	勝敗	順位
村上 浩介 (紫電会) 立松 彰吾	○ 15-8 15-5	○ 11-11 X- -X	M 2-0 G 4-0 P 60-24		1
古里 崇志 (BS MORITA) 河内 刃	× 8-15 5-15	○ 15-13 16-14	M 0-2 G 0-4 P 40-61		3
梅田 大夢 (IWATA B. C.) 鹿島 真悟	× 11 X-	○ 15-13 16-14	M 1-1 G 2-2 P 42-57		2

一般男子選手権A複の部 Gブロック	細井 直弥	水野 貴誠	坂井 良	勝敗	順位
細井 直弥 (SMAGAN) 谷川 隼也	○ 15-7 15-12	× 15-12 11-15 8-15	M 1-1 G 3-2 P 64-61		2
水野 貴誠 (三好) 末吉 充来	× 7-15 12-15	○ 15-8 15-11	M 0-2 G 0-4 P 38-60		3
坂井 良 (FEATHER FLOCK) 河崎屋 光司	○ 12-15 15-11 15-8	○ 15-8 15-11	M 2-0 G 4-1 P 72-53		1

一般男子選手権A複の部 決勝トーナメント

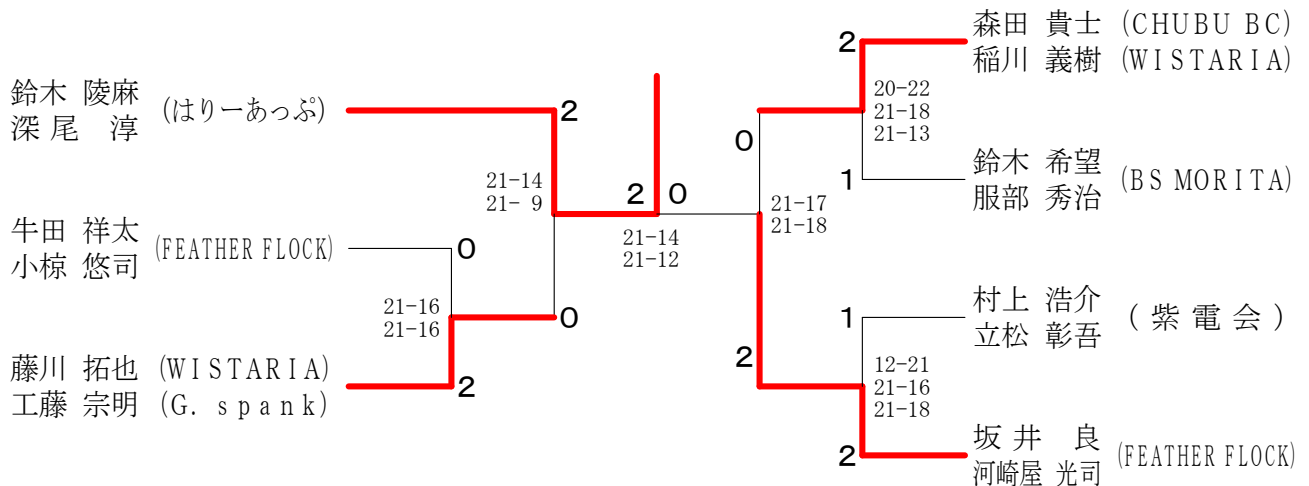

第40回愛知県社会人クラブチームバドミントン選手権大会（個人戦）

一般男子B複の部 Aブロック	中村航 松井要	酒井俊明 松田裕一	井松田裕一	鈴木段 勝敗	順位
中村航 (NOT-SOY) 松井要 (Jum Sma)	○	× 14-16 11-15	○ 15-13 17-15	M 1-1 G 2-2 P 57-59	2
酒井俊明 (岩倉パラレル) 松田裕一	○ 16-14 15-11	○	○ 15- 8 15- 7	M 2-0 G 4-0 P 61-40	1
鈴木涼也 (CACTUS) 段侑樹	× 13-15 15-17	× 8-15 7-15	○	M 0-2 G 0-4 P 43-62	3

一般男子B複の部 Bブロック	丸谷太一 梶原弘貴	栗下悠斗 小林竜也	黒田直斗 柘植宏樹	勝敗	順位
丸谷太一 (Bud Bud) 梶原弘貴	○	○ 15- 7 15- 8	○ 15- 7 15- 8	M 2-0 G 4-0 P 60-15	1
栗下悠斗 (DANDE LION) 小林竜也	× x-	○	× x-	M 0-2 G 0-4 P 0-60	3
黒田直斗 (IWATA B. C.) 柘植宏樹	× 7-15 8-15	○ -x	○	M 1-1 G 2-2 P 45-30	2

一般男子B複の部 Cブロック	井上椋介 及川孝久	岡田和也 河合壯彦	大村直人 渡邊洋	勝敗	順位
井上椋介 (SGα) 及川孝久	○	× 12-15 13-15	○ 15- 9 15-11	M 1-1 G 2-2 P 55-50	2
岡田和也 (SOUTH BLUE) 河合壯彦 (Jum Sma)	○ 15-12 15-13	○	○ 15- 7 15-13	M 2-0 G 4-0 P 60-45	1
大村直人 (東海クラブ) 渡邊洋	× 9-15 11-15	× 7-15 13-15	○	M 0-2 G 0-4 P 40-60	3

一般男子B複の部 Dブロック	竹内誠一郎 矢島聖也	須田和 小川新太	野口和輝 小島由輝	勝敗	順位
竹内誠一郎 (SMILE) 矢島聖也	○	× 15-10 10-15 14-16	○ 15-11 15-10	M 1-1 G 3-2 P 69-62	2
須田和 (Oh my gut) 小川新太	○ 10-15 15-10 16-14	○	○ 15- 4 15- 7	M 2-0 G 4-1 P 71-50	1
野口和輝 (風林火山) 小島由輝 (Endless B. C)	× 11-15 10-15	× 4-15 7-15	○	M 0-2 G 0-4 P 32-60	3

一般男子B複の部 Eブロック	水野博貴 林洋平	田口智也 惣土佳範	竹内涼 鈴木規久	勝敗	順位
水野博貴 (黄金クラブ) 林洋平	○	○ 11-15 15- 9 15-12	○ 15- 8 15- 6	M 2-0 G 4-1 P 71-50	1
田口智也 (NOT-SOY) 惣土佳範 (G. Spank)	× 15-11 9-15 12-15	○	○ 15- 5 15- 7	M 1-1 G 3-2 P 66-53	2
竹内涼 (個人登録) 鈴木規久 (Yossher'Zoo)	× 8-15 6-15	× 5-15 7-15	○	M 0-2 G 0-4 P 26-60	3

一般男子B複の部 Fブロック	祖父江健司 渡邊理央	日比聡 市場大輝	井上翔太 丹羽正幸	勝敗	順位
祖父江健司 (風林火山) 渡邊理央	○	× 13-15 15-13 13-15	× x-	M 0-2 G 1-4 P 41-73	3
日比聡 (岩倉パラレル) 市場大輝	○ 15-13 13-15 15-13	○	× 11-15 14-16	M 1-1 G 2-3 P 68-72	2
井上翔太 (UNITE) 丹羽正幸	○ -x	○ 15-11 16-14	○	M 2-0 G 4-0 P 61-25	1

一般男子B複の部 Gブロック	金子真之 榊原聡真	飯田一博 小椋鉄矢	福田侑弥 薬師寺壯大	富永智志 堀内悠矢	勝敗	順位
金子真之 (SMAGAN) 榊原聡真	○	○ 15-12 15-12	○ 15- 4 15- 7	○ 15- 4 15- 7	M 3-0 G 6-0 P 90-35	1
飯田一博 (Bud Bud) 小椋鉄矢	× x-	○	× x-	× x-	M 0-3 G 0-6 P 0-90	4
福田侑弥 (SOUTH BLUE) 薬師寺壯大	× 12-15 12-15	○	○ 15-11 15- 9	○ 15-11 15- 9	M 2-1 G 4-2 P 84-50	2
富永智志 (NEXUS) 堀内悠矢	× 4-15 7-15	○ -x	× 11-15 9-15	○	M 1-2 G 2-4 P 61-60	3

一般男子B複の部 Hブロック	阿南直樹 柿花龍也	鈴木智也 鳥居大恵	小川芳樹 泉地俊紀	勝敗	順位	
阿南直樹 (Oh my gut) 柿花龍也	○	○ 15-10 7-15 X0-1	○ 12-15 15-10 15-13	○	M 1-1 G 3-3 P 64-78	2
鈴木智也 (東海シャトルズ) 鳥居大恵	○ 10-15 15- 7 1- X0	○	○ 13-15 15-13 17-15	○	M 2-0 G 4-2 P 85-65	1
小川芳樹 (WISTARIA) 泉地俊紀	× 15-12 10-15 13-15	× 15-13 13-15 15-17	○	○	M 0-2 G 2-4 P 81-87	3

一般男子B複の部 Iブロック	緒方勇太 花井正直	杉浦賢 福嶋遥助	星原将人 緒方浩人	勝敗	順位	
緒方勇太 (Bud Bud) 花井正直	○	○ 15-13 15-12	○ 15-10 15- 4	○	M 2-0 G 4-0 P 60-39	1
杉浦賢 (MUSCLE CLUB) 福嶋遥助	× 13-15 12-15	○	○ 15- 7 15-11	○	M 1-1 G 2-2 P 55-48	2
星原将人 (呉越同舟) 緒方浩人	× 10-15 4-15	× 7-15 11-15	○	○	M 0-2 G 0-4 P 32-60	3

一般男子B複の部 Jブロック	平井優輝 青木勇史朗	谷山陽仁 辰田剛史	永井翔也 安藤尚弘	勝敗	順位	
平井優輝 (DANDE LION) 青木勇史朗	○	× 13-15 9-15	○ 15-12 15-11	○	M 1-1 G 2-2 P 52-53	2
谷山陽仁 (岩倉パラレル) 辰田剛史	○ 15-13 15- 9	○	○ 19-17 13-15 15- 8	○	M 2-0 G 4-1 P 77-62	1
永井翔也 (IWATA B. C.) 安藤尚弘 (しゃちほこ)	× 12-15 11-15	× 17-19 15-13 8-15	○	○	M 0-2 G 1-4 P 63-77	3

一般男子B複の部 決勝トーナメント

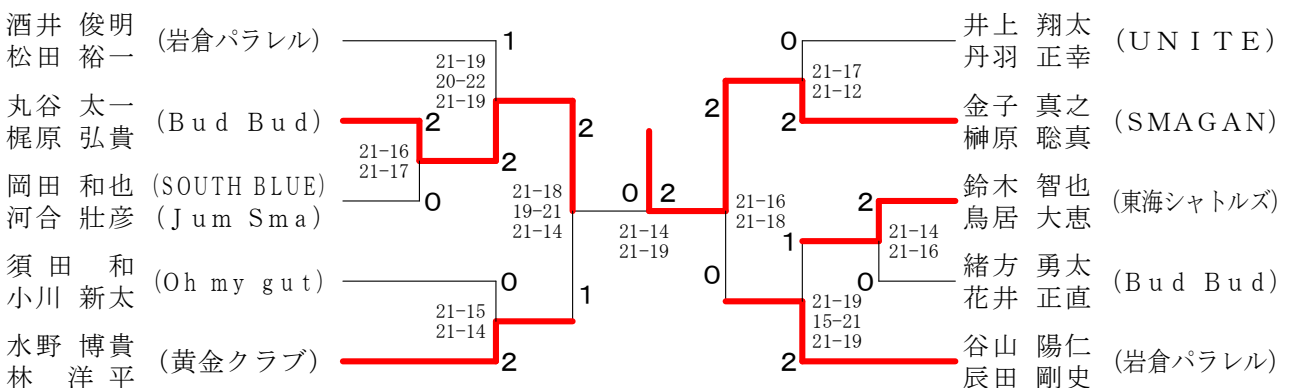

第40回愛知県社会人クラブチームバドミントン選手権大会（個人戦）

一般男子C複の部 Aブロック	杉浦中	宇野野	立木西	木川勝	木川勝	順位
杉浦 恭章 (Bad Man's) 中野 裕一郎	○	○	○	M 2-0 G 4-1 P 72-49	1	
宇野 雄太 (NEXUS) 藪崎 起矢	×	○	○	M 1-1 G 3-2 P 66-55	2	
立木 友裕 (岩倉パラレル) 西川 晃龍	×	×	○	M 0-2 G 0-4 P 26-60	3	

一般男子C複の部 Bブロック	恩田片	松田渡	大山伊	山藤勝	山藤勝	順位
恩田 瞬也 (JUPITER) 片岡 雅斗	○	○	×	M 1-1 G 2-2 P 51-51	2	
松田 満雄 (Act Zero) 渡辺 雅志	×	○	×	M 0-2 G 0-4 P 43-60	3	
大山 泰平 (LOVE ALL) 伊藤 正和	○	○	○	M 2-0 G 4-0 P 60-43	1	

一般男子C複の部 Cブロック	矢野池	川上武	河村大	村橋勝	村橋勝	順位
矢野 俊通 (SMAGAN) 池田 悠馬	○	×	×	M 0-2 G 1-4 P 64-71	3	
川上 真広 (名北) 武田 智也	○	○	×	M 1-1 G 3-3 P 85-90	2	
河村 君彦 (振甫クラブ) 大橋 厚哉	○	○	○	M 2-0 G 4-1 P 80-68	1	

一般男子C複の部 Dブロック	田島岡	兵藤高	藤間鈴	川森勝	川森勝	順位
田島 正徳 (SMAGAN) 岡持 眞成	○	○	○	M 2-0 G 4-1 P 68-58	1	
兵藤 剣 (パンダ食堂) 高間 洋一 (JumSma)	×	○	×	M 0-2 G 0-4 P 37-60	3	
川森 隆一 (瑞徳クラブ) 鈴木 智晴	×	○	○	M 1-1 G 3-2 P 73-60	2	

一般男子C複の部 Eブロック	山口鈴	板井栗	中村後	村藤勝	村藤勝	順位
山口 雄平 (TAIYU) 鈴木 陽介 (パイレーツ)	○	○	×	M 2-0 G 4-0 P 60-13	1	
板井 忍 (Act Zero) 栗原 峻	×	○	×	M 1-1 G 2-2 P 43-30	2	
中村 秀明 (井ヶ谷BC) 後藤 健太	×	×	○	M 0-2 G 0-4 P 0-60	3	

一般男子C複の部 Fブロック	柴田木	村井石	清水小	水関勝	水関勝	順位
柴田 京将 (SMAGAN) 木村 将明	○	○	○	M 2-0 G 4-1 P 66-51	1	
村井 大介 (Act Zero) 石橋 克規	×	○	×	M 1-1 G 3-2 P 67-53	2	
清水 達貴 (パイレーツ) 小関 康平	×	×	○	M 0-2 G 0-4 P 31-60	3	

一般男子C複の部 Gブロック	池戸斎	中澤繁	長谷川小	長谷川小	長谷川小	順位
池戸 孝嘉 (IWATA B.C.) 斎木 淳	○	○	×	M 1-1 G 2-3 P 69-75	3	
中澤 隆司 (WEST WING) 繁昌 延諭	×	○	○	M 1-1 G 3-2 P 75-62	1	
長谷川 裕起 (個人登録) 小林 駿也 (名北)	○	×	○	M 1-1 G 2-2 P 46-53	2	

一般男子C複の部 Hブロック	三觜榎	清水吉	川嶋稲	川嶋稲	川嶋稲	順位
三觜 大夢 (岩倉パラレル) 榎本 純貴	○	△	×	M 0-1 G 1-3 P 15-45		
清水 亮介 (Bad Man's) 吉戸 優	△	○	×	M 0-1 G 1-3 P 15-45		
川嶋 康夫 (Act Zero) 稲熊 卓也	○	○	○	M 2-0 G 4-0 P 60-0	1	

一般男子C複の部 Iブロック	愛知郭	浅岡大	金古原	古田勝	古田勝	順位
愛知 智博 (BUTCHERS) 郭 禹謙	○	×	×	M 0-2 G 0-4 P 38-60	3	
浅岡 徳文 (中川シャトル) 大石 博之	○	○	○	M 2-0 G 4-0 P 60-36	1	
金古 義之 (大同特殊鋼BC) 原田 聖吾	○	×	○	M 1-1 G 2-2 P 46-48	2	

一般男子C複の部 決勝トーナメント

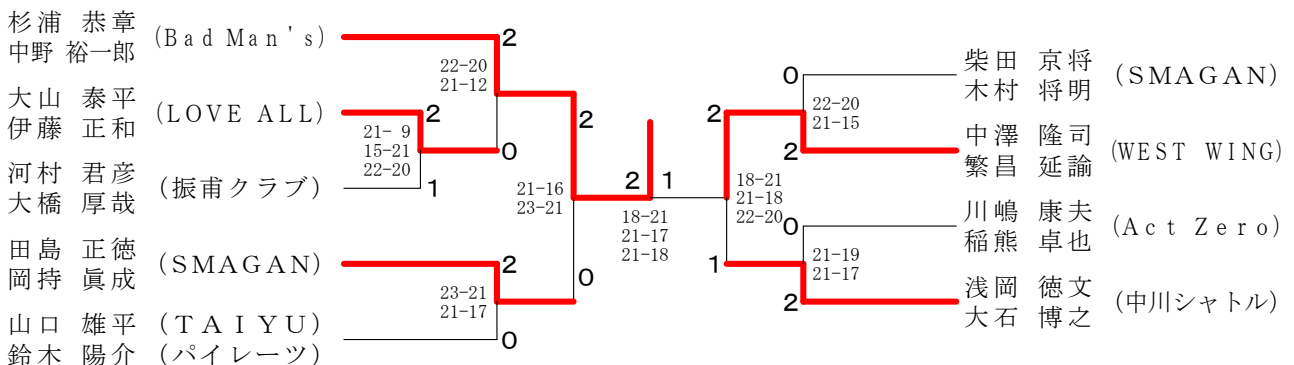

第40回愛知県社会人クラブチームバドミントン選手権大会（個人戦）

男子30歳以上複の部	仲川 俊也 (岩倉パラレル) 奥野 静修 (Rise BC)	岡田 拓馬 (岐大BC) 井上 聖悟 (スペースシャトル)	大橋 純 (東海クラブ) 日下 俊彦 (PEACOCK)	竹内 裕詞 (鮭王) 林 朋寿	高橋 健 (AISIN AW) 緒方 康二 (Tsumi)	勝敗	順位
	○	○	○	○	○	M 3-1 G 6-2 P 107-93	2
	○	○	○	○	○	M 4-0 G 8-0 P 120-74	1
	×	×	×	×	×	M 0-4 G 0-8 P 91-123	5
	×	×	○	×	×	M 1-3 G 2-6 P 91-112	4
	×	×	○	○	○	M 2-2 G 4-4 P 106-113	3

男子35歳以上複の部 Aブロック	鶴田 久幸 (三好) 小平 和行 (Tsumi)	立松 幹浩 (東海クラブ) 杉崎 雄一 (Hiragi)	中村 佳和 (WISTARIA) 廣松 圭亮 (JUPITER)	勝敗	順位
	×	○	○	M 1-1 G 2-2 P 51-51	2
	○	○	○	M 2-0 G 4-0 P 61-38	1
	×	×	○	M 0-2 G 0-4 P 37-60	3

男子35歳以上複の部 Bブロック	加藤 貴之 (RS NONAKA) 野村 亨平	角田 浩二 (貴船BC) 安藤 友則	高井 伸幸 (SGα) 小坂井 智章	腰高 祐樹 (三好) 野々山 雄一	勝敗	順位
	○	○	○	○	M 3-0 G 6-1 P 103-62	1
	×	○	○	○	M 2-1 G 5-2 P 94-65	2
	×	×	○	○	M 1-2 G 2-4 P 51-70	3
	×	×	×	○	M 0-3 G 0-6 P 39-90	4

男子35歳以上複の部 Cブロック	磯貝 謙太郎 (RHBT) 花井 謙吉 (紫電会)	岡田 拓史 (Rise BC)	上野 敏弘 (三好) 柿添 昭人	勝敗	順位
	○	○	○	M 2-0 G 4-0 P 60-33	1
	×	○	○	M 1-1 G 2-3 P 58-68	2
	×	×	○	M 0-2 G 1-4 P 53-70	3

男子35歳以上複の部 Dブロック	中居 聖 (岩倉パラレル) 籾山 正貴 (岐大BC)	赤木 一考 (Bud Bud) 山本 良哉	橋口 将忠 (FLIGHT) 鳥居 志朗	勝敗	順位
	○	○	○	M 2-0 G 4-0 P 60-39	1
	×	×	○	M 0-2 G 1-4 P 60-74	3
	×	○	○	M 1-1 G 2-3 P 65-72	2

男子35歳以上複の部 決勝トーナメント

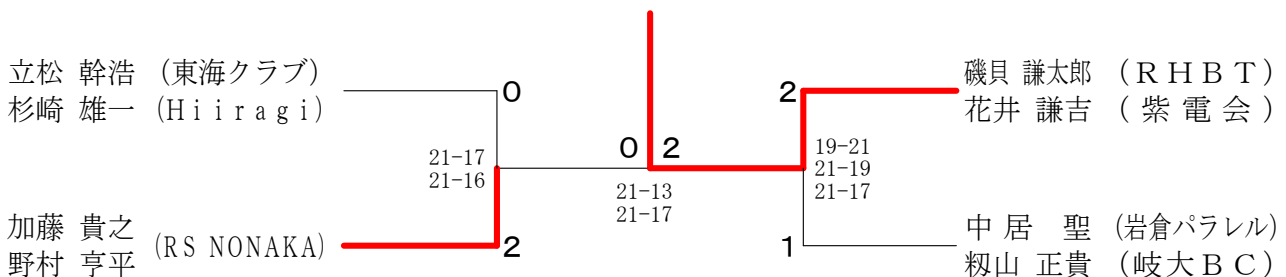

第40回愛知県社会人クラブチームバドミントン選手権大会（個人戦）

男子40歳以上複の部 Aブロック	濱本川	遠藤鈴木	吉田中川	勝敗	順位
濱本 昌也 (SMAGAN) 北川 剛 (RHBT)	○	○	M 2-0 G 4-0 P 60-40	1	
遠藤 博史 (Oh my gut) 鈴木 敦也	×	○	M 1-1 G 2-2 P 54-43	2	
吉田 朋弘 (JUPITER) 中川 順之助	×	×	M 0-2 G 0-4 P 29-60	3	

男子40歳以上複の部 Bブロック	野々山稲垣	安井水野	稲向井	勝敗	順位
野々山 進一 (49's) 稲垣 智昭 (WISTARIA)	○	○	M 2-0 G 4-1 P 72-58	1	
安井 憲司 (ATOM) 水野 隆博	×	○	M 1-1 G 2-2 P 56-58	2	
稲向 重己 (振甫クラブ) 堀井 昭孝	×	×	M 0-2 G 1-4 P 61-73	3	

男子40歳以上複の部 Cブロック	島岡篠原	伊藤吉川	堀田大橋	勝敗	順位
島岡 正和 (岐大BC) 篠原 彰 (グリーンクラブ)	○	○	M 2-0 G 4-1 P 73-43	1	
伊藤 峰人 (横須賀クラブ) 吉川 功次郎 (WISTARIA)	×	○	M 1-1 G 3-2 P 57-63	2	
堀田 剛 (岩倉パラレル) 大橋 陽平 (FEATHER FLOCK)	×	×	M 0-2 G 0-4 P 36-60	3	

男子40歳以上複の部 Dブロック	下島佐藤	奥野中島	野島竹内	三ツ石菊池	勝敗	順位
下島 直樹 (フレスカ) 佐藤 伸郎	○	×	M 1-2 G 3-4 P 80-87	3		
奥野 喜史 (JUPITER) 松島 史典	×	×	M 0-3 G 0-6 P 45-90	4		
中島 正人 (貴船BC) 竹内 栄作	○	○	M 3-0 G 6-0 P 90-51	1		
三ツ石 治 (横須賀クラブ) 菊池 幸司	○	×	M 2-1 G 4-3 P 94-81	2		

男子40歳以上複の部 Eブロック	千葉小島	久木田横井	源口阿久津	西脇山	勝敗	順位
千葉 誠 (DANDE LION) 小島 知之	○	×	M 2-1 G 4-3 P 92-80	2		
久木田 佳裕 (Mille-Feuille) 横井 洋也州	×	○	M 1-2 G 3-5 P 89-107	3		
源口 哲史 (紫電会) 阿久津 博将 (個人登録)	○	○	M 3-0 G 6-1 P 102-65	1		
西脇 康彦 (グリーンクラブ) 西山 貴宏 (くんだりん)	×	×	M 0-3 G 2-6 P 82-113	4		

男子40歳以上複の部 決勝トーナメント

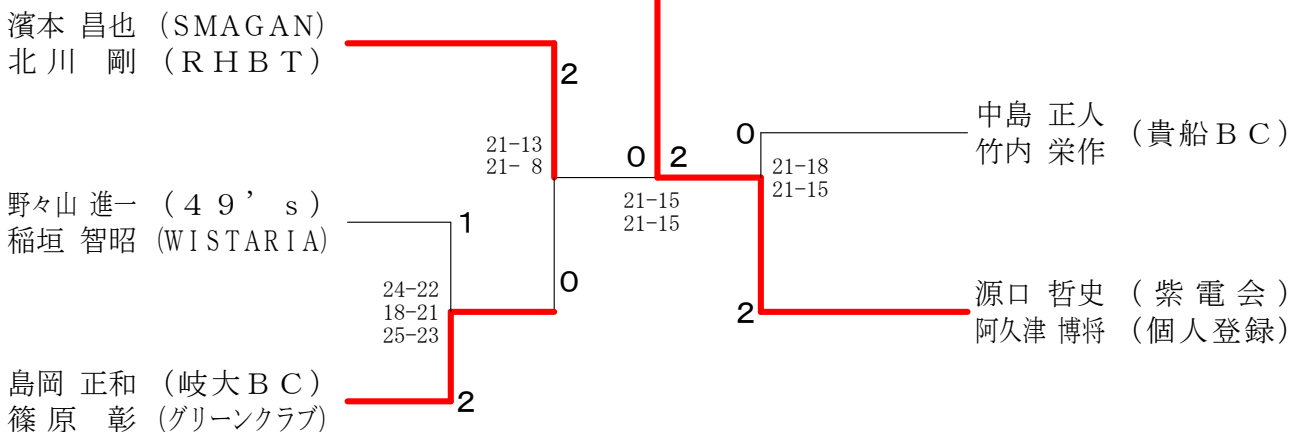

第40回愛知県社会人クラブチームバドミントン選手権大会（個人戦）

男子45歳以上複の部 Aブロック	中根 桑野	梶野 森	後藤 横山	藤山 勝敗	順位
中根 正芳 (DAIMON) 桑野 篤史	○	○	M 2-0 G 4-0 P 60-32	1	
梶野 博規 (横須賀クラブ) 森 友隆 (BUTCHERS)	×	○	M 1-1 G 2-2 P 46-38	2	
後藤 武彦 (WEST WING) 横山 陽一	×	×	M 0-2 G 0-4 P 24-60	3	

男子45歳以上複の部 Bブロック	竹内 中村	中村 野田	田中 勝敗	順位
竹内 敦史 (中川シャトル) 野村 憲康 (BS MORITA)	×	×	M 0-2 G 0-4 P 41-60	3
中村 穰 (シャトルメイツ) 中村 俊則	○	○	M 2-0 G 4-1 P 68-49	1
野田 昌明 (貴船BC) 田中 均	○	×	M 1-1 G 3-2 P 61-61	2

男子45歳以上複の部 Cブロック	平林 田中	鈴木 川中	横江 江村	勝敗	順位
平林 哲也 (RS NONAKA) 田中 桂介 (JUPITER)	×	○	M 1-1 G 3-3 P 82-75	2	
鈴木 政樹 (WISTARIA) 中尾 友広	○	○	M 2-0 G 4-1 P 71-63	1	
横江 賢 (呉越同舟) 中村 圭吾 (岩倉パラレル)	×	×	M 0-2 G 1-4 P 58-73	3	

男子45歳以上複の部 Dブロック	清水 小川	豊浦 前田	佐藤 藤水	勝敗	順位
清水 孝一 (JumSma) 小川 直哉 (Hiragi)	○	○	M 3-0 G 6-1 P 110-76	1	
豊浦 展旨 (羽根人) 深谷 麻里夫 (東海クラブ)	×	×	M 0-3 G 1-6 P 74-98	4	
前田 博 (WEST WING) 垣見 直 (BUTCHERS)	×	○	M 1-2 G 3-5 P 88-103	3	
佐藤 雅史 (RS NONAKA) 清水 誠司 (振甫クラブ)	×	○	M 2-1 G 5-3 P 108-103	2	

男子45歳以上複の部 Eブロック	大塚 加藤	大浦 古田	大内 羽藤	生田 柳田	勝敗	順位
大塚 英一 (シャトルまかせ) 加藤 貴人 (呉越同舟)	×	×	M 0-3 G 1-6 P 74-101	4		
大浦 直人 (Rounins) 古田 圭三 (風林火山)	○	×	M 1-2 G 3-5 P 106-111	3		
大羽 努 (ハネツキ会) 内藤 政樹	○	○	M 3-0 G 6-2 P 125-106	1		
生田 純也 (中川シャトル) 柳田 順一 (ATOM)	○	×	M 2-1 G 5-2 P 109-95	2		

男子45歳以上複の部 決勝トーナメント

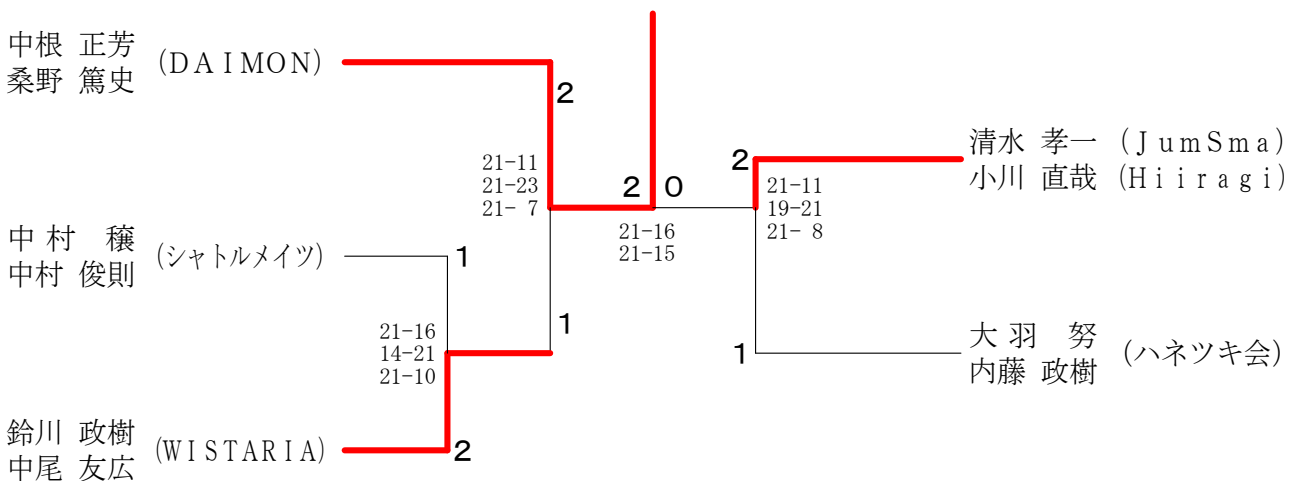

第40回愛知県社会人クラブチームバドミントン選手権大会（個人戦）

男子50歳以上複の部 Aブロック	岩越 田山	若井 仲保	古川 黒住	勝敗	順位
岩田 頼茂 (BS MORITA) 越山 剛 (DAIMON)		× 11-15 7-15	○ 17-15 10-15 15-7	M 1-1 G 2-3 P 60-67	3
若井 泉 (NANZAN) 仲保 和彦	○ 15-11 15-7		× 15-13 13-15 13-15	M 1-1 G 3-2 P 71-61	1
古川 拓幸 (中川シャトル) 黒住 渉 (三好)	× 15-17 15-10 7-15	○ 13-15 15-13 15-13		M 1-1 G 3-3 P 80-83	2

男子50歳以上複の部 Bブロック	梶藤 田野	廣田 杉山	菅沼 沼網	勝敗	順位
梶田 秀明 (紫電会) 藤野 洋和 (RHBT)		× X-	× X-	M 0-2 G 0-4 P 0-60	3
廣田 一 (Mille-Feuille) 杉山 誓英 (BUTCHERS)	○ -X		× 13-15 15-10 16-18	M 1-1 G 3-2 P 74-43	2
菅沼 純二 (中川シャトル) 藤網 貴將	○ -X	○ 15-13 10-15 18-16		M 2-0 G 4-1 P 73-44	1

男子50歳以上複の部 Cブロック	大野 金子	後藤 鯉江	稲垣 稲垣	勝敗	順位
大野 敦 (羽根人) 金子 豊治		○ 15-13 15-10	○ -X	M 2-0 G 4-0 P 60-23	1
後藤 功生 (Oh my gut) 鯉江 信明 (MUSCLE CLUB)	× 13-15 10-15		○ -X	M 1-1 G 2-2 P 53-30	2
稲垣 亨 (呉越同舟) 稲垣 計規 (SETOMINTON)	× X-	× X-		M 0-2 G 0-4 P 0-60	3

男子50歳以上複の部 決勝トーナメント

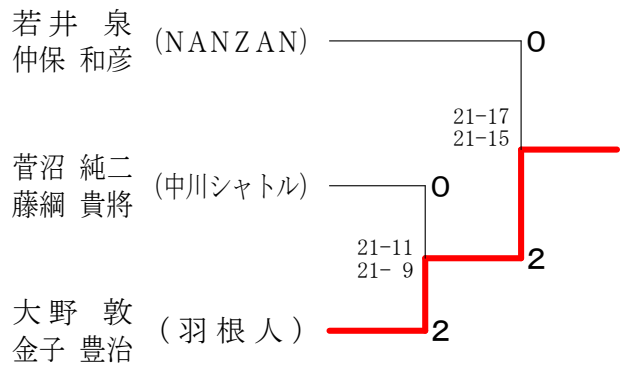

男子55歳以上複の部 Aブロック	松原 濱崎	原 崎田	村井 常包	勝敗	順位	
松原 伸幸 (貴船BC) 岡本 哲哉 (FLIGHT)		○ 15-8 15-12	○ 15-5 15-11	○ 15-3 15-7	M 3-0 G 6-0 P 90-46	1
浜崎 久義 (AISIN AW) 峯田 和幸	× 8-15 12-15		○ 15-9 15-6	○ 17-15 12-15 15-6	M 2-1 G 4-3 P 94-81	2
松村 昭洋 (岐大BC) 旧井 実	× 5-15 11-15	× 9-15 6-15		○ -X	M 1-2 G 2-4 P 61-60	3
常包 泰樹 (個人登録) 校條 和久 (東海クラブ)	× 3-15 7-15	× 15-17 15-12 6-15	× X-		M 0-3 G 1-6 P 46-104	4

男子55歳以上複の部 Bブロック	船成 木瀬	水野 中川	林 江碯	勝敗	順位
船木 勝正 (DAIMON) 成瀬 達吉		○ 16-18 15-13 15-7	○ 13-15 15-10 15-11	M 2-0 G 4-2 P 89-74	1
水野 善仁 (東海クラブ) 中川 浩一 (NANZAN)	× 18-16 13-15 7-15		× 15-11 3-15 11-15	M 0-2 G 2-4 P 67-87	3
林 昭浩 (スペースシャトル) 江碯 猛	× 15-13 10-15 11-15	○ 11-15 15-3 15-11		M 1-1 G 3-3 P 77-72	2

男子55歳以上複の部 決勝トーナメント

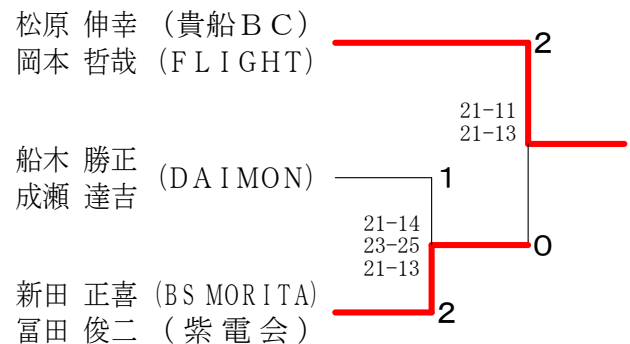

男子55歳以上複の部 Cブロック	新田 佐野	田 野	伏屋 屋	勝敗	順位
新田 正喜 (BS MORITA) 富田 俊二 (紫電会)		○ 15-5 16-14	○ 15-13 15-8	M 2-0 G 4-0 P 61-40	1
佐野 章 (BUTCHERS) 鈴木 昌雄 (SETOMINTON)	× 5-15 14-16		○ 7-15 16-14 15-12	M 1-1 G 2-3 P 57-72	2
伏屋 一郎 (DAIMON) 長田 秀孝	× 13-15 8-15	× 15-7 14-16 12-15		M 0-2 G 1-4 P 62-68	3

第40回愛知県社会人クラブチームバドミントン選手権大会（個人戦）

男子60歳以上複の部 Aブロック	川原佐々木	北金	川澤	横斉	野藤	柄野	野木	勝敗	順位
川原 雅治 (名北) 佐々木 淳		○ 15-3 15-12	○ 15-5 15-10	○ 15-4 15-6	M 3-0 G 6-0 P 90-40				1
北川 利光 (東海シャトルズ) 金澤 秀昭	×		○ 15-10 15-7	○ 15-17 15-10 15-6	M 2-1 G 4-3 P 90-80				2
横野 公一 (Tsutsumi) 斉藤 浩二 (ヤングシルバー)	×	×		○ 12-15 15-9 15-9	M 1-2 G 2-5 P 74-93				3
柄野 哲也 (東海クラブ) 鈴木 勝男	×	×	×		M 0-3 G 2-6 P 76-117				4

男子60歳以上複の部 Bブロック	浅三	野島	大河内城	武藤細江	勝敗	順位
浅野 勇 (岩倉パラレル) 三島 雅人 (東海クラブ)			○ 15-13 15-8	○ 13-15 15-4 15-11	M 2-0 G 4-1 P 73-51	1
大河内 潔 (BUTCHERS) 城 保彦 (東海シャトルズ)	×			○ 9-15 15-10 15-7	M 1-1 G 2-3 P 60-62	2
武藤 要介 (振甫クラブ) 細江 哲雄	×	×			M 0-2 G 2-4 P 62-82	3

男子60歳以上複の部 Cブロック	齋加	藤藤	松島	田田	塩米	澤本	勝敗	順位
齋藤 敏和 (横須賀クラブ) 加藤 元久 (中川シャトル)			○ 15-8 15-6	○ 15-11 15-13	M 2-0 G 4-0 P 60-38			1
松田 秀樹 (岩倉パラレル) 島田 千尋 (貴船BC)	×			×	M 0-2 G 0-4 P 33-60			3
塩澤 源市 (個人登録) 米本 勝如 (東海シャトルズ)	×		○ 15-8 15-11		M 1-1 G 2-2 P 54-49			2

男子60歳以上複の部 決勝トーナメント

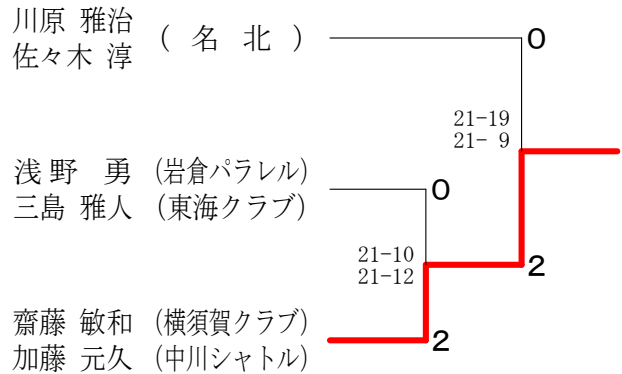

男子70歳以上複の部	近青	藤山	園荒	部井	門野	野上	岸小	林	坂本	本田	勝敗	順位
近藤 一男 (岩倉パラレル) 青山 伸幸 (DAIMON)			○ 13-15 15-12 15-6	○ 15-7 15-3	○ 15-8 15-11	○ 15-7 16-14	M 4-0 G 8-1 P 134-83					1
園部 繁夫 (東海シャトルズ) 荒井 和夫 (桜井BC)	×			○ 15-11 15-5	×	×	M 2-2 G 6-4 P 135-120					3
門野 浩治 (NANZAN) 坂上 覚 (東海シャトルズ)	×		×		×	×	M 0-4 G 1-8 P 79-131					5
岸 邦晴 (名北) 小林 文雄 (フレスカ)	×		○ 6-15 15-11 18-16	○ 15-7 17-15		○ 15-10 15-5	M 3-1 G 6-3 P 120-109					2
坂本 和親 (東海シャトルズ) 岩田 恒夫	×		×	○ 15-7 9-15 15-9	×	×	M 1-3 G 2-7 P 97-122					4

第40回愛知県社会人クラブチームバドミントン選手権大会（個人戦）

一般女子選手権A複の部 Aブロック	二宮 由佳 大山 紗於里	立山 由菜 山本 由利江	岡本 由林	原林 勝敗	順位
		○ 15-10 15-9	○ 15-9 15-9	M 2-0 G 4-0 P 60-37	1
	×		○ 15-6 15-6	M 1-1 G 2-2 P 49-42	2
	×	×		M 0-2 G 0-4 P 30-60	3

一般女子選手権A複の部 Bブロック	小山 美里 高木 友美子	依田 史奈 鈴木 香純	田嶋 志田 浅井 風香	勝敗	順位
		○ 9-15 15-9 19-17	○ 15-8 5-15 15-11	M 2-0 G 4-2 P 78-75	1
	×		×	M 0-2 G 2-4 P 69-79	3
	×	○ 8-15 15-5 11-15		M 1-1 G 3-3 P 70-63	2

一般女子選手権A複の部 Cブロック	新川 ももこ 安藤 悠花	川藤 知子 松浦 加奈	三原 知子 松浦 加奈	原浦 美紀 井口 留美子	浦口 留美子	勝敗	順位
		○ -X	○ 15-7 15-5			M 2-0 G 4-0 P 60-12	1
	×		×			M 0-2 G 0-4 P 0-60	3
	×	○ -X				M 1-1 G 2-2 P 42-30	2

一般女子選手権A複の部 Dブロック	小林 幸代 柳瀬 麻里	広瀬 愛 飯山 千晶	瀬山 千晶	寺澤 帆香 三苦 千紘	勝敗	順位	
		○ 15-13 15-6	○ -X			M 2-0 G 4-0 P 60-19	1
	×		○ -X			M 1-1 G 2-2 P 49-30	2
	×	×				M 0-2 G 0-4 P 0-60	3

一般女子選手権A複の部 決勝トーナメント

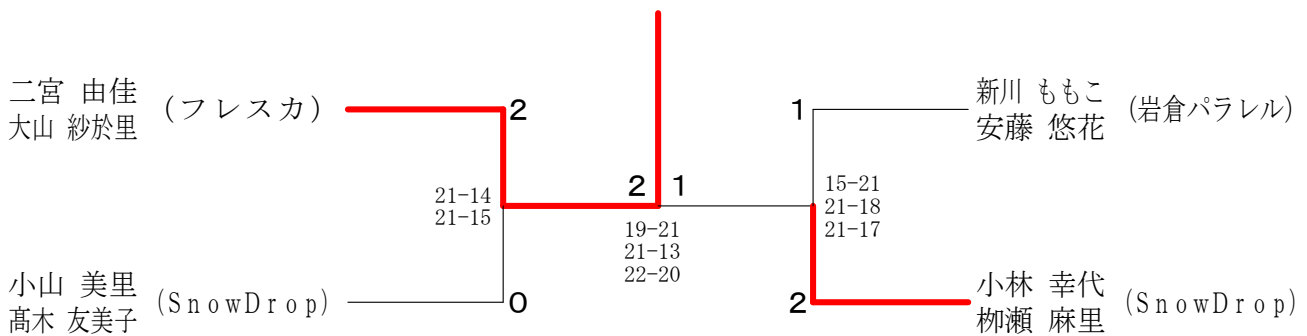

女子30歳以上複の部	野村 さやか 大草 結花	山本 知里 松浦 麻理恵	安藤 千和 平松 あかね	勝敗	順位
		○ 21-18 21-16	○ -X -X	M 2-0 G 4-0 P 84-34	1
	×		○ -X -X	M 1-1 G 2-2 P 76-42	2
	×	×		M 0-2 G 0-4 P 0-84	3

第40回愛知県社会人クラブチームバドミントン選手権大会（個人戦）

一般女子B複の部 Aブロック	東濱	小野	松村	梶米	田村	勝敗	順位
東美鈴 (Oh my gut) 濱野絵美		○ 15-5 15-7	○ 15-13 15-12	M 2-0 G 4-0 P 60-37			1
小松華連 (ほちぼち) 中村真美	×		×	M 0-2 G 0-4 P 33-60			3
梶田さくら (UNITE) 米村日向子	×	○ 13-15 12-15		M 1-1 G 2-2 P 55-51			2

一般女子B複の部 Bブロック	荷川取島	梶深	田谷	竹内	勝敗	順位
荷川取茜 (RHBT) 島倉美穂		○ 15-11 15-7	○ 15-8 15-9	M 2-0 G 4-0 P 60-35		1
梶田由加里 (スペースシャトル) 深谷慶美	×		×	M 0-2 G 0-4 P 34-60		3
竹内千春 (瑞徳クラブ) 竹中美波	×	○ 8-15 9-15		M 1-1 G 2-2 P 47-46		2

一般女子B複の部 Cブロック	安古	田川	権岩	田永	稲間	垣野	勝敗	順位
安田瑞希 (淑徳BC) 古川絵莉香			×	○ 9-15 16-18	○ 15-12 15-13		M 1-1 G 2-2 P 55-58	2
権田真由 (UNITE) 岩永紗衣	○ 15-9 18-16			○ 15-6 15-4			M 2-0 G 4-0 P 63-35	1
稲垣比可里 (たまひよくらぶ) 間野翠	×	×	×				M 0-2 G 0-4 P 35-60	3

一般女子B複の部 Dブロック	大辻	蔵伊	谷川	水野	勝敗	順位		
大藏舞優 (IWATA B.C.) 辻可菜依			×	○ 6-15 15-13 11-15	○ 15-4 15-2		M 1-1 G 3-2 P 62-49	2
谷川涼子 (SMAGAN) 伊藤舞衣	○ 15-6 13-15 15-11			○ 15-4 15-7			M 2-0 G 4-1 P 73-43	1
水野倫江 (スペースシャトル) 長谷川千紗	×	×	×				M 0-2 G 0-4 P 17-60	3

一般女子B複の部 Eブロック	藤倉	伊藤	藤田	笠井	勝敗	順位
藤倉香菜子 (MUSCLE CLUB) 後藤倫美 (岩倉パラレル)		×	○ 7-15 8-15	○ -X	M 1-1 G 2-2 P 45-30	2
伊藤礼佳 (UNITE) 市田萌	○ 15-7 15-8			○ -X	M 2-0 G 4-0 P 60-15	1
笠井志野 (ほちぼち) 新川美紗樹	×	×			M 0-2 G 0-4 P 0-60	3

一般女子B複の部 Fブロック	國田	田中	山渡	田部	小森	山田	近堀	藤江	勝敗	順位
國田佳子 (Oh my gut) 田中紗弥香			×	×	×	×			M 0-3 G 0-6 P 0-90	4
山田恵理子 (DANDE LION) 渡部桂子	○ -X			×	×	×			M 1-2 G 3-4 P 83-70	3
小山りづむ (瑞徳クラブ) 森田真由	○ -X	○ 15-4 15-8				○ 15-3 15-5			M 3-0 G 6-0 P 90-20	1
近藤千香 (スペースシャトル) 堀江侑加	○ -X	○ 15-11 8-15 17-15		×	×				M 2-1 G 4-3 P 78-71	2

一般女子B複の部 決勝トーナメント

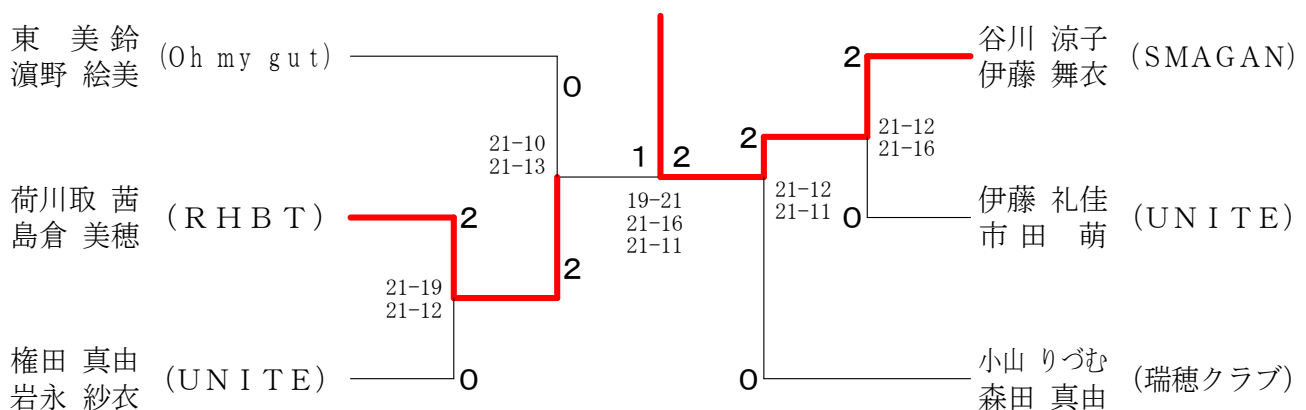

第40回愛知県社会人クラブチームバドミントン選手権大会（個人戦）

女子35歳以上複の部 Aブロック	田中 山台	石井 飯田	川村 森瀬	勝敗	順位
田中 江理子 (T s u t s u m i) 山台 まみ	○	○	M 2-0 G 4-1 P 74-58	1	
石井 真喜 (B u d B u d) 飯田 敦子	×	○	M 1-1 G 2-2 P 61-63	2	
川森 絢子 (シャトルメイツ) 村瀬 友理加	×	×	M 0-2 G 1-4 P 58-72	3	

女子35歳以上複の部 Bブロック	中村 加藤	山田 上田	田中 野村	竹内 水野	勝敗	順位
中村 めぐみ (W I S T A R I A) 加藤 由希子 (O h m y g u t)	○	○	○	M 3-0 G 6-0 P 91-59	1	
山田 望 (フレスカ) 上田 幸 (中川シャトル)	×	×	○	M 1-2 G 2-4 P 76-85	3	
田中 扶有美 (さおりBC) 野村 若名	×	○	○	M 2-1 G 4-2 P 77-68	2	
竹内 友香 (M U S C L E C L U B) 水野 裕子 (横須賀クラブ)	×	×	×	M 0-3 G 0-6 P 58-90	4	

女子35歳以上複の部 決勝トーナメント

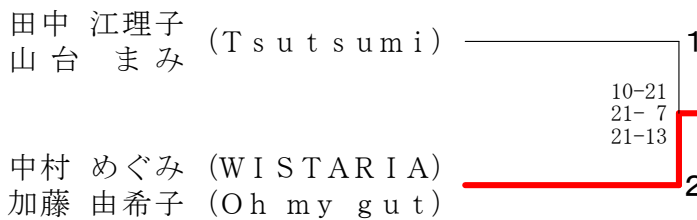

女子40歳以上複の部	真外 田山	渡高 邊間	森山 山口	深足 谷立	勝敗	順位
真田 範子 (G. s p a n k) 外山 真理子 (横須賀クラブ)	○	○	○	M 3-0 G 6-0 P 126-64	1	
渡邊 仁美 (R H B T) 高間 麻里 (さおりBC)	×	○	○	M 2-1 G 4-2 P 115-88	2	
森 亜由美 (R H B T) 山口 カオリ (横須賀クラブ)	×	×	○	M 1-2 G 2-4 P 86-111	3	
深谷 雅代 (フレスカ) 足立 理恵 (ぽっぷこーん)	×	×	×	M 0-3 G 0-6 P 62-126	4	

女子55歳以上複の部	安藤 竹内	齋藤 木島	城佐 野	加藤 井口	勝敗	順位
安藤 志津子 (C u c k o o) 竹内 ひろみ	○	○	○	M 3-0 G 6-0 P 126-26	1	
齋藤 悦子 (振甫クラブ) 木島 美幸 (J U P I T E R)	×	○	×	M 1-2 G 2-4 P 78-84	3	
城 明美 (B U T C H E R S) 佐野 信子 (B E A R S)	×	×	×	M 0-3 G 0-6 P 0-126	4	
加藤 典子 (中川シャトル) 井口 勢津子	×	○	○	M 2-1 G 4-2 P 106-74	2	

第40回愛知県社会人クラブチームバドミントン選手権大会（個人戦）

女子45歳以上複の部 Aブロック	小佐々 前田	梶野 久木田	垣見 斎藤	勝敗	順位
小佐々 美千代 (Tsumtsumi) 前田 久美子		○ 15-3 15-3	○ 15-7 15-5	M 2-0 G 4-0 P 60-18	1
梶野 泉 (JUPITER) 久木田 佐知枝	× 3-15 3-15		× 13-15 13-15	M 0-2 G 0-4 P 32-60	3
垣見 妙香 (BUTCHERS) 斎藤 まどか	× 7-15 5-15	○ 15-13 15-13		M 1-1 G 2-2 P 42-56	2

女子45歳以上複の部 Bブロック	梶山 田森	柴田 海江田	長谷川 清水	勝敗	順位
梶田 恭子 (RHBT) 山森 希実 (シャトルメイツ)		× X-	× X-	M 0-2 G 0-4 P 0-60	3
柴田 章子 (DAIMON) 海江田 尚子 (スペースシャトル)	○ -X		○ 15-8 15-13	M 2-0 G 4-0 P 60-21	1
長谷川 由美子 (振甫クラブ) 清水 真実	○ -X	× 8-15 13-15		M 1-1 G 2-2 P 51-30	2

女子45歳以上複の部 Cブロック	阿久津 高倉	吉田 鈴木	酒井 長谷川	勝敗	順位
阿久津 直美 (個人登録) 高倉 あゆみ (RHBT)		○ 15-8 15-3	○ 15-6 15-4	M 2-0 G 4-0 P 60-21	1
吉田 朋子 (振甫クラブ) 鈴木 須光代 (Mille-Feuille)	× 8-15 3-15		○ 15-12 15-9	M 1-1 G 2-2 P 41-51	2
酒井 好美 (MOKUREN) 長谷川 智子 (Cuckoo)	× 6-15 4-15	× 12-15 9-15		M 0-2 G 0-4 P 31-60	3

女子45歳以上複の部 Dブロック	河合 佐藤	吉見 竹内	堀川 梅原	勝敗	順位
河合 千織 (JUPITER) 佐藤 三葉 (MOKUREN)		○ -X	○ 15-2 15-6	M 2-0 G 4-0 P 60-8	1
吉見 佳代子 (DAIMON) 竹内 麻由美	× X-		× X-	M 0-2 G 0-4 P 0-60	3
堀川 洋子 (BUTCHERS) 梅原 加奈子	× 2-15 6-15	○ -X		M 1-1 G 2-2 P 38-30	2

女子45歳以上複の部 決勝トーナメント

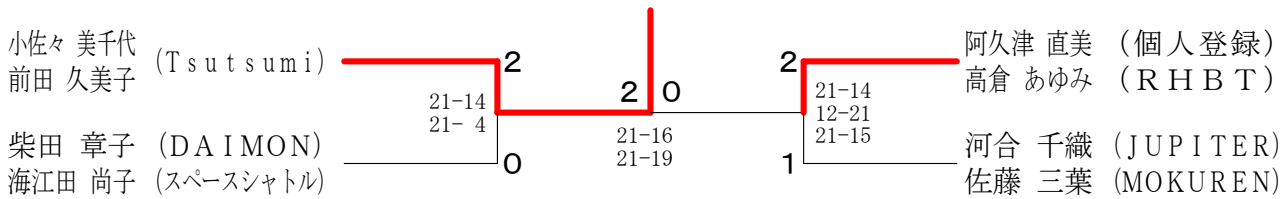

女子50歳以上複の部 Aブロック	市野 小池	上村 伊藤	松永 清水	高田 野々山	勝敗	順位
市野 寿子 (JUPITER) 小池 由紀子 (個人登録)		○ 16-14 15-9	○ 15-7 15-5	○ 15-12 14-16 15-6	M 3-0 G 6-1 P 105-69	1
上村 ますみ (横須賀クラブ) 伊藤 綾子 (MOKUREN)	× 14-16 9-15		○ 10-15 15-7 15-13	× 11-15 13-15	M 1-2 G 2-5 P 87-96	3
松永 周子 (貴船BC) 清水 美紀 (瑞穂クラブ)	× 7-15 5-15	× 15-10 7-15 13-15		× 13-15 9-15	M 0-3 G 1-6 P 69-100	4
高田 美和 (三好) 野々山 千恵子	× 12-15 16-14 6-15	○ 15-11 15-13	○ 15-13 15-9		M 2-1 G 5-2 P 94-90	2

女子50歳以上複の部 Bブロック	大津 中林	山田 梶田	澤木 伊藤	勝敗	順位
大津 順子 (Cuckoo) 中林 明子		○ -X	○ 15-9 15-5	M 2-0 G 4-0 P 60-14	1
山田 雅美 (Mille-Feuille) 梶田 智美	× X-		× X-	M 0-2 G 0-4 P 0-60	3
澤木 美恵子 (MTB) 伊藤 智美	× 9-15 5-15	○ -X		M 1-1 G 2-2 P 44-30	2

女子50歳以上複の部 決勝トーナメント

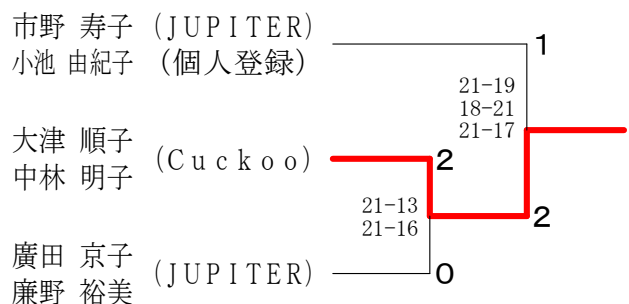

女子50歳以上複の部 Cブロック	山根 近藤	廣田 廉野	竹内 谷口	勝敗	順位
山根 洋子 (中川シャトル) 近藤 志津 (Leaders)		× 13-15 8-15	× 13-15 6-15	M 0-2 G 0-4 P 40-60	3
廣田 京子 (JUPITER) 廉野 裕美	○ 15-13 15-8		○ 11-15 15-11 15-10	M 2-0 G 4-1 P 71-57	1
竹内 佳代子 (B-crew) 谷口 智子 (ぼっぶこーん)	○ 15-13 15-6	× 15-11 11-15 10-15		M 1-1 G 3-2 P 66-60	2

第40回愛知県社会人クラブチームバドミントン選手権大会（個人戦）

一般混合複選手権Aの部 Aブロック	天野 二宮	谷川 谷川	川貞方 川貞方	眞方 眞方	勝敗	順位
天野 宏紀 (東海クラブ) 二宮 由佳 (フレスカ)	/	○ -X	○ 15-11 16-14	M 2-0 G 4-0 P 61-25		1
谷川 隼也 (SMAGAN) 谷川 涼子	X x-	/	X X-	M 0-2 G 0-4 P 0-60		3
眞方 智輝 (VENICTIE BOYS) 眞方 千晶 (さおり BC)	X 11-15 14-16	○ -X	/	M 1-1 G 2-2 P 55-31		2

一般混合複選手権Aの部 Bブロック	仲川 高山	川森 田広	堀内 立岡	勝敗	順位
仲川 俊也 (岩倉パラレル) 高山 泰歩 (Rise BC)	/	○ 10-15 20-18 15-10	X 15-13 12-15 10-15	M 1-1 G 3-3 P 82-86	2
森田 貴士 (CHUBU BC) 広瀬 愛 (WISTARIA)	X 15-10 18-20 10-15	/	○ 15-8 15-10	M 1-1 G 3-2 P 73-63	1
堀内 悠矢 (NEXUS) 立岡 由菜 (G. spank)	○ 13-15 15-12 15-10	X 8-15 10-15	/	M 1-1 G 2-3 P 61-67	3

一般混合複選手権Aの部 Cブロック	岸上 大山	荷川取 三原	高田 福田	勝敗	順位
岸上 大毅 (岩倉パラレル) 大山 紗於里 (フレスカ)	/	X 18-16 10-15 11-15	○ 15-8 18-20 15-10	M 1-1 G 3-3 P 87-84	2
荷川取 天 (Rise BC) 三原 知子 (Tsutsumi)	○ 16-18 15-10 15-11	/	X 15-6 15-5	M 2-0 G 4-1 P 76-50	1
高田 親 (G. spank) 福田 桃花 (PEACOCK)	X 8-15 20-18 10-15	X 6-15 5-15	/	M 0-2 G 1-4 P 49-78	3

一般混合複選手権Aの部 Dブロック	細井 安藤	岡田 鈴木	鈴木 中嶋	勝敗	順位
細井 直弥 (SMAGAN) 安藤 悠花 (岩倉パラレル)	/	○ 15-13 15-13	○ 12-15 17-15 15-13	M 2-0 G 4-1 P 74-69	1
岡田 拓馬 (岐大BC) 鈴木 香純 (Cuckoo)	X 13-15 13-15	/	X 10-15 11-15	M 0-2 G 0-4 P 47-60	3
鈴木 希望 (BS MORITA) 中嶋 麻衣 (Rise BC)	X 15-12 15-17 13-15	○ 15-10 15-11	/	M 1-1 G 3-2 P 73-65	2

一般混合複選手権Aの部 Eブロック	稲川 柳瀬	大橋 鴨志田	工藤 伊藤	勝敗	順位
稲川 義樹 (WISTARIA) 柳瀬 麻里 (SnowDrop)	/	○ 15-5 15-9	X 14-16 12-15	M 1-1 G 2-2 P 56-45	2
大橋 純 (東海クラブ) 鴨志田 礼香 (岩倉パラレル)	X 5-15 9-15	/	X 15-13 5-15 9-15	M 0-2 G 1-4 P 43-73	3
工藤 宗明 (G. Spank) 伊藤 舞衣 (SMAGAN)	○ 16-14 15-12	○ 13-15 15-5 15-9	/	M 2-0 G 4-1 P 74-55	1

一般混合複選手権Aの部 決勝トーナメント

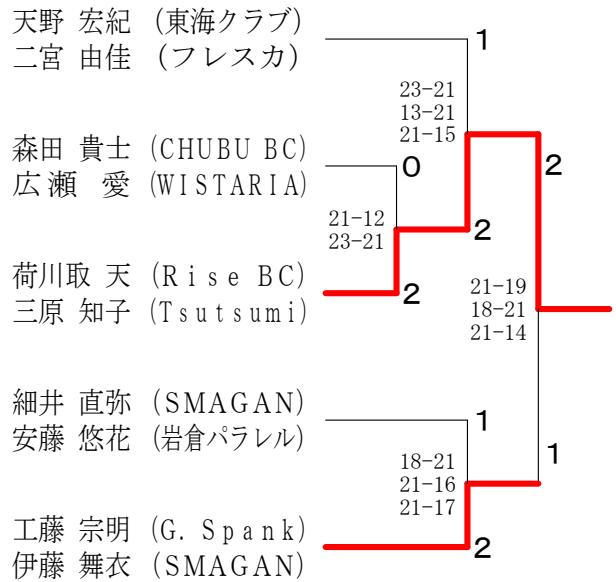

一般混合複Bの部 Aブロック	井上 石原	普照 細井	照井 伊藤	國定 定藤	鈴木 中嶋	勝敗	順位
井上 椋介 (SGα) 石原 有華 (B-crew)	/	X 8-15 2-15	X 14-16 12-15	X 9-15 15-7 8-15	M 0-3 G 1-6 P 68-98		4
普照 甲人 (MUSCLE CLUB) 細井 美和	○ 15-8 15-2	/	○ 15-10 15-7	○ 15-8 13-15 15-6	M 3-0 G 6-1 P 103-56		1
國定 誠 (UNITE) 伊藤 礼佳	○ 16-14 15-12	X 10-15 7-15	/	X 10-15 16-14 9-15	M 1-2 G 3-4 P 83-100		3
鈴木 智晴 (瑞穂クラブ) 竹中 美波	○ 15-9 7-15 15-8	X 8-15 15-13 6-15	○ 15-10 14-16 15-9	/	M 2-1 G 5-4 P 110-110		2

一般混合複Bの部 Bブロック	梅田 荻谷	増岡 権田	阿部 間野	勝敗	順位
梅田 大夢 (IWATA B. C.) 荻谷 悠	/	○ 15-13 15-11	○ 15-5 15-13	M 2-0 G 4-0 P 60-42	1
増岡 真一 (UNITE) 権田 真由	X 13-15 11-15	/	X 20-21 5-15	M 0-2 G 0-4 P 49-66	3
阿部 真彦 (たまひよくらぶ) 間野 翠	X 5-15 13-15	○ 21-20 15-5	/	M 1-1 G 2-2 P 54-55	2

一般混合複Bの部 Cブロック	寶力 永田	田口 荷川取	岩永 米村	勝敗	順位
寶力 雄太 (B-crew) 永田 真菜美	/	X 7-15 12-15	○ 15-7 15-8	M 1-1 G 2-2 P 49-45	2
田口 智也 (NOT-SOY) 荷川取 茜 (RHBT)	○ 15-7 15-12	/	○ 15-8 15-5	M 2-0 G 4-0 P 60-32	1
岩永 周土 (UNITE) 米村 日向子	X 7-15 8-15	X 8-15 5-15	/	M 0-2 G 0-4 P 28-60	3

一般混合複Bの部 決勝トーナメント

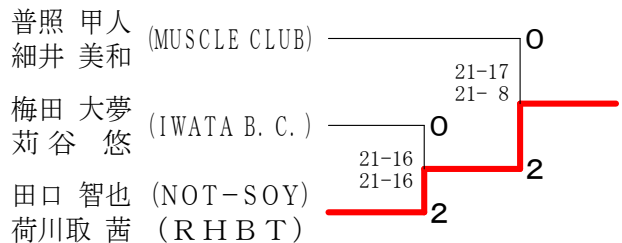

第40回愛知県社会人クラブチームバドミントン選手権大会（個人戦）

混合複70歳以上の部 Aブロック	鶴田 久幸 鈴木 千里	古平 和行 山田 望	赤木 一考 石井 真喜	勝敗	順位
	○	○	M 2-0 G 4-1 P 70-57	1	
	×	×	M 0-2 G 1-4 P 61-78	3	
	×	○	M 1-1 G 3-3 P 87-83	2	

混合複70歳以上の部 Bブロック	井上 聖悟 山台 まみ	水野 貴誠 富岡 茉美	千葉 俊輔 竹内 佳代子	大岩 守道 飯田 敦子	勝敗	順位
	○	○	×	M 2-1 G 5-2 P 105-86	1	
	×	○	○	M 2-1 G 4-3 P 100-78	2	
	×	×	○	M 1-2 G 3-4 P 77-87	3	
	○	×	×	M 1-2 G 2-5 P 71-102	4	

混合複70歳以上の部 決勝トーナメント

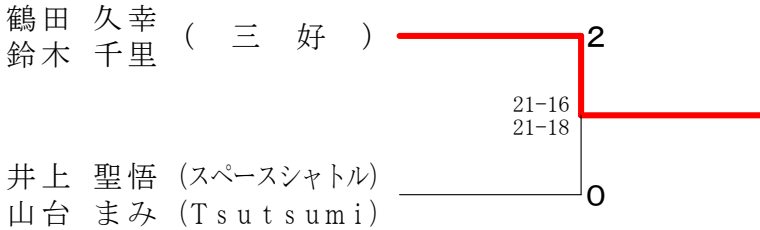

混合複80歳以上の部 Aブロック	篠原 彰 田中 江理子	吉川 功次郎 森 亜由美	阿久津 博将 阿久津 直美	中村 穰 中村 寛子	勝敗	順位
	○	×	○	M 2-1 G 4-3 P 94-64	2	
	×	×	×	M 0-3 G 0-6 P 0-90	4	
	○	○	○	M 3-0 G 6-0 P 90-40	1	
	×	○	×	M 1-2 G 3-4 P 80-70	3	

混合複80歳以上の部 Bブロック	百丸 祐輝 中村 めぐみ	古田 圭三 服部 由佳	田中 桂介 田中 扶有美	勝敗	順位
	○	○	M 2-0 G 4-0 P 60-32	1	
	×	○	M 1-1 G 2-2 P 45-55	2	
	×	×	M 0-2 G 0-4 P 42-60	3	

混合複80歳以上の部 決勝トーナメント

混合複80歳以上の部 Cブロック	野々山 進一 川崎 史恵	清水 孝一 高間 麻里	源口 哲史 源口 さやか	勝敗	順位
	○	×	M 1-1 G 2-2 P 48-50	2	
	×	×	M 0-2 G 0-4 P 39-60	3	
	○	○	M 2-0 G 4-0 P 60-37	1	

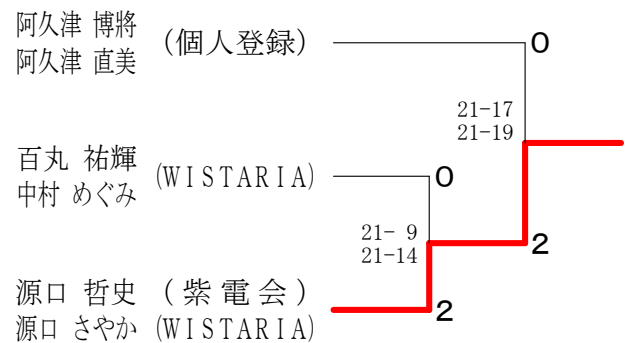

第40回愛知県社会人クラブチームバドミントン選手権大会（個人戦）

混合複90歳以上の部 Aブロック	梶野 深谷 梶野 深	方波見 平岡	勝敗	順位
梶野 博規 (横須賀クラブ) 梶野 泉 (JUPITER)	○ 15-12 15-12	○ 15-11 15-7	M 2-0 G 4-0 P 60-42	1
深谷 麻里夫 (東海クラブ) 深谷 雅代 (フレスカ)	× 12-15 12-15	× 13-15 6-15	M 0-2 G 0-4 P 43-60	3
方波見 武史 (岐大BC) 平岡 いずみ (MOKUREN)	× 11-15 7-15	○ 15-13 15-6	M 1-1 G 2-2 P 48-49	2

混合複90歳以上の部 Bブロック	清水 中村 清 近	渡辺 海江田	勝敗	順位
清水 誠司 (振甫クラブ) 清水 真実	○ 15-9 15-13	○ 15-12 17-15	M 2-0 G 4-0 P 62-49	1
中村 俊則 (シャトルメイツ) 近藤 全代	× 9-15 13-15	○ 15-8 15-8	M 1-1 G 2-2 P 52-46	2
渡辺 雅志 (Act Zero) 海江田 尚子 (スペースシャトル)	× 12-15 15-17	× 8-15 8-15	M 0-2 G 0-4 P 43-62	3

混合複90歳以上の部 Cブロック	濱本 横井 外 中	石原 松村	勝敗	順位
濱本 昌也 (SMAGAN) 外山 真理子 (横須賀クラブ)	○ 15-6 17-15	○ 15-7 15-8	M 2-0 G 4-0 P 62-36	1
横井 洋也州 (Mille-Feuille) 中川 和美	× 6-15 15-17	○ 11-15 15-8 15-9	M 1-1 G 2-3 P 62-64	2
石原 康二 (Bud Bud) 松村 孔美 (瑞穂クラブ)	× 7-15 8-15	× 15-11 8-15 9-15	M 0-2 G 1-4 P 47-71	3

混合複90歳以上の部 Dブロック	稲向 田中 吉 松	山森 山 森	西脇 協 合	勝敗	順位
稲向 重己 (振甫クラブ) 吉田 朋子	○ 15-13 15-5	○ 15-10 15-10	× 8-15 7-15	M 2-1 G 4-2 P 75-68	2
田中 均 (貴船BC) 松永 周子	× 13-15 5-15	× 13-15 15-9 13-15	× 6-15 9-15	M 0-3 G 1-6 P 74-99	4
山森 徹也 (SETOMINTON) 山森 実希 (シャトルメイツ)	× 10-15 10-15	○ 15-13 9-15 15-13	× 8-15 6-15	M 1-2 G 2-5 P 73-101	3
西脇 康彦 (グリーンクラブ) 河合 千織 (JUPITER)	○ 15-8 15-7	○ 15-6 15-9	○ 15-8 15-6	M 3-0 G 6-0 P 90-44	1

混合複90歳以上の部 Eブロック	磯貝 吉田 田 中	森 垣 見	勝敗	順位
磯貝 謙太郎 (RHBT) 田中 美月 (横須賀クラブ)	○ 15-4 15-10	○ 15-2 15-5	M 2-0 G 4-0 P 60-21	1
吉田 朋弘 (JUPITER) 長谷川 智子 (Cuckoo)	× 4-15 10-15	× 16-14 11-15 9-15	M 0-2 G 1-4 P 50-74	3
森 友隆 (BUTCHERS) 垣見 妙香	× 2-15 5-15	○ 14-16 15-11 15-9	M 1-1 G 2-3 P 51-66	2

混合複90歳以上の部 決勝トーナメント

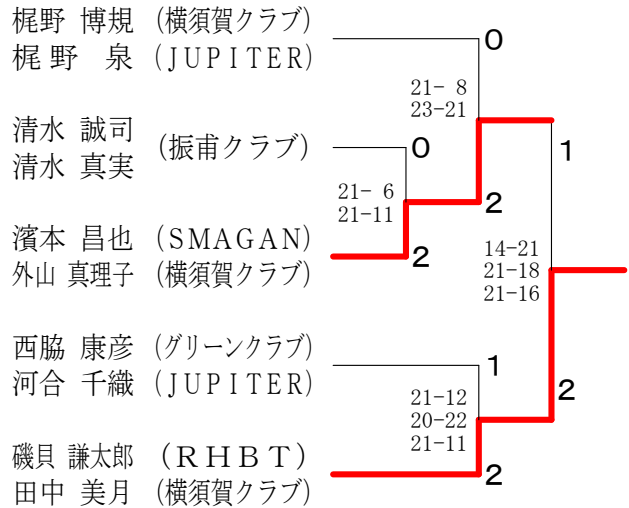

混合複100歳以上の部 Aブロック	花井 岡本 近 富	廣田 鈴木	前田 佐野	勝敗	順位
花井 謙吉 (紫電会) 近藤 志津 (Leaders)	○ 15-2 15-8	○ 15-0 15-0	○ 15-7 15-3	M 3-0 G 6-0 P 90-20	1
岡本 哲哉 (FLIGHT) 富田 佳美 (RHBT)	× 2-15 8-15	○ 15-0 15-0	○ 15-12 15-11	M 2-1 G 4-2 P 70-53	2
廣田 一 (Mille-Feuille) 鈴木 須光代	× 0-15 0-15	× 0-15 0-15	× 0-15 0-15	M 0-3 G 0-6 P 0-90	4
前田 博 (WEST WING) 佐野 里美 (BUTCHERS)	× 7-15 3-15	○ 12-15 11-15	○ 15-0 15-0	M 1-2 G 2-4 P 63-60	3

混合複100歳以上の部 Bブロック	松原 森 高 倉	上村 伊 藤	勝敗	順位
松原 伸幸 (貴船BC) 高倉 あゆみ (RHBT)	○ 15-8 15-10	○ 15-8 15-7	M 2-0 G 4-0 P 60-33	1
森 大二 (瑞穂クラブ) 市野 寿子 (JUPITER)	× 8-15 10-15	○ 15-9 12-15 15-8	M 1-1 G 2-3 P 60-62	2
上村 幸司 (横須賀クラブ) 伊藤 尚美 (MOKUREN)	× 8-15 7-15	× 9-15 15-12 8-15	M 0-2 G 1-4 P 47-72	3

混合複100歳以上の部 Cブロック	佐伯 柳田 谷 山	梶田 根 梶	勝敗	順位
佐伯 真吾 (Rounins) 谷口 智子 (ぼっぼこーん)	× 0-15 0-15	× 0-15 0-15	M 0-2 G 0-4 P 0-60	3
柳田 順一 (ATOM) 山根 洋子 (中川シャトル)	○ 15-0 15-0	× 15-11 12-15 12-15	M 1-1 G 3-2 P 69-41	2
梶田 秀明 (紫電会) 梶田 恭子 (RHBT)	○ 15-0 15-0	○ 11-15 15-12 15-12	M 2-0 G 4-1 P 71-39	1

混合複100歳以上の部 決勝トーナメント

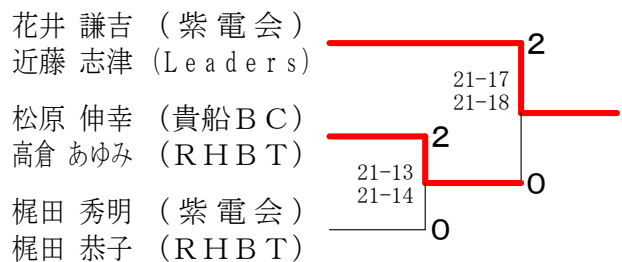

第40回愛知県社会人クラブチームバドミントン選手権大会（個人戦）

混合複110歳以上の部 Aブロック	杉山 小池	富田 高	細江 齋藤	吉田 井口	勝敗	順位
杉山 誓英 (BUTCHERS) 小池 由紀子 (個人登録)	○ 15-11 15-11	○ 15-9 15-12	○ 15-6 15-12	M 3-0 G 6-0 P 90-61	1	
富田 俊二 (紫電会) 高田 美和 (三好)	× 11-15 11-15	○ 11-15 15-10 15-4	○ 15-9 15-10	M 2-1 G 4-3 P 93-78	2	
細江 哲雄 (振甫クラブ) 齋藤 悦子	× 9-15 12-15	× 15-11 10-15 4-15	○ 15-6 10-15 6-15	M 0-3 G 2-6 P 81-107	4	
吉田 好克 (横須賀クラブ) 井口 勢津子 (中川シャトル)	× 6-15 12-15	× 9-15 10-15	○ 6-15 15-10 15-6	M 1-2 G 2-5 P 73-91	3	

混合複110歳以上の部 Bブロック	新田 野々山	村田 伊藤	藤網 木島	平田 加藤	勝敗	順位
新田 正喜 (BS MORITA) 野々山 千恵子 (三好)	○ 15-6 15-7	○ 21-19 15-9	○ 15-4 15-5	M 3-0 G 6-0 P 96-50	1	
村田 高人 (シャトルまかせ) 伊藤 綾子 (MOKUREN)	× 6-15 7-15	○ 2-15 11-15	○ 15-4 15-7	M 1-2 G 2-4 P 56-71	3	
藤網 貴将 (中川シャトル) 木島 美幸 (JUPITER)	× 19-21 9-15	○ 15-2 15-11	○ 15-9 9-15 15-11	M 2-1 G 4-3 P 97-84	2	
平田 庸一 (SETOMINTON) 加藤 かおり	× 4-15 5-15	× 4-15 7-15	○ 9-15 15-9 11-15	M 0-3 G 1-6 P 55-99	4	

混合複110歳以上の部 決勝トーナメント

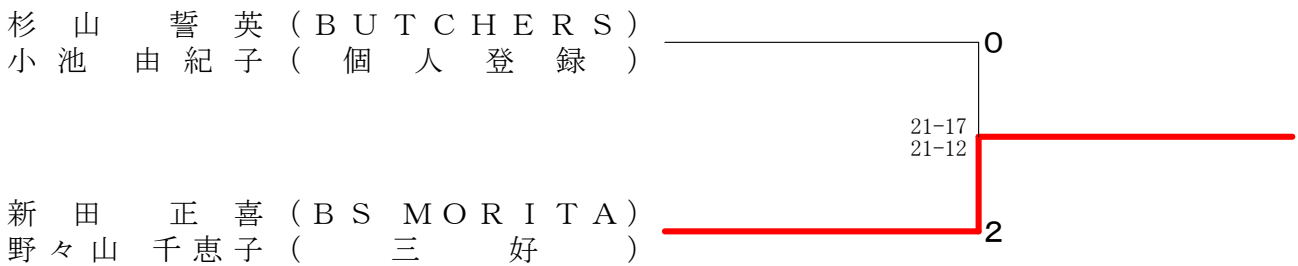

混合複120歳以上の部	齋藤 三ツ石	佐野 永井	加藤 藤加	小枝 藤野	勝敗	順位
齋藤 敏和 (横須賀クラブ) 三ツ石 るみ子	○ 21-15 22-24 21-19	× 15-21 24-22 19-21	× 9-21 23-21 13-21	○ 21-14 22-20	M 1-2 G 4-4 P 146-161	3
佐野 章 (BUTCHERS) 永井 裕子	○ 21-15 22-24 21-19	○ 23-21 21-9	○ 21-12 21-14	M 3-0 G 6-1 P 150-114	1	
加藤 元久 (中川シャトル) 加藤 典子	○ 21-9 21-23 21-13	× 21-23 9-21	○ 21-13 24-22	M 2-1 G 4-3 P 138-124	2	
小枝 利彦 (東海シャトルズ) 佐野 信子 (BEARS)	× 14-21 20-22	× 12-21 14-21	× 13-21 22-24	M 0-3 G 0-6 P 95-130	4	

混合複130歳以上の部	豊齋 永藤	大河内 寶力	川原 水野	浅野 鈴木	城 城	勝敗	順位
豊永 清孝 (横須賀クラブ) 齋藤 敏恵	○ 15-8 13-15 15-12	× 14-16 7-15	× 7-15 11-15	× 7-15 13-15	○ 15-12 15-10	M 2-2 G 4-5 P 114-118	3
大河内 潔 (BUTCHERS) 寶力 京子 (B-Crew)	× 8-15 15-13 12-15	○ 15-7 15-11	○ 15-11 15-17 13-15	○ 15-4 15-7	M 1-3 G 4-6 P 126-127	4	
川原 雅治 (名北) 水野 恵以子 (SETOMINTON)	○ 16-14 15-7	○ 15-7 15-11	○ 15-11 13-15 15-9	○ 15-6 15-7	M 4-0 G 8-1 P 134-87	1	
浅野 勇 (岩倉パラレル) 鈴木 信子 (三好)	○ 15-7 15-13	○ 11-15 17-15 15-13	× 11-15 15-13 9-15	○ 18-16 15-10	M 3-1 G 7-3 P 141-132	2	
城 保彦 (東海シャトルズ) 城 明美 (BUTCHERS)	× 12-15 10-15	× 4-15 7-15	× 6-15 7-15	× 16-18 10-15	M 0-4 G 0-8 P 72-123	5	