

第50回 愛知県社会人バドミントン選手権大会 一般男子シングルス (MS)

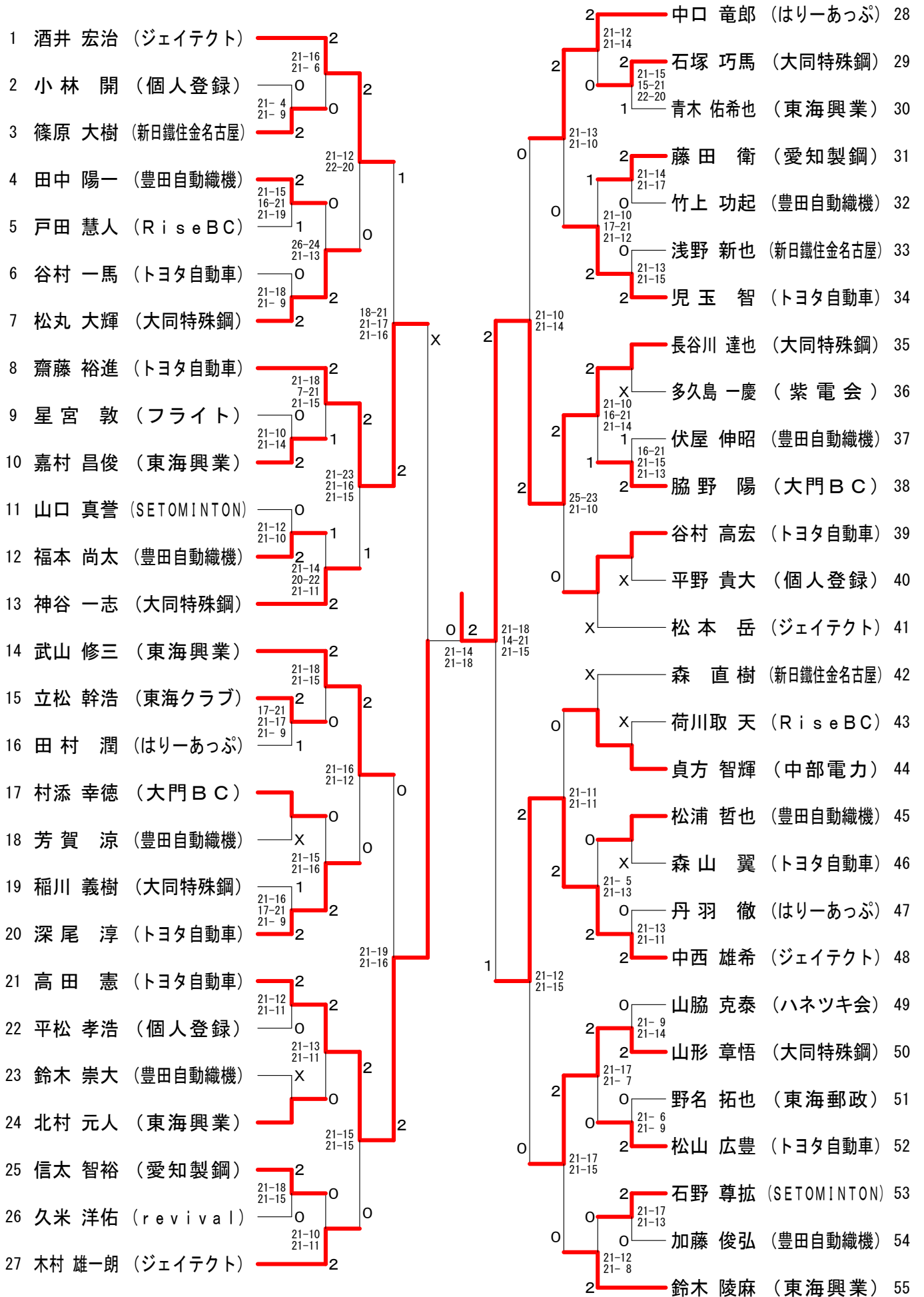

第50回 愛知県社会人バドミントン選手権大会

一般女子シングルス (WS)

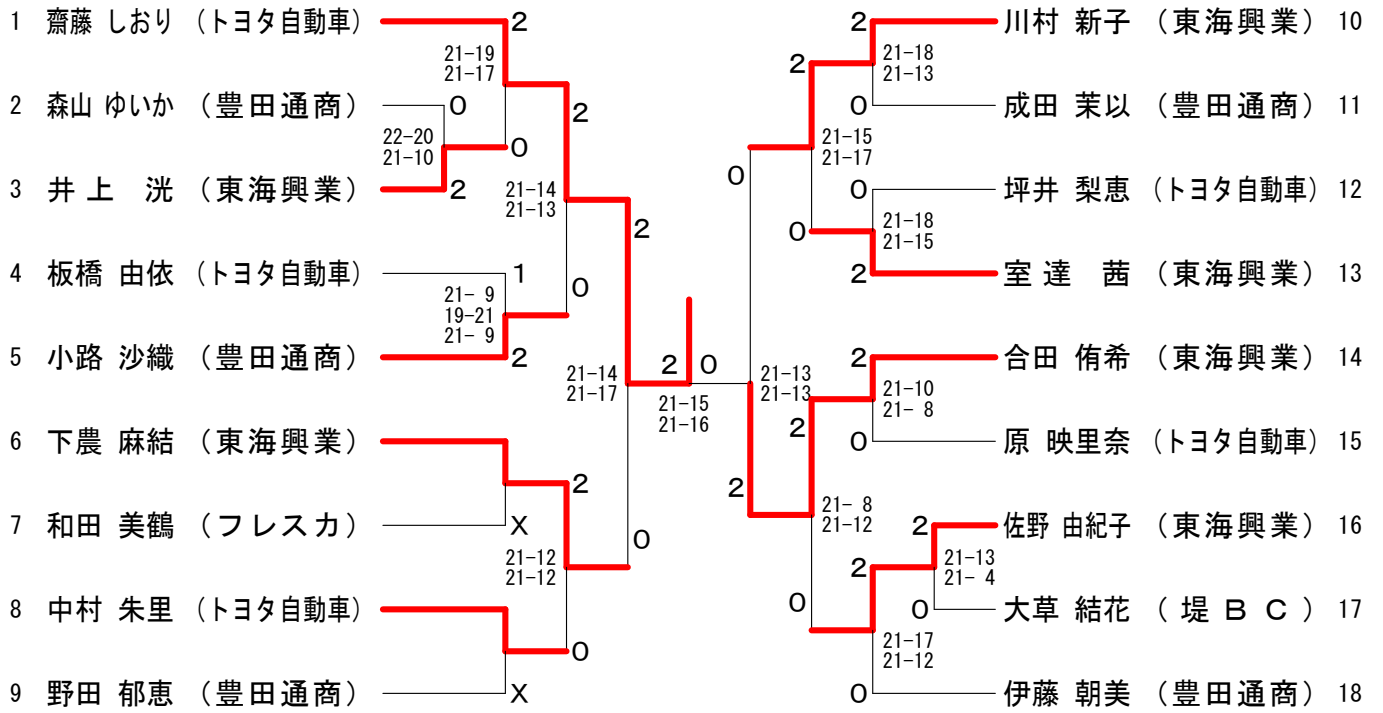

30歳以上男子シングルス (30MS)

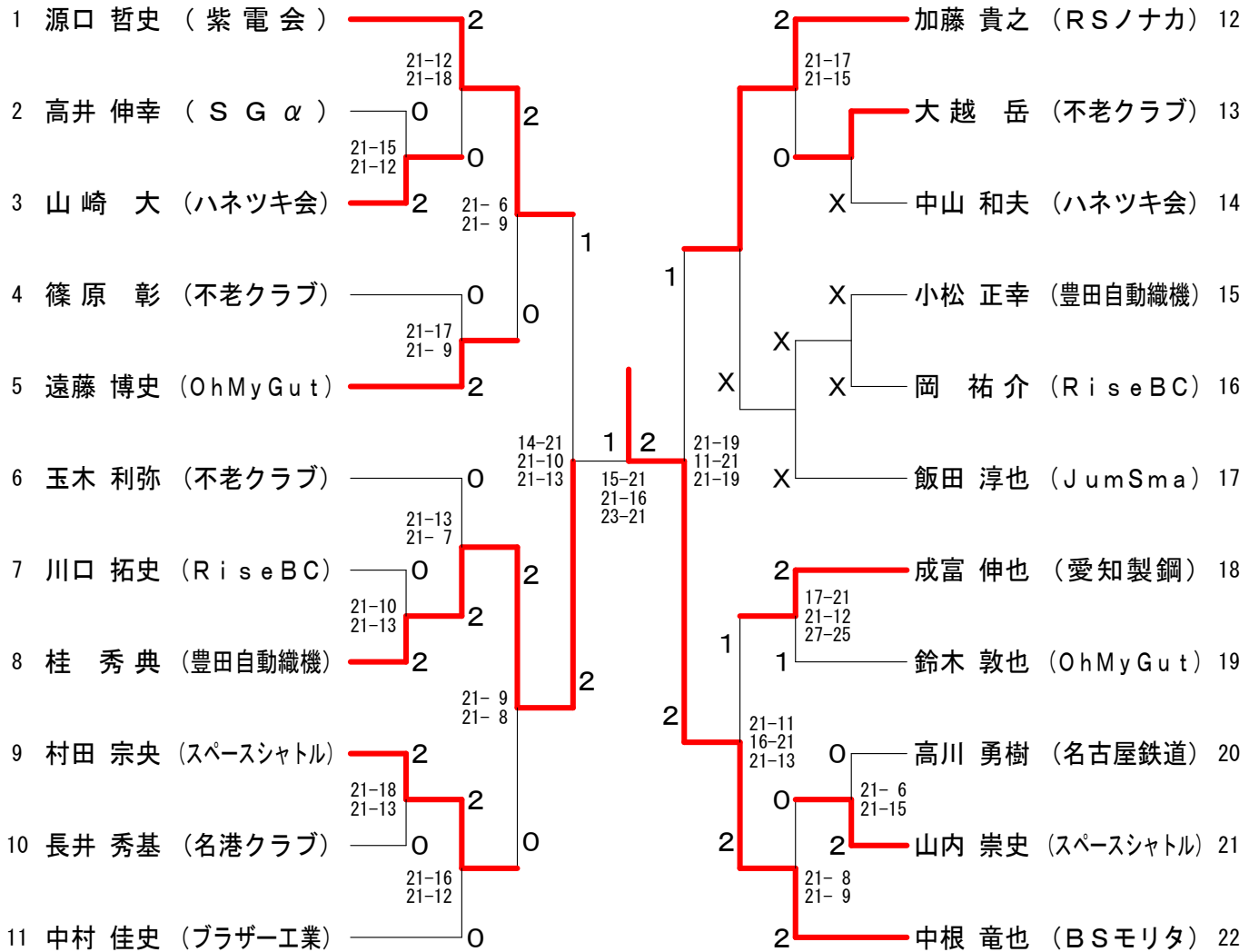

第50回 愛知県社会人バドミントン選手権大会

30歳以上女子シングルス (30WS)

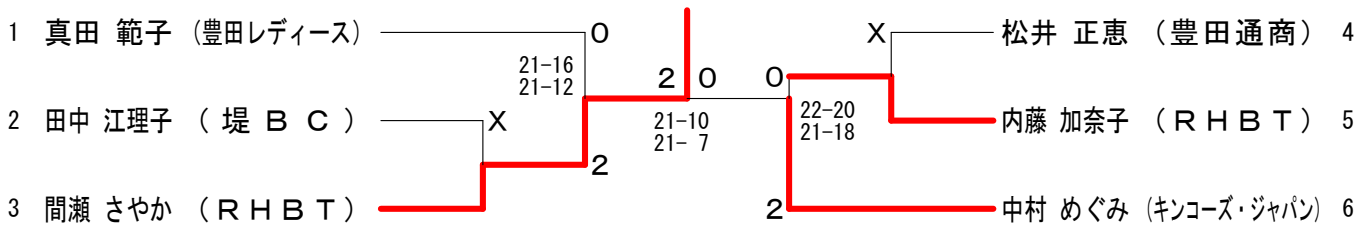

40歳以上男子シングルス (40MS)

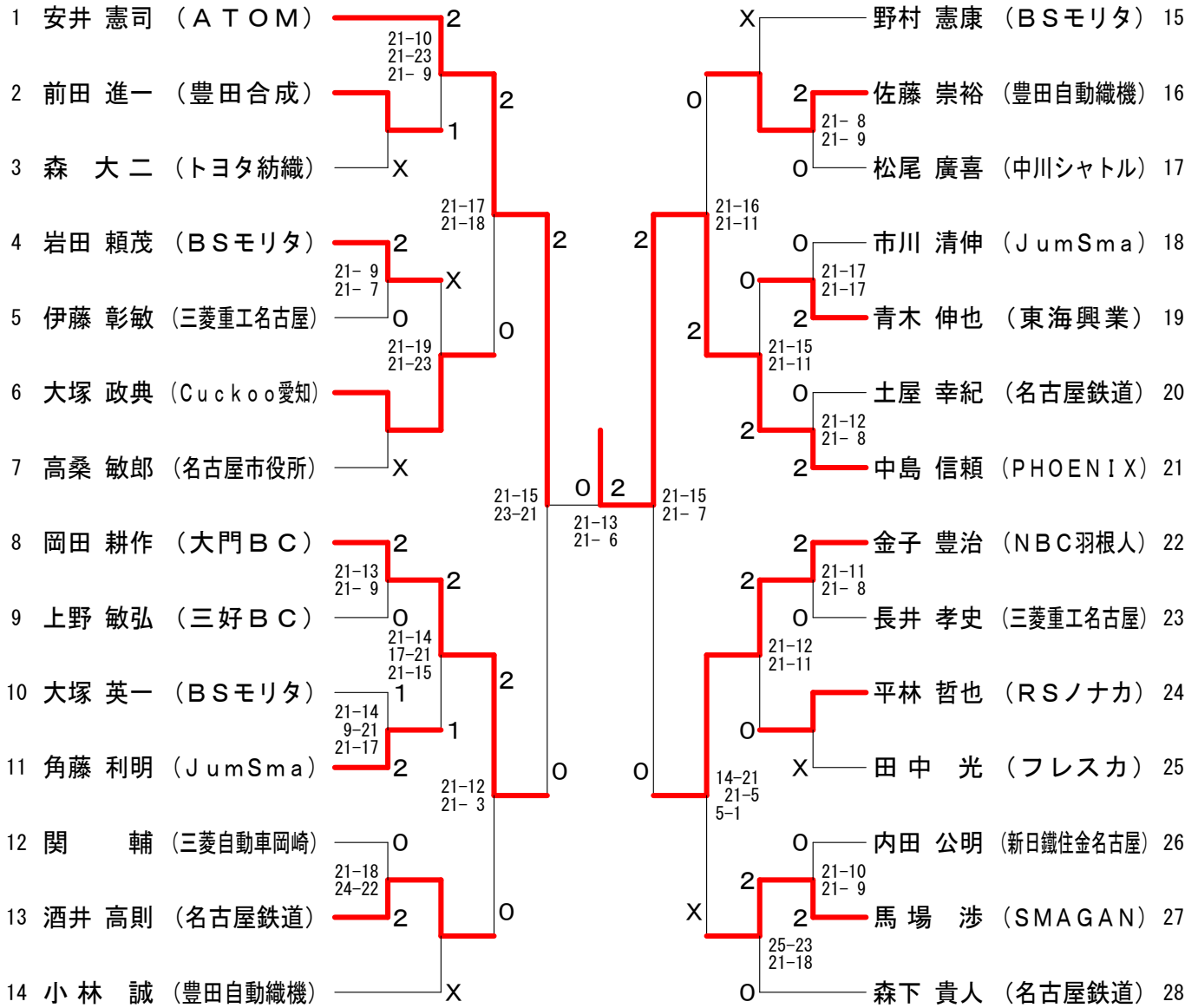

40歳以上女子シングルス (40WS)

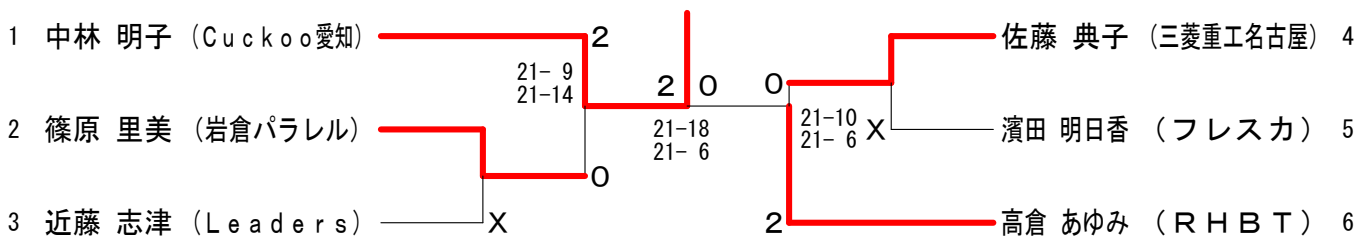

第50回 愛知県社会人バドミントン選手権大会

50歳以上男子シングルス (50MS)

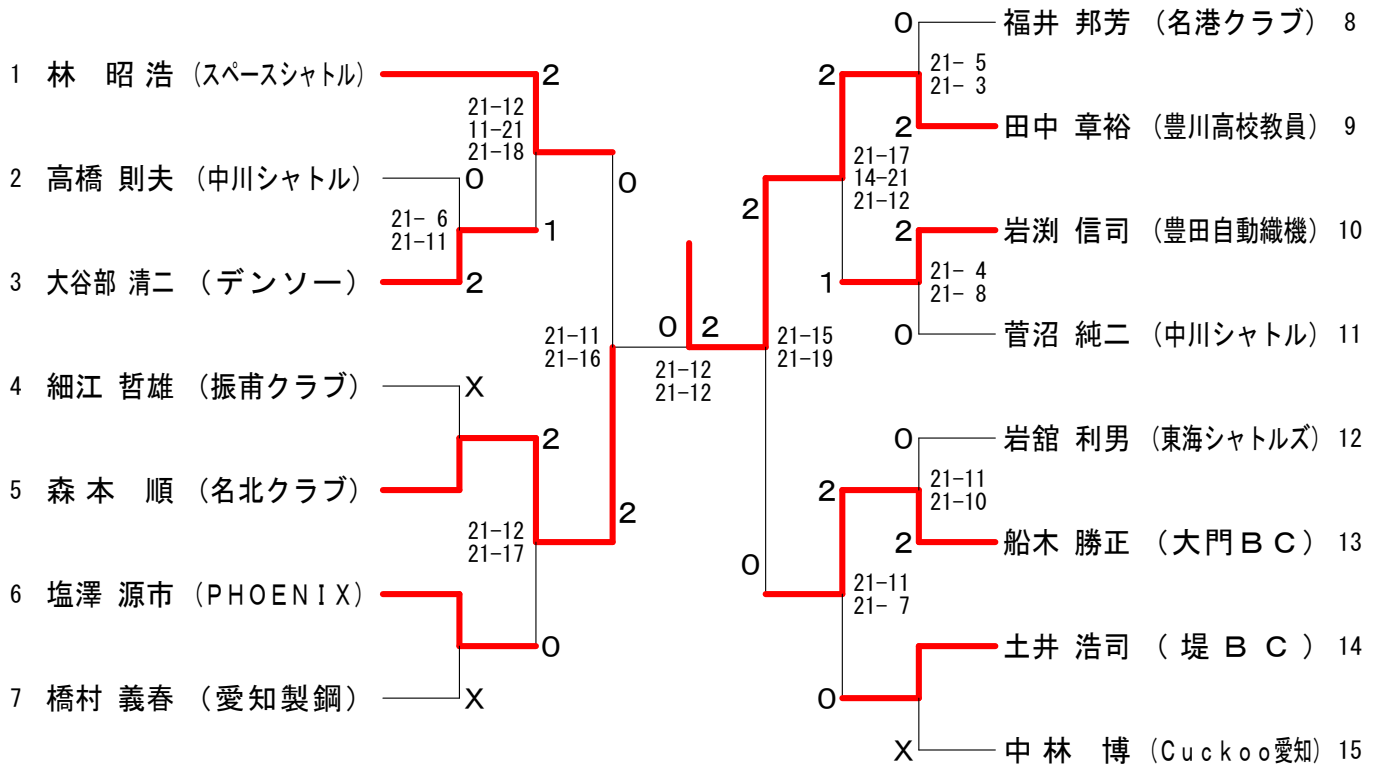

60歳以上男子シングルス (60MS)

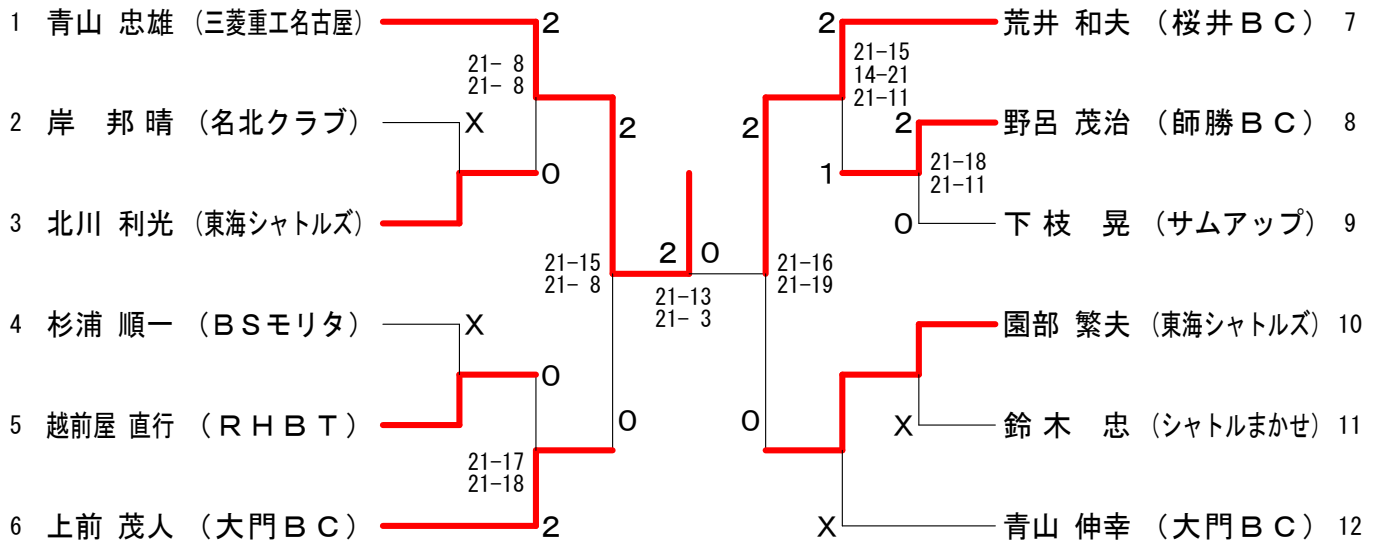

60歳以上女子シングルス (60WS)

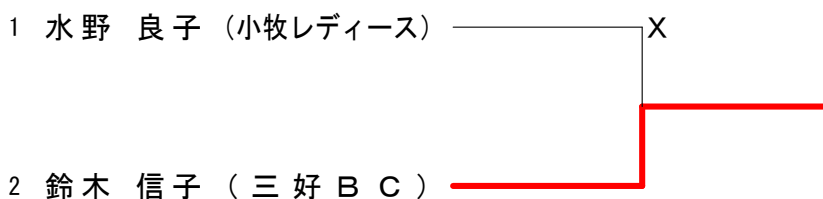

第50回 愛知県社会人バドミントン選手権大会
一般男子ダブルス (MD)

順位	選手名	所属	対戦相手	スコア	対戦相手	所属	順位			
1	小林 瑛二郎 林田 成也	(東海興業)	X		X	木村 雄一朗 西澤 潤	(ジェイテクト) 20			
2	豊田 泰治 宮下 昂彬	(SGα) (OhMyGut)	0	0	北岡 真一 平野 貴大	(SMAGAN) (個人登録)	21			
3	鶴田 久幸 水野 貴誠	(三好BC)	21-11 21-5	2	21-13 21-15	井上 聖悟 貞方 智輝	(スペースシャトル) (中部電力)	22		
4	松浦 哲也 鈴木 崇大	(豊田自動織機)	X	2	0	福本 尚太 加藤 俊弘	(豊田自動織機)	23		
5	高田 憲 松山 広豊	(トヨタ自動車)		21-16 22-20	X	21-14 17-21 21-13	中口 竜郎 田村 潤	(はりーあっぷ)	24	
6	浅野 貴成 吉村 拓也	(ウイスタリア)	X		2	21-15 18-21 21-17	嘉村 昌俊 清水 翔太	(東海興業)	25	
7	山形 章悟 神谷 一志	(大同特殊鋼)		12-21 22-20 21-18	1	2	神立 奉文 星宮 敦	(フライト)	26	
8	小松 正幸 竹上 功起	(豊田自動織機)		21-10 21-8	0	2	21-15 18-21 21-17	谷村 一馬 齋藤 真弘	(トヨタ自動車)	27
9	金野 伸嵩 齋藤 祐司	(ジェイテクト) (トヨタ自動車)		2	2	0	21-14 15-21 21-15	荷川取 天 久米 洋佑	(RiseBC) (revival)	28
10	北林 峻 長谷川 達也	(大同特殊鋼)		2	14-21 21-13 21-14	2	21-14 18-21 21-13	三好 耕二 松丸 大輝	(大同特殊鋼)	29
11	児玉 智 深尾 淳	(トヨタ自動車)		21-11 21-18	2	2	2	武山 修三 鈴木 陵麻	(東海興業)	30
12	北村 元人 青木 佑希也	(東海興業)		21-16 19-21 21-17	0	1	21-6 21-7	伊藤 直哉 深谷 翼	(名古屋鉄道)	31
13	浅野 新也 篠原 大樹	(新日鐵住金名古屋)		21-18 21-13	2	2	2	花堂 将士 樋口 龍太	(大同特殊鋼)	32
14	藤田 衛 杉浦 裕樹	(愛知製鋼)		21-16 11-21 21-19	0	1	X	佐藤 公岳 松本 岳	(ジェイテクト)	33
15	芳賀 涼 桂 秀典	(豊田自動織機)		21-19 21-13	1	2	21-13 21-16	上川原 祥 平山 裕也	(愛知製鋼)	34
16	村添 幸徳 脇野 陽	(大門BC)		X	2	1	16-21 21-15 21-18	田中 陽一 伏屋 伸昭	(豊田自動織機)	35
17	天野 宏紀 長谷川 和巳	(東海クラブ)		21-8 19-21 21-18	0	0	21-14 18-21 21-16	稻川 義樹 石塚 巧馬	(大同特殊鋼)	36
18	戸田 慧人 奥野 静修	(RiseBC) (Act Zero)		1	1	X	21-15 20-22 21-15	長井 秀基 西銘 康成	(名港クラブ)	37
19	酒井 宏治 中西 雄希	(ジェイテクト)		X		2	2	齋藤 裕進 谷村 高宏	(トヨタ自動車)	38

第50回 愛知県社会人バドミントン選手権大会

一般女子ダブルス (WD)

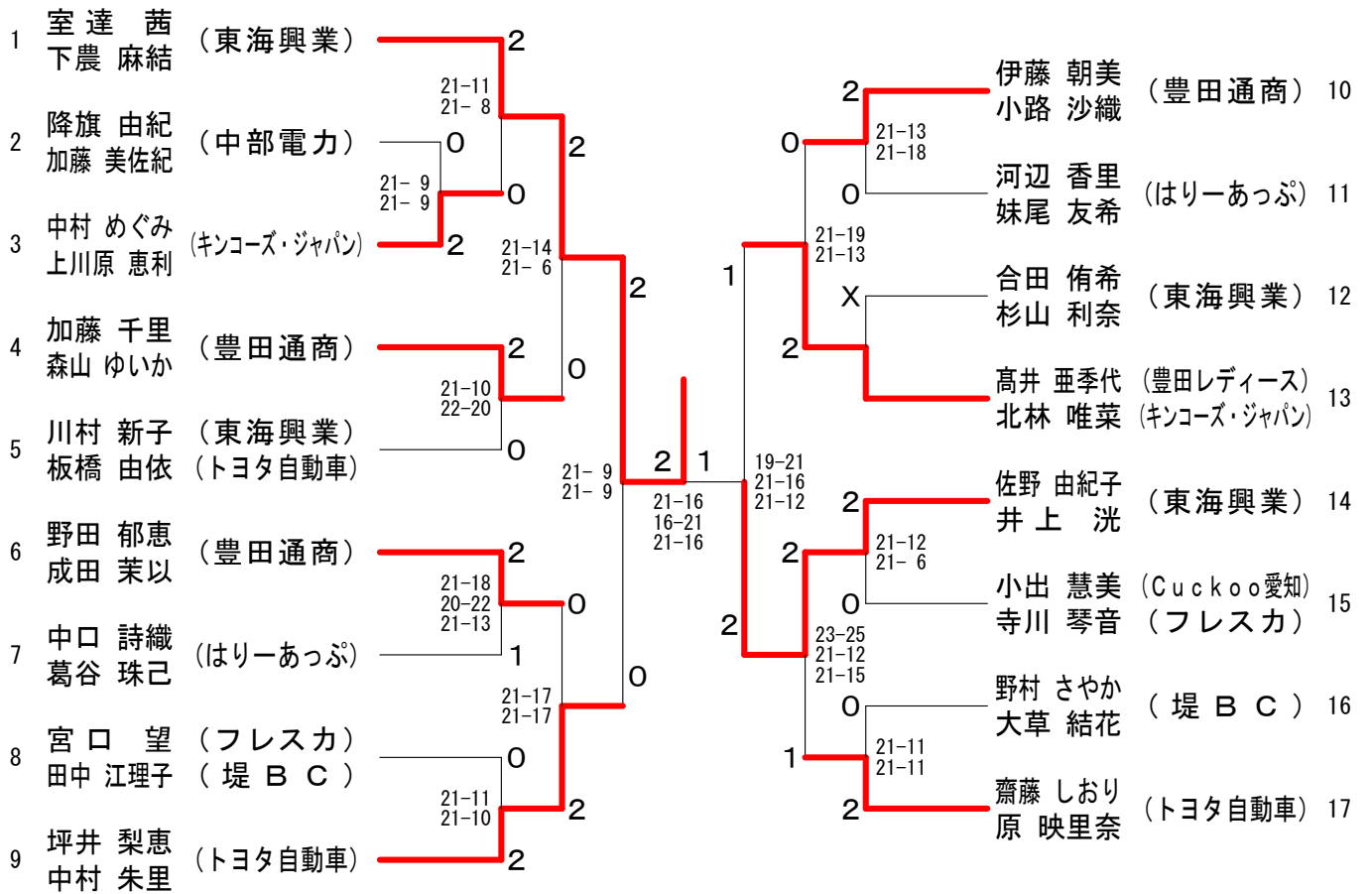

30歳以上男子ダブルス (30MD)

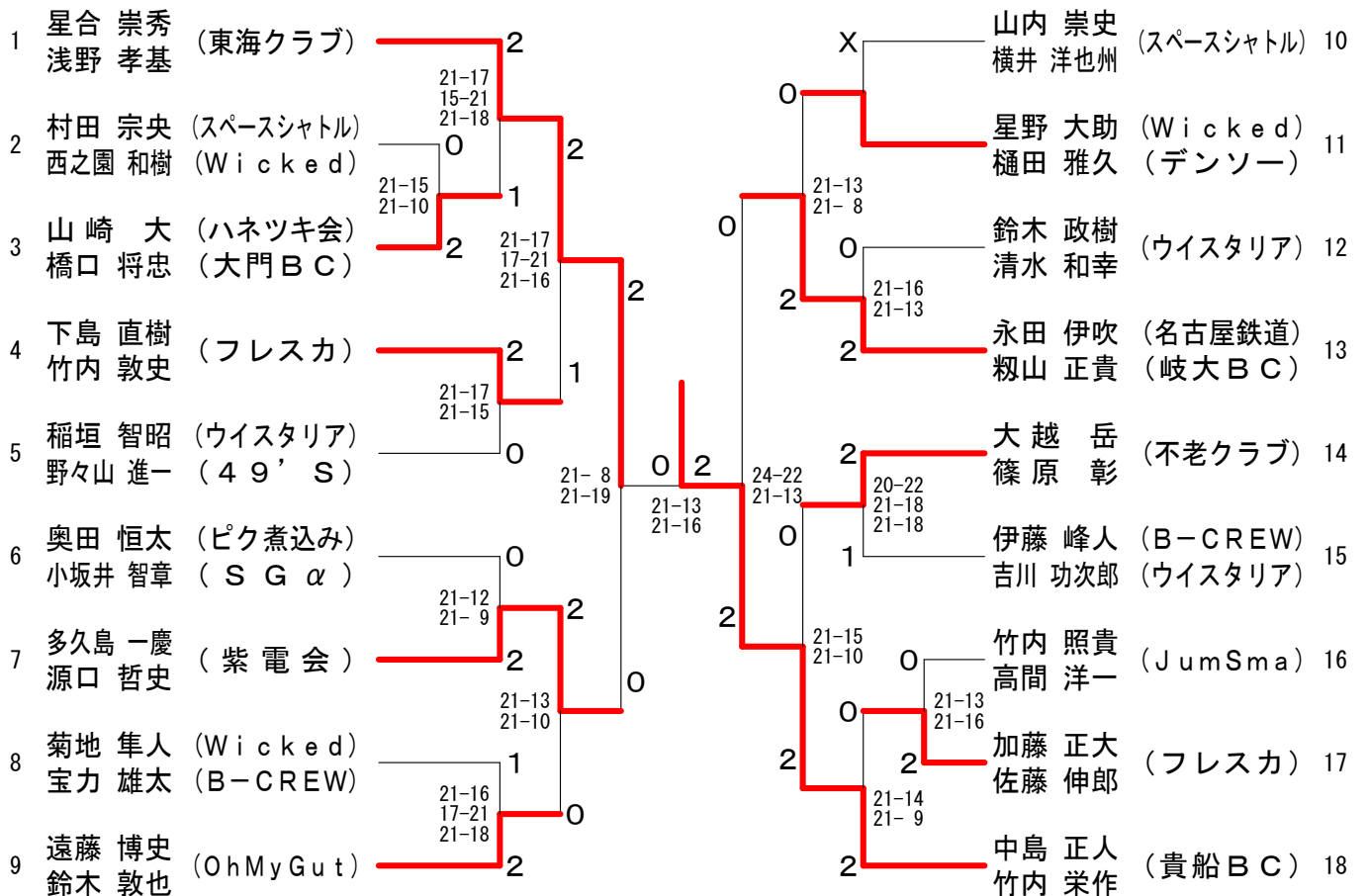

第50回 愛知県社会人バドミントン選手権大会

30歳以上女子ダブルス (30WD)

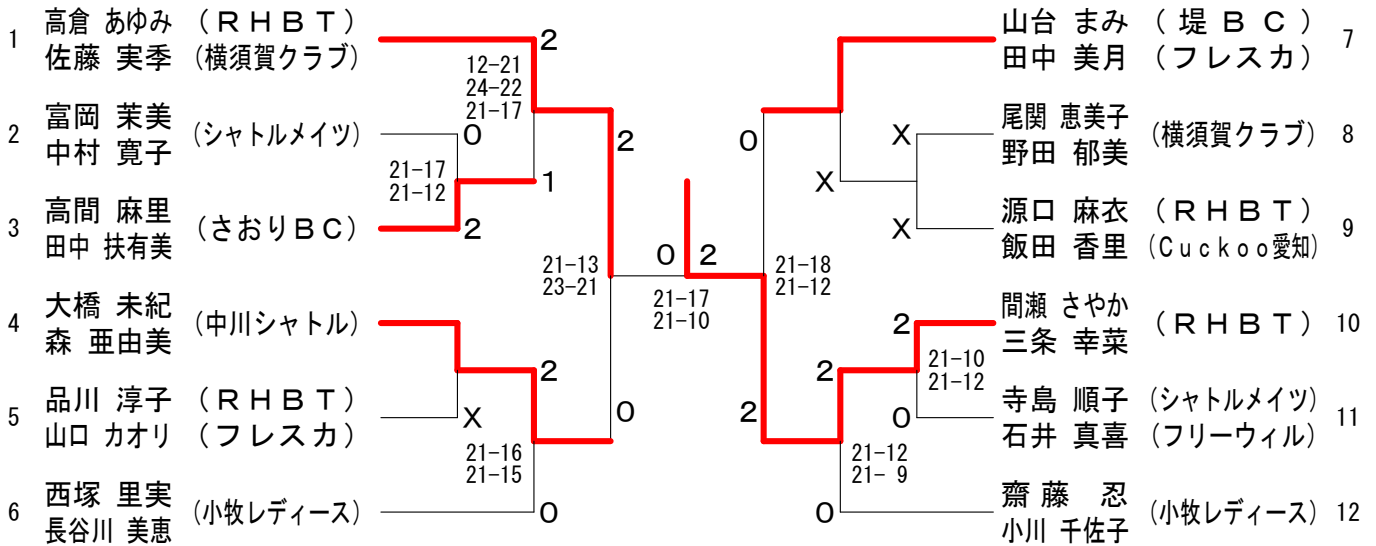

40歳以上男子ダブルス (40MD)

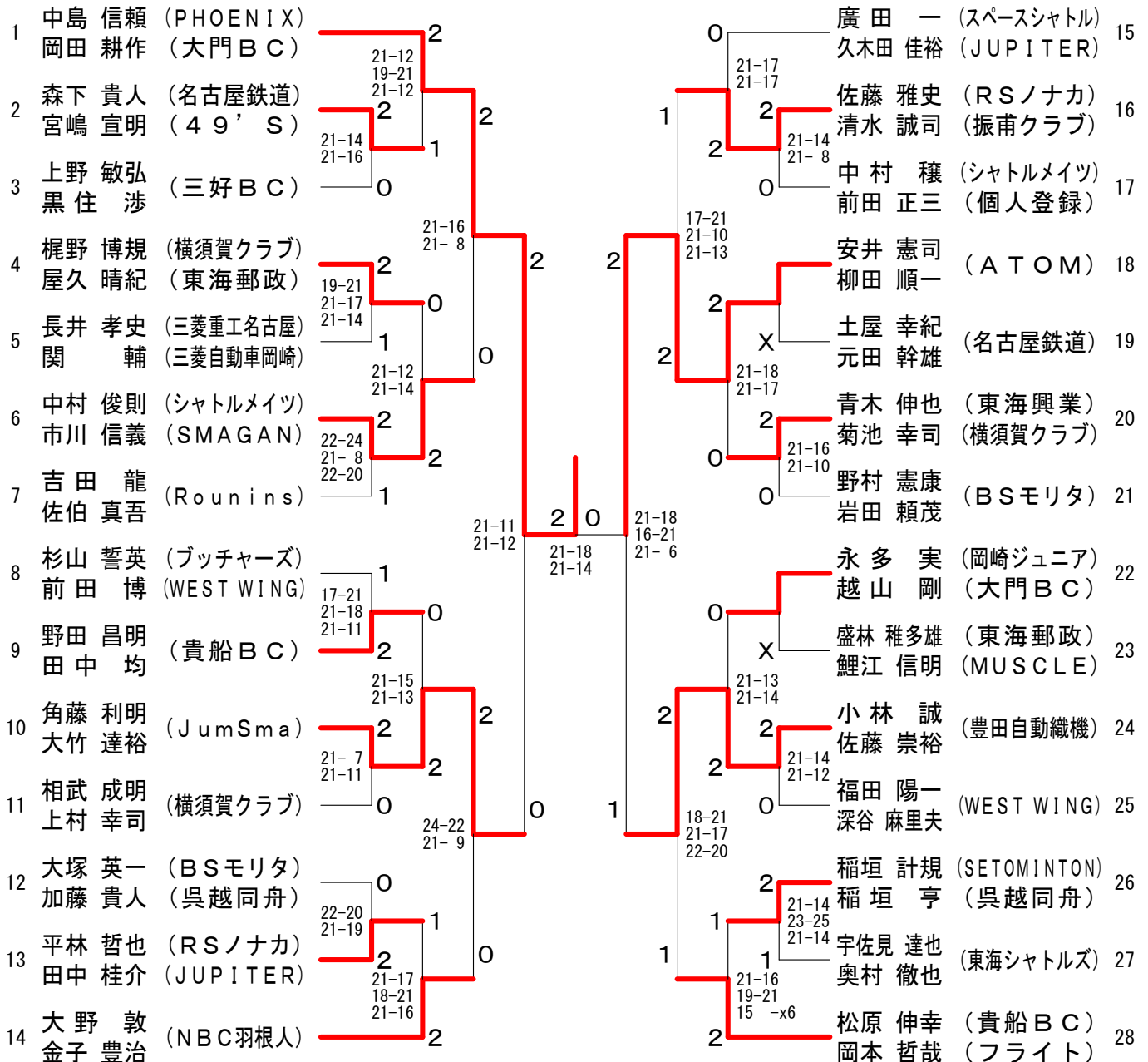

第50回 愛知県社会人バドミントン選手権大会

40歳以上女子ダブルス (40WD)

1	加藤 菜央子 (刈谷レディース)	2	市野 寿子 (JUPITER)	14
	岩間 和美		河合 千織	
2	荻 伯子 (MOKUREN)	2	清水 美紀 (瑞穂クラブ)	15
	伊藤 尚美		井口 勢津子	
3	南里 佳子 (岡崎レディース)	0	真木 千晴 (名古屋レディース)	16
	加納 千都世		富田 佳美 (RHBT)	
4	佐藤 郁江 (瑞穂クラブ)	2	永井 裕子 (名古屋レディース)	17
	加藤 由紀美		原田 志保	
5	松本 聡美 (春日井レディース)	1	吉見 佳代子 (大門BC)	18
	伊藤 まゆみ		竹内 麻由美	
6	相武 美香子 (横須賀クラブ)	2	山根 洋子 (中川シャトル)	19
	近藤 小有里		加藤 典子	
7	秋元 祥子 (名古屋レディース)	1	篠原 里美 (岩倉パラレル)	20
	水野 陽子		鈴木 須光代 (Mille-Feuille)	
8	竹内 佳代子 (新郊クラブ)	2	杉本 たま子 (蟹江レディース)	21
	八幡 栄子		柿澤 和美	
9	石田 智津子 (名古屋レディース)	0	池辺 美由紀 (名古屋レディース)	22
	佐野 里美 (シャトルメイツ)		藤井 亜希子	
10	廣田 京子 (JUPITER)	X	黒田 きよみ (岡崎レディース)	23
	廉野 裕美		都筑 千恵子	
11	北村 清美 (名古屋レディース)	2	鬼頭 みどり (春日井レディース)	24
	渋谷 志お里		伊藤 理恵	
12	大嶋 和美 (春日井レディース)	X	矢野 千恵子 (横須賀クラブ)	25
	山田 智津子		上村 ますみ	
13	峰 悦子 (Cuckoo愛知)	2	安井 明美 (名古屋レディース)	26
	大津 順子		矢下田 真由美	
			小佐々 美千代 (堤BC)	27
			前田 久美子	

50歳以上男子ダブルス (50MD)

1	岩淵 信司 (豊田自動織機)	2	武藤 要介 (振甫クラブ)	9
	新田 正喜 (BSモリタ)		細江 哲雄	
2	高橋 則夫 (中川シャトル)	0	平田 庸一 (SETOMINTON)	10
	菅沼 純二		鈴木 昌雄	
3	比留木 修 (岐大BC)	2	岩永 勝彦 (豊田自動織機)	11
	松村 昭洋		森田 英樹 (中部電力)	
4	塩澤 源市 (PHOENIX)	2	米本 勝如 (東海シャトルズ)	12
	船木 勝正 (大門BC)		森本 順 (名北クラブ)	
5	富田 俊二 (紫電会)	2	齋藤 敏和 (横須賀クラブ)	13
	近藤 祥夫 (ひいらぎBC)		加藤 元久 (中川シャトル)	
6	土井 浩司 (堤BC)	0	佐野 章 (シャトルメイツ)	14
	吉田 好克 (横須賀クラブ)		下忠 かつみ (ブッチャーズ)	
7	谷口 真 (SETOMINTON)	0	福井 邦芳 (名港クラブ)	15
	川原 雅治 (名北クラブ)		齋藤 一夫 (サムアップ)	
8	大塚 政典 (Cuckoo愛知)	2	成瀬 達吉 (大門BC)	16
	中林 博		伏屋 一郎	

第50回 愛知県社会人バドミントン選手権大会

一般女子ダブルス (WD)

1	室達 茜 下農 麻結 (東海興業)	2	伊藤 朝美 (豊田通商)	5
2	加藤 千里 森山 ゆいか (豊田通商)	0	小路 沙織 (豊田レディース)	6
3	野田 郁恵 成田 茉以 (豊田通商)	0	北林 唯菜 (キンコーズ・ジャパン)	7
4	坪井 梨恵 中村 朱里 (トヨタ自動車)	2	佐野 由紀子 (東海興業)	8
			井上 洸 (トヨタ自動車)	
			齋藤 しおり (トヨタ自動車)	
			原 映里奈 (トヨタ自動車)	

30歳以上女子ダブルス (30WD)

1	高倉 あゆみ (RHBT)	2	山台 まみ (堤BC)	5
2	佐藤 実季 (横須賀クラブ)	1	田中 美月 (フレスカ)	6
3	高間 麻里 (さおりBC)	0	()	
4	大橋 未紀 (中川シャトル)	2	間瀬 さやか (RHBT)	7
			三条 幸菜 (RHBT)	
			齋藤 忍 (小牧レディース)	8
			小川 千佐子 (小牧レディース)	

40歳以上女子ダブルス (40WD)

1	加藤 菜央子 (刈谷レディース)	2	真木 千晴 (名古屋レディース)	5
2	岩間 和美 (横須賀クラブ)	0	富田 佳美 (RHBT)	6
3	相武 美香子 (新郊クラブ)	0	篠原 里美 (岩倉パラレル)	7
4	近藤 小有里 (Cuckoo愛知)	2	鈴木 須光代 (Mille-Feuille)	8
			杉本 たま子 (蟹江レディース)	
			柿澤 和美 (堤BC)	
			小佐々 美千代 (堤BC)	
			前田 久美子 (堤BC)	

50歳以上女子ダブルス (50WD)

1	森本 千恵子 (RHBT)	2	安藤 志津子 (Cuckoo愛知)	5
2	水野 恵以子 (SETOMINTON)	0	竹内 ひろみ (瀬戸レディース)	6
3	佐治 雅子 (名古屋レディース)	0	加藤 かおり (SETOMINTON)	7
4	横山 英子 (岡崎レディース)	2	橋村 克枝 (名古屋レディース)	8
			西川 福美 (横須賀クラブ)	
			井上 貴子 (横須賀クラブ)	
			三ツ石 るみ子 (横須賀クラブ)	
			齋藤 敏恵 (横須賀クラブ)	

60歳以上女子ダブルス (60WD)

1	山本 しず子 (岡崎フェニックス)	0	堀尾 恵美子 (名古屋レディース)	3
2	中 洋子 (犬山レディース)	2	寶力 京子 (B-CREW)	4
			酒井 しづ子 (名古屋レディース)	
			末永 加代子 (名古屋レディース)	