

混合複70歳以上の部 決勝トーナメント

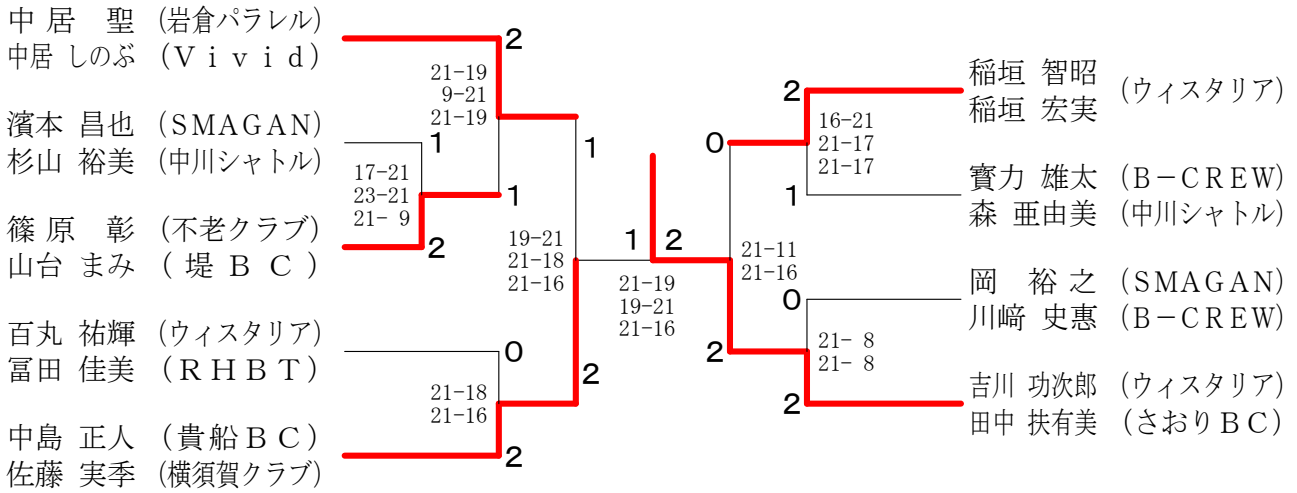

混合複70歳以上の部 Aブロック	清水 高間	村田 梶田	中居 中居	勝敗	順位
清水 孝一 (JumSma)	○	×	M 1-1 G 3-3 P 103-115		3
高間 麻里 (さおりBC)	×	○	M 1-1 G 3-3 P 108-119		2
村田 宗央 (スペースシャトル)	×	×	M 1-1 G 3-3 P 118-95		1
中居 聖 (岩倉パラレル)	○	○			
中居 しのぶ (Vivid)	○	○			

混合複70歳以上の部 Bブロック	角田 中	濱本 杉山	田中 大橋	勝敗	順位
角田 浩二 (貴船BC)	○	×	M 1-1 G 2-2 P 72-69		2
田中 美月 (フレスカ)	×	○	M 2-0 G 4-0 P 84-52		1
濱本 昌也 (SMAGAN)	○	○	M 0-2 G 0-4 P 49-84		3
杉山 裕美 (中川シャトル)	○	○			
田中 桂介 (JUPITER)	×	×			
大橋 未紀 (さおりBC)	×	×			

混合複70歳以上の部 Cブロック	篠原 山台	清水 清水	水野 飯田	勝敗	順位
篠原 彰 (不老クラブ)	○	×	M 2-0 G 4-0 P 84-60		1
山台 まみ (堤BC)	×	○	M 1-1 G 2-3 P 94-99		2
清水 誠司 (振甫クラブ)	○	○	M 0-2 G 1-4 P 83-102		3
清水 真実	○	○			
水野 隆博 (ATOM)	○	○			
飯田 香里 (Cuckoo愛知)	○	○			

混合複70歳以上の部 Dブロック	百丸 富田	星合 寺島	山田 辻	勝敗	順位
百丸 祐輝 (ウイスタリア)	○	×	M 2-0 G 4-0 P 84-57		1
富田 佳美 (RHBT)	×	○	M 1-1 G 2-3 P 79-99		2
星合 崇秀 (東海クラブ)	○	○	M 0-2 G 1-4 P 92-99		3
寺島 順子 (シャトルメイツ)	○	○			
山田 哲司 (SMAGAN)	○	○			
辻 頼香	○	○			

混合複70歳以上の部 Eブロック	嶋原 小佐々	中島 佐	石原 藤	勝敗	順位
嶋原 孝佳 (BSモリタ)	○	×	M 1-1 G 2-2 P 62-68		2
小佐々 美千代 (堤BC)	×	○	M 2-0 G 4-0 P 84-42		1
中島 正人 (貴船BC)	○	○	M 0-2 G 0-4 P 48-84		3
佐藤 実季 (横須賀クラブ)	○	○			
石原 康二 (Bud Bud)	○	○			
石井 真喜 (個人登録)	○	○			

混合複70歳以上の部 Fブロック	稲垣 稲垣	山本 竹内	稲向 吉田	勝敗	順位
稲垣 智昭 (ウイスタリア)	○	×	M 2-0 G 4-1 P 101-82		1
稲垣 宏実 (ウイスタリア)	×	○	M 1-1 G 2-2 P 73-73		2
山本 遼 (revival)	○	○	M 0-2 G 1-4 P 82-101		3
竹内 佳代子 (SnowDrop)	○	○			
稲向 重己 (振甫クラブ)	○	○			
吉田 朋子 (Sweet)	○	○			

混合複70歳以上の部 Gブロック	寶力 森	三ツ石 犬	深谷 深	小川 高	勝敗	順位
寶力 雄太 (B-CREW)	○	×	M 3-0 G 6-1 P 141-65		1	
森 亜由美 (中川シャトル)	×	○	M 2-1 G 5-2 P 121-93		2	
三ツ石 治 (横須賀クラブ)	○	○	M 1-2 G 2-4 P 106-84		3	
犬飼 広子 (横須賀クラブ)	○	○	M 0-3 G 0-6 P 0-126		4	
深谷 麻里央 (WEST WING)	○	○				
深谷 雅代 (フレスカ)	○	○				
小川 直哉 (ひいらぎBC)	○	○				
高木 昌美 (ASCOM)	○	○				

混合複70歳以上の部 Hブロック	遠藤 市川	藤中 酒井	横井 中川	岡 川崎	勝敗	順位
遠藤 博史 (Oh My Gut)	○	×	M 2-1 G 5-3 P 146-108		2	
市川 大作 (フリー・ウィル)	×	○	M 0-3 G 0-6 P 0-126		4	
酒井 理江 (Bud Bud)	○	○	M 1-2 G 3-4 P 119-97		3	
横井 洋也州 (JUPITER)	○	○	M 3-0 G 6-1 P 143-77		1	
中川 和美 (Mille-Feuille)	○	○				
岡 裕之 (SMAGAN)	○	○				
川崎 史恵 (B-CREW)	○	○				

混合複70歳以上の部 Iブロック	吉川 中	佐藤 上	渡辺 海江田	勝敗	順位
吉川 功次郎 (ウイスタリア)	○	×	M 2-0 G 4-0 P 84-40		1
田中 扶有美 (さおりBC)	×	○	M 1-1 G 2-2 P 62-75		2
佐藤 伸郎 (フレスカ)	○	○	M 0-2 G 0-4 P 53-84		3
上田 幸	○	○			
渡辺 雅志 (Act Zero)	○	○			
海江田 尚子 (スペースシャトル)	○	○			