

一般男子単の部 決勝トーナメント

中口 竜郎 (はりーあつぷ)
 荷川取 天 (Rise BC)
 高木 祥生 (紫電会)
 近藤 恵二郎 (AGU BC)
 脇野 陽 (大門BC)
 森 直樹 (はりーあつぷ)
 寺田 光宏 (BSモリタ)
 池田 和正 (ハイクリア)
 立松 幹浩 (東海クラブ)

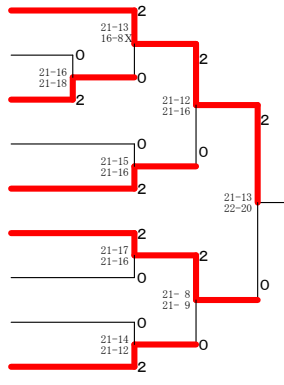

天野 宏紀 (東海クラブ)
 城川 雄紀 (はりーあつぷ)
 米田 優樹 (岩倉パラレル)
 鈴木 陵麻 (はりーあつぷ)
 丹羽 徹 (はりーあつぷ)
 大口 雄也 (岩倉パラレル)
 岡田 拓馬 (岐大BC)
 多久島 一慶 (紫電会)

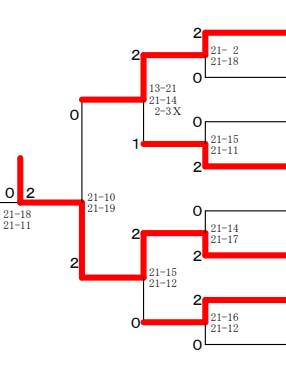

一般男子単の部 A ブ ロ ッ	中口	高橋	樋口	勝敗	順位
中口 竜郎 (はりーあつぷ)		15-4 15-5	15-4 15-9	M 2-0 G 4-0 P 60-22	1
高橋 翔太郎 (岩倉パラレル)	X		15-13 15-8 15-17	M 1-1 G 2-9 P 52-65	2
樋口 浩司 (佐布里)	X 4-15 9-15	X 8-15 12-15		M 0-2 G 1-4 P 48-73	3

一般男子単の部 B ブ ロ ッ	荷川取	鈴木	田中	勝敗	順位
荷川取 天 (Rise BC)		13-15 16-12 16-13	15-4 15-13	M 1-1 G 3-2 P 74-62	1
鈴木 希望 (BSモリタ)	X		10-15 15-10 15-15	M 1-1 G 3-3 P 63-64	2
田中 利典 (フレスカ)	X 4-15 13-15	X 10-10 10-15 15-11		M 1-1 G 2-3 P 57-58	3

一般男子単の部 C ブ ロ ッ	高木	森田	千葉	勝敗	順位
高木 祥生 (紫電会)		15-7 11-15 15-5	15-10 11-15 15-9	M 2-0 G 4-2 P 78-61	1
森田 貴士 (スペースシャトル)	X 7-15 15-11 9-15		15-11 15-13	M 1-1 G 3-1 P 57-65	2
千葉 俊輔 (RSノナカ)	X 10-15 9-15	X 11-15 13-15		M 0-2 G 1-4 P 58-67	3

一般男子単の部 D ブ ロ ッ	浅野	齋藤	近藤	勝敗	順位
浅野 貴成 (ウイスタリア)		X	15-11 8-15 13-15	M 0-2 G 1-4 P 56-71	3
齋藤 圭佑 (岐大BC)	X		10-15 10-15	M 1-1 G 2-2 P 50-30	2
近藤 恵二郎 (AGU BC)	X 11-15 15-8 15-11	X 10-10 15-10		M 2-0 G 4-1 P 71-56	1

一般男子単の部 E ブ ロ ッ	脇野	山脇	久米	勝敗	順位
脇野 陽 (大門BC)		11-15 16-14 15-12	15-10 15-8	M 2-0 G 4-1 P 72-59	1
山脇 克泰 (ハネツキ会)	X 15-11 14-15 12-15		15-11 10-15 15-11	M 1-1 G 3-1 P 81-79	2
久米 洋佑 (revival)	X 10-15 8-15	X 11-15 15-10 11-15		M 0-2 G 1-4 P 55-70	3

一般男子単の部 F ブ ロ ッ	森	角田	跡治	勝敗	順位
森 直樹 (はりーあつぷ)		X	6-15 8-15	M 2-0 G 2-1 P 66-32	1
角田 英之 (不老クラブ)	X		X	M 0-2 G 0-4 P 60-60	3
跡治 翔 (MUSCLE CLUB)	X 15-6 12-15 8-15	X 15-15 15-15		M 1-1 G 3-2 P 62-36	2

一般男子単の部 G ブ ロ ッ	仲川	寺田	一ノ瀬	勝敗	順位
仲川 俊哉 (岩倉パラレル)		10-15 9-15	15-9 15-11	M 1-1 G 2-2 P 49-50	2
寺田 光宏 (BSモリタ)	X		16-14 8-15 14-16	M 1-1 G 3-2 P 68-64	1
一ノ瀬 辰也 (スペースシャトル)	X 10-15 11-15	X 12-16 15-8 16-14		M 1-1 G 2-9 P 65-68	3

一般男子単の部 H ブ ロ ッ	深尾	飯野	池田	勝敗	順位
深尾 淳 (はりーあつぷ)		X	X	M 0-2 G 0-4 P 60-60	3
飯野 翔 (SMAGAN)	X		11-15 13-15	M 1-1 G 2-2 P 54-30	2
池田 和正 (ハイクリア)	X 10-15 11-15	X 15-11 15-13		M 2-0 G 4-0 P 69-24	1

一般男子単の部 I ブ ロ ッ	立松	久野	金原	勝敗	順位
立松 幹浩 (東海クラブ)		X	15-11 15-12	M 4-0 G 4-0 P 60-23	1
久野 雅之 (岩倉パラレル)	X		X	M 0-2 G 0-4 P 60-60	3
金原 光司 (フレスカ)	X 11-15 12-15	X 11-15 15-12		M 1-1 G 2-2 P 53-30	2

一般男子単の部 J ブ ロ ッ	天野	西塚	細井	勝敗	順位
天野 宏紀 (東海クラブ)		9-15 15-11 15-10	15-13 17-15	M 2-0 G 3-0 P 71-64	1
西塚 慎太郎 (フレスカ)	X 15-9 11-15 10-15		15-11 12-15 15-13	M 1-1 G 3-3 P 78-78	2
細井 直弥 (SMAGAN)	X 13-15 15-17	X 11-15 15-12 15-15		M 0-2 G 4-4 P 67-74	3

一般男子単の部 K ブ ロ ッ	城川	毛利	井上	永草	勝敗	順位
城川 雄紀 (はりーあつぷ)		15-9 15-9	25-9 15-12	25-9 15-12	M 2-0 G 4-0 P 100-24	1
毛利 貴彰 (岐大BC)	X 14-16 8-15		15-9 15-11 15-11	M 2-1 G 3-3 P 83-86	2	
井上 聖悟 (スペースシャトル)	X 15-9 7-15	X 8-15 15-15	18-8 15-9	M 3-4 G 4-4 P 56-60	3	
永草 雄太 (しゃちほこ)	X 8-15 12-15	X 10-15 15-11	X 10-15 9-15	M 0-2 G 1-4 P 41-30	4	

一般男子単の部 L ブ ロ ッ	坂口	米田	中村	勝敗	順位
坂口 公二郎 (BSモリタ)		13-15 8-15	15-6 15-7	M 1-1 G 2-2 P 51-43	2
米田 優樹 (岩倉パラレル)	X 15-13 15-8		15-4 15-11	M 2-0 G 4-0 P 60-36	1
中村 佳和 (ウイスタリア)	X 6-15 7-15	X 4-15 11-15		M 0-2 G 0-4 P 28-60	3

一般男子単の部 M ブ ロ ッ	鈴木	齋藤	子安	勝敗	順位
鈴木 陵麻 (はりーあつぷ)		5-6 15-8	15-13 15-11	M 2-0 G 4-0 P 60-38	1
齋藤 侑気 (RSノナカ)	X 6-15 8-15		7-15 12-15	M 0-2 G 0-4 P 33-60	3
子安 広輝 (revival)	X 13-15 11-15	X 15-7 15-12		M 1-1 G 2-2 P 54-49	2

一般男子単の部 N ブ ロ ッ	丹羽	馬場	浅川	勝敗	順位
丹羽 徹 (はりーあつぷ)		15-5 15-6	15-9 15-6	M 2-0 G 4-0 P 60-26	1
馬場 雄一 (スペースシャトル)	X 6-15 6-15		15-11 16-14	M 1-1 G 2-2 P 42-55	2
浅川 央承 (フレスカ)	X 9-15 6-15	X 11-15 14-16		M 0-2 G 0-4 P 60-61	3

一般男子単の部 O ブ ロ ッ	大口	村松	林	勝敗	順位
大口 雄也 (岩倉パラレル)		15-6 15-10	X	M 2-0 G 4-0 P 69-16	1
村松 涼平 (BSモリタ)	X 6-15 10-15		X	M 1-1 G 3-2 P 45-30	2
林 洋平 (黄金クラブ)	X X	X X		M 0-2 G 0-4 P 0-60	3

一般男子単の部 P ブ ロ ッ	岡田	吉村	尾崎	木村	勝敗	順位
岡田 拓馬 (岐大BC)		X	15-9 15-11	15-4 15-4	M 2-0 G 4-0 P 92-48	1
吉村 拓也 (ウイスタリア)	X		15-13 15-11	15-17 9-15	M 0-3 G 3-6 P 58-105	4
尾崎 航太郎 (風林火山)	X 8-15 11-15	X 15-15 10-15	15-9 15-9	15-9 15-9	M 1-1 G 3-3 P 45-47	2
木村 和寛 (佐布里)	X 4-15 4-15	X 10-15 15-15	X 15-11 15-15	15-11 15-15	M 1-2 G 4-4 P 65-61	3

一般男子単の部 Q ブ ロ ッ	多久島	宮崎	神之田	勝敗	順位
多久島 一慶 (紫電会)		15-13 15-7	15-9 15-9 15-13	M 2-0 G 4-1 P 69-57	1
宮崎 翔 (鯉王)	X 13-15 7-15		15-8 15-11	M 2-2 G 5-9 P 50-49	2
神之田 星斗 (revival)	X 15-9 15-15	X 8-15 11-15		M 0-2 G 1-4 P 56-69	3

一般女子単の部	間瀬	林	松浦	佐藤	堀田	勝敗	順位
間瀬 さやか (ウイスタリア)		○ 15- 5 15- 5	○ 15-11 15-11	○ 15- 5 9-15 15-11	○ 15-10 15- 7	M 4-0 G 8-1 P 129-80	1
林 咲希 (フレスカ)	× 5-15 5-15		× 4-15 13-15	× 13-15 15- 9 12-15	× 5-15 18-16 11-15	M 0-4 G 2-8 P 101-145	5
松浦 加奈 (ラケットメイト)	× 11-15 11-15	○ 15- 4 15-13		○ 15- 3 15-10	○ 15- 7 15- 7	M 3-1 G 6-2 P 112-74	2
佐藤 絢香 (SMAGAN)	× 5-15 15- 9 11-15	○ 15-13 9-15 15-12	× 3-15 10-15		○ 15- 7 14-16 20-18	M 2-2 G 5-6 P 132-150	3
堀田 美和 (MUSCLE CLUB)	× 10-15 7-15	○ 15- 5 16-18 15-11	× 7-15 7-15	× 7-15 16-14 18-20		M 1-3 G 3-7 P 118-143	4

男子30歳以上単の部 決勝トーナメント

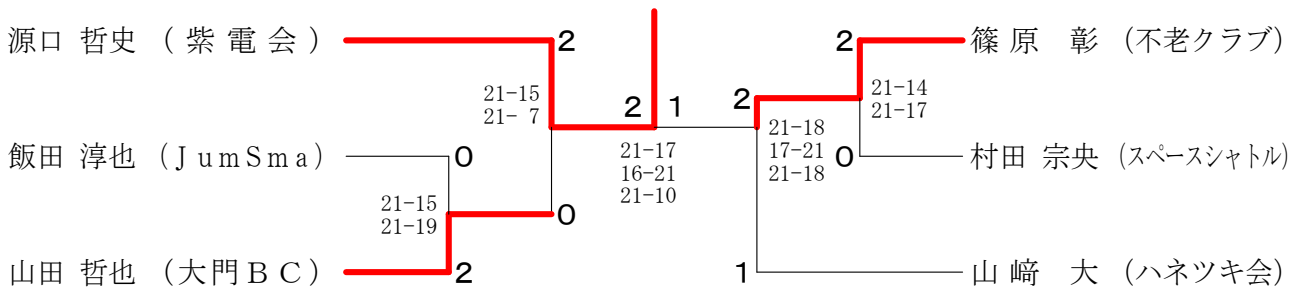

男子30歳以上単の部 A ブロック	源口	勝場	西山	勝敗	順位
源口 哲史 (紫電会)		○ 15- 9 15- 6	○ 15-13 15- 8	M 2-0 G 4-0 P 60-36	1
勝場 健一 (アイシンAW)	× 9-15 6-15		× 3-15 10-15	M 0-2 G 0-4 P 28-60	3
西山 貴宏 (くんだりん)	× 13-15 8-15	○ 15- 3 15-10		M 1-1 G 2-2 P 51-43	2

男子30歳以上単の部 B ブロック	下島	飯田	高井	勝敗	順位
下島 直樹 (フレスカ)		× x-	× x-	M 0-2 G 0-4 P 0-60	3
飯田 淳也 (JumSma)	○ -x		○ 15-13 15- 5	M 2-0 G 4-0 P 60-18	1
高井 伸幸 (SGα)	○ -x	× 13-15 5-15		M 1-1 G 2-2 P 48-30	2

男子30歳以上単の部 C ブロック	遠藤	山田	佐藤	勝敗	順位
遠藤 卓哉 (RSノナカ)		× 14-16 13-15	○ 15- 7 15-10	M 1-1 G 2-2 P 57-48	2
山田 哲也 (大門BC)	○ 16-14 15-13		○ 15-10 15- 7	M 2-0 G 4-0 P 61-44	1
佐藤 慎雄 (RHBT)	× 7-15 10-15	× 10-15 7-15		M 0-2 G 0-4 P 34-60	3

男子30歳以上単の部 D ブロック	篠原	山田	工藤	勝敗	順位
篠原 彰 (不老クラブ)		○ 15-10 15- 6	○ 15- 5 15- 8	M 2-0 G 4-0 P 60-29	1
山田 直人 (ひいらぎBC)	× 10-15 6-15		○ 15- 9 15- 3	M 1-1 G 2-2 P 46-42	2
工藤 邦晶 (FIRST)	× 5-15 8-15	× 9-15 3-15		M 0-2 G 0-4 P 25-60	3

男子30歳以上単の部 E ブロック	村田	水野	西脇	勝敗	順位
村田 宗央 (スペースシャトル)		○ 15- 9 15- 9	○ 15- 9 15- 6	M 2-0 G 4-0 P 60-33	1
水野 隆博 (ATOM)	× 9-15 9-15		○ 15- 9 15-11	M 1-1 G 2-2 P 48-50	2
西脇 康彦 (くんだりん)	× 9-15 6-15	× 9-15 11-15		M 0-2 G 0-4 P 35-60	3

男子30歳以上単の部 F ブロック	山崎	遠藤	大江	勝敗	順位
山崎 大 (ハネツキ会)		○ 15-10 15- 8	○ 15- 7 15- 8	M 2-0 G 4-0 P 60-33	1
遠藤 博史 (Oh My Gut)	× 10-15 8-15		× 12-15 15-17	M 0-2 G 0-4 P 45-62	3
大江 佑介 (JumSma)	× 7-15 8-15	○ 15-12 17-15		M 1-1 G 2-2 P 47-57	2

男子40歳以上単の部 決勝トーナメント

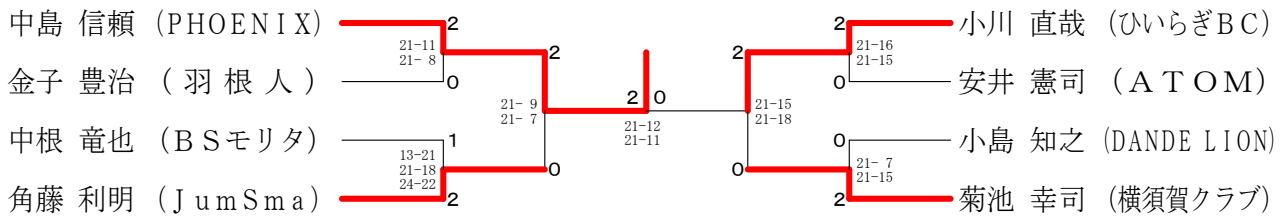

男子40歳以上単の部 A ブロック	中島	稲垣	大塚	勝敗	順位
中島信頼 (PHOENIX)	○	○	M 2-0 G 4-0 P 60-26	1	
稲垣亨 (呉越同舟)	×	○	M 0-2 G 1-4 P 46-69	3	
大塚政典 (Cuckoo愛知)	×	×	M 1-1 G 2-3 P 53-64	2	

男子40歳以上単の部 B ブロック	金子	市川	大塚	濱本	勝敗	順位
金子豊治 (羽根人)	○	○	○	M 2-0 G 5-2 P 101-63	1	
市川清伸 (JumSma)	×	○	×	M 0-2 G 1-6 P 23-99	4	
大塚英一 (BSモリタ)	×	×	○	M 2-0 G 4-2 P 52-69	2	
濱本昌也 (SMAGAN)	×	×	×	M 2-1 G 4-1 P 99-108	3	

男子40歳以上単の部 C ブロック	中根	内藤	平林	勝敗	順位
中根竜也 (BSモリタ)	○	○	M 2-0 G 4-0 P 61-37	1	
内藤政樹 (ハネツキ会)	×	○	M 0-2 G 1-4 P 68-70	3	
平林哲也 (RSノナカ)	×	×	M 1-1 G 2-3 P 64-66	2	

男子40歳以上単の部 D ブロック	角藤	田中	梶野	勝敗	順位
角藤利明 (JumSma)	○	○	M 2-0 G 4-0 P 62-35	1	
田中光 (フレスカ)	×	○	M 0-2 G 0-4 P 27-60	3	
梶野博規 (横須賀クラブ)	×	×	M 1-1 G 2-2 P 56-50	2	

男子40歳以上単の部 E ブロック	野村	小川	竹内	勝敗	順位
野村憲康 (BSモリタ)	○	○	M 0-2 G 0-4 P 49-63	3	
小川直哉 (ひいらぎBC)	○	○	M 2-0 G 4-0 P 60-31	1	
竹内敦史 (フレスカ)	×	×	M 1-1 G 2-2 P 44-59	2	

男子40歳以上単の部 F ブロック	安井	永多	後藤	勝敗	順位
安井憲司 (ATOM)	○	○	M 2-0 G 4-0 P 60-17	1	
永多実 (大門BC)	×	○	M 0-2 G 0-4 P 60-60	3	
後藤功生 (Oh My Gut)	×	×	M 1-1 G 2-2 P 47-30	2	

男子40歳以上単の部 G ブロック	松尾	山川	小島	勝敗	順位
松尾廣喜 (中川シャトル)	○	○	M 1-1 G 3-3 P 60-69	2	
山川英明 (ハネツキ会)	×	○	M 0-2 G 2-4 P 86-87	3	
小島知之 (DANDE LION)	×	×	M 2-0 G 4-1 P 80-70	1	

男子40歳以上単の部 H ブロック	菊池	加藤	中村	勝敗	順位
菊池幸司 (横須賀クラブ)	○	○	M 2-0 G 4-0 P 60-29	1	
加藤貴人 (呉越同舟)	×	○	M 1-1 G 2-2 P 47-47	2	
中村圭吾 (岩倉パラル)	×	×	M 0-2 G 0-4 P 29-60	3	

男子50歳以上単の部 決勝トーナメント

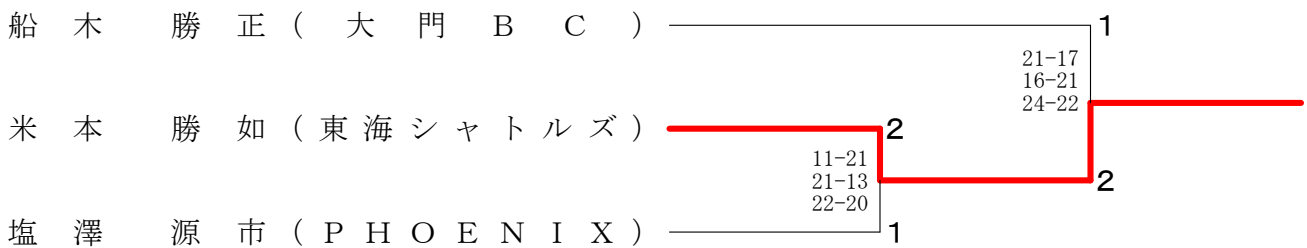

男子50歳以上単の部 A ブロック	船木	福井	林	佐野	勝敗	順位
船木勝正 (大門BC)	○	○	○	M 3-0 G 6-1 P 104-64	1	
福井邦芳 (名港クラブ)	×	○	×	M 0-3 G 0-6 P 71-96	4	
林昭浩 (スペースシャトル)	×	○	○	M 2-1 G 4-3 P 86-98	2	
佐野章 (ブッチャーズ)	×	○	×	M 1-2 G 4-4 P 101-104	3	

男子50歳以上単の部 B ブロック	米本	伏屋	村田	勝敗	順位
米本勝如 (東海シャトルズ)	○	○	M 2-0 G 4-0 P 60-32	1	
伏屋一郎 (大門BC)	×	○	M 1-1 G 2-2 P 45-45	2	
村田高人 (シャトルまかせ)	×	×	M 0-2 G 0-4 P 32-60	3	

男子50歳以上単の部 C ブロック	塩澤	磯本	鬼頭	勝敗	順位
塩澤源市 (PHOENIX)	○	○	M 2-0 G 4-0 P 60-36	1	
磯本朝雄 (堤BC)	×	○	M 0-2 G 1-4 P 58-74	3	
鬼頭武資 (大門BC)	×	○	M 1-1 G 2-3 P 60-68	2	

男子60歳以上単の部 決勝トーナメント

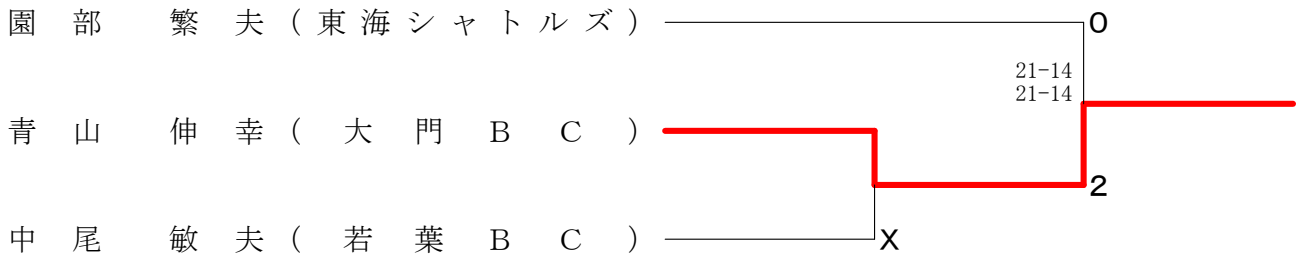

男子60歳以上単の部 A ブロック	杉浦	園部	岸	越前屋	勝敗	順位
杉浦 順一 (BSモリタ)		○ 16-18 X0-4	○ 15-9 17-15	○ 18-16 15-7	M 2-1 G 4-2 P 81-69	2
園部 繁夫 (東海シャトルズ)	○ 18-16 4-X0		○ 8-15 15-10 15-13	○ 15-4 15-12	M 3-0 G 6-1 P 90-70	1
岸 邦晴 (名古屋北クラブ)	× 9-15 15-17	× 15-8 10-15 13-15		○ 15-11 15-7	M 1-2 G 3-4 P 92-88	3
越前屋 直行 (RHBT)	○ 16-18 7-15	× 4-15 12-15	× 11-15 7-15		M 0-3 G 0-6 P 57-93	4

男子60歳以上単の部 B ブロック	青山	鈴木	菊地	勝敗	順位
青山 伸幸 (大門BC)		○ 15-11 16-14	○ 15-1 15-3	M 2-0 G 4-0 P 61-29	1
鈴木 忠 (シャトルまかせ)	× 11-15 14-16		○ 15-6 15-7	M 1-1 G 2-2 P 55-44	2
菊地 久仁男 (DANDE LION)	× 1-15 3-15	× 6-15 7-15		M 0-2 G 0-4 P 17-60	3

男子60歳以上単の部 C ブロック	野呂	荒井	中尾	勝敗	順位
野呂 茂治 (師勝BC)		× 7-15 9-15	× 16-18 15-11 17-19	M 0-2 G 1-4 P 64-78	3
荒井 和夫 (桜井パドミントン)	○ 15-7 15-9		× 7-15 11-15	M 1-1 G 2-2 P 48-46	2
中尾 敏夫 (若葉BC)	○ 18-16 11-15 19-17	○ 15-7 15-11		M 2-0 G 4-1 P 78-66	1

女子30歳以上単の部	勝呂	田中	町田	國田	山本	勝敗	順位
勝呂 繭子 (Oh My Gut)		× 7-15 10-15	○ -X	○ 15-6 15-6	○ 15-10 15-8	M 3-1 G 6-2 P 107-60	2
田中 扶有美 (さおりBC)	○ 15-7 15-10		○ -X	○ 15-10 15-8	○ 15-7 15-7	M 4-0 G 8-0 P 120-49	1
町田 美帆 (Rise BC)	× X-	× X-		× X-	× X-	M 0-4 G 0-8 P 0-120	5
國田 佳子 (Oh My Gut)	× 6-15 6-15	× 10-15 8-15	○ -X		○ 11-15 15-11 15-3	M 2-2 G 4-5 P 101-89	3
山本 宏美 (Endless)	× 10-15 8-15	× 7-15 7-15	○ -X	× 15-11 11-15 3-15		M 1-3 G 3-6 P 91-101	4

女子40歳以上単の部	濱田	深谷	清水	勝敗	順位
濱田 明日香 (フレスカ)		○ 22-20 21-18	○ 21-18 21-12	M 2-0 G 4-0 P 85-68	1
深谷 雅代 (フレスカ)	× 20-22 18-21		○ 10-21 21-16 29-27	M 1-1 G 2-3 P 98-107	2
清水 美紀 (瑞穂クラブ)	× 18-21 12-21	× 21-10 16-21 27-29		M 0-2 G 1-4 P 94-102	3

男子単新人の部 決勝トーナメント

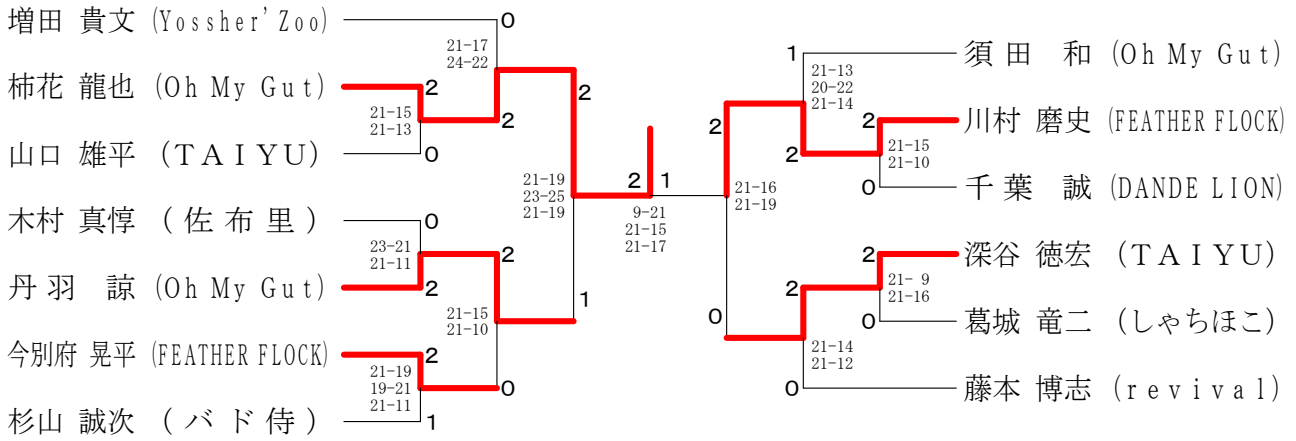

男子単新人の部 A ブロッツク	増田	近藤	愛知	勝敗	順位
増田 貴文 (Yossher' Zoo)	○ 15- 2 15- 7	○ 15-12 15- 7	M 2-0 G 4-0 P 60-28		1
近藤 佑哉 (IMG BC)	×	○ 15-13 14-16 17-15	M 1-1 G 2-3 P 55-74		2
愛知 智博 (ブッチャーズ)	×	×	M 0-2 G 1-4 P 63-76		3

男子単新人の部 B ブロッツク	古田	篠原	柿花	勝敗	順位
古田 裕輝 (しゃちほこ)	×	×	M 0-2 G 0-4 P 0-60		3
篠原 義久 (NOT-SOY)	○ -x	×	M 1-1 G 3-2 P 69-39		2
柿花 龍也 (Oh My Gut)	○ -x	○ 15-11 9-15 15-13	M 2-0 G 4-1 P 69-39		1

男子単新人の部 C ブロッツク	山口	大須賀	田中	勝敗	順位
山口 雄平 (TAIYU)	×	○ 15- 9 15- 6	○ 15- 7 15- 8	M 2-0 G 4-0 P 60-30	1
大須賀 力也 (Quintet)	×	×	M 1-1 G 2-3 P 58-64		2
田中 将希 (RHBT)	×	×	M 0-2 G 1-4 P 49-73		3

男子単新人の部 D ブロッツク	今井	木村	鈴木	勝敗	順位
今井 章嗣 (SMAGAN)	×	×	M 0-2 G 0-4 P 0-60		3
木村 真惇 (佐布里)	○ -x	○ 15- 5 15- 7	M 2-0 G 4-0 P 60-12		1
鈴木 善博 (IMG BC)	○ -x	×	M 1-1 G 2-2 P 42-30		2

男子単新人の部 E ブロッツク	丹羽	井上	奥田	勝敗	順位
丹羽 諒 (Oh My Gut)	×	○ 15-10 15-12	M 2-0 G 4-0 P 60-22		1
井上 侑也 (JumSma)	×	×	M 0-2 G 0-4 P 0-60		3
奥田 司 (UNITE)	×	○ 10-15 12-15	M 1-1 G 2-2 P 52-30		2

男子単新人の部 F ブロッツク	菅	今別府	是枝	勝敗	順位
菅 裕太 (NANZANクラブ)	×	×	M 1-1 G 2-2 P 30-45		2
今別府 晃平 (FEATHER FLOCK)	○ -x	○ 15-10 15- 7	M 2-0 G 4-0 P 60-17		1
是枝 達也 (DANDE LION)	×	×	M 0-2 G 0-4 P 32-60		3

男子単新人の部 G ブロッツク	牟田	澤田	杉山	勝敗	順位
牟田 知弘 (Oh My Gut)	×	×	M 0-2 G 0-4 P 0-60		3
澤田 貴之 (SMILE)	○ -x	×	M 1-1 G 3-2 P 64-36		2
杉山 誠次 (バド侍)	○ -x	○ 6-15 15-10 15- 9	M 2-0 G 4-1 P 66-34		1

男子単新人の部 H ブロッツク	須田	米田	浅井	伊藤	勝敗	順位
須田 和 (Oh My Gut)	×	○ 15-13 14-16 15-11	○ 15-11 16-14	○ 17-15 16-14	M 3-0 G 6-1 P 108-94	1
米田 正範 (Yossher' Zoo)	×	×	×	×	M 0-3 G 3-6 P 113-132	4
浅井 友輔 (SMILE)	○ 11-15 14-16	○ 12-15 15-12 15- 9	○ 15-12 12-15 20-15	×	M 1-2 G 2-5 P 85-97	3
伊藤 敬佑 (FIRST)	×	○ 15-17 14-16	○ 15-12 16-13 15- 7	○ 15-11 15- 7	M 2-1 G 4-3 P 105-88	2

男子単新人の部 I ブロッツク	川村	山田	小野田	勝敗	順位
川村 磨史 (FEATHER FLOCK)	×	○ 15-11 15-11	M 2-0 G 4-0 P 60-22		1
山田 波輝 (JumSma)	×	×	M 0-2 G 0-4 P 0-60		3
小野田 幸司 (バド侍)	×	○ 11-15 11-15	M 1-1 G 2-2 P 52-30		2

男子単新人の部 J ブロッツク	土屋	千葉	山田	勝敗	順位
土屋 壮 (くんだりん)	×	×	M 0-2 G 0-4 P 0-60		3
千葉 誠 (DANDE LION)	○ -x	○ 15-10 15- 6	M 2-0 G 4-0 P 60-16		1
山田 真嗣 (IMG BC)	○ -x	×	M 1-1 G 2-2 P 46-30		2

男子単新人の部 K ブロッツク	深谷	川之上	三好	勝敗	順位
深谷 徳宏 (TAIYU)	×	○ 15- 1 15- 5	○ 15- 8 10-15 15- 8	M 2-0 G 4-1 P 70-37	1
川之上 雅俊 (Oh My Gut)	×	×	M 1-1 G 2-2 P 38-58		2
三好 大地 (IMG BC)	×	×	M 0-2 G 1-4 P 59-72		3

男子単新人の部 L ブロッツク	葛城	石田	曾	勝敗	順位
葛城 竜二 (しゃちほこ)	×	○ 15-10 16-14	○ 15-12 15-10	M 2-0 G 4-0 P 61-46	1
石田 一洋 (羽根人)	×	○ 10-15 14-16	○ 15-11 15-11	M 1-1 G 2-2 P 54-53	2
曾 涛 (SMAGAN)	×	×	M 0-2 G 0-4 P 44-60		3

男子単新人の部 M ブロッツク	長利	辻野	藤本	勝敗	順位
長利 峰男 (佐布里)	×	×	○ 6-15 15-13 15-17	M 1-1 G 3-3 P 72-80	3
辻野 颯人 (中川シャトル)	○ 15- 6 13-15 17-15	×	M 1-1 G 3-3 P 88-86		2
藤本 博志 (revival)	×	○ 15-12 20-21 15-10	M 1-1 G 3-3 P 85-79		1

一般男子複の部 決勝トーナメント

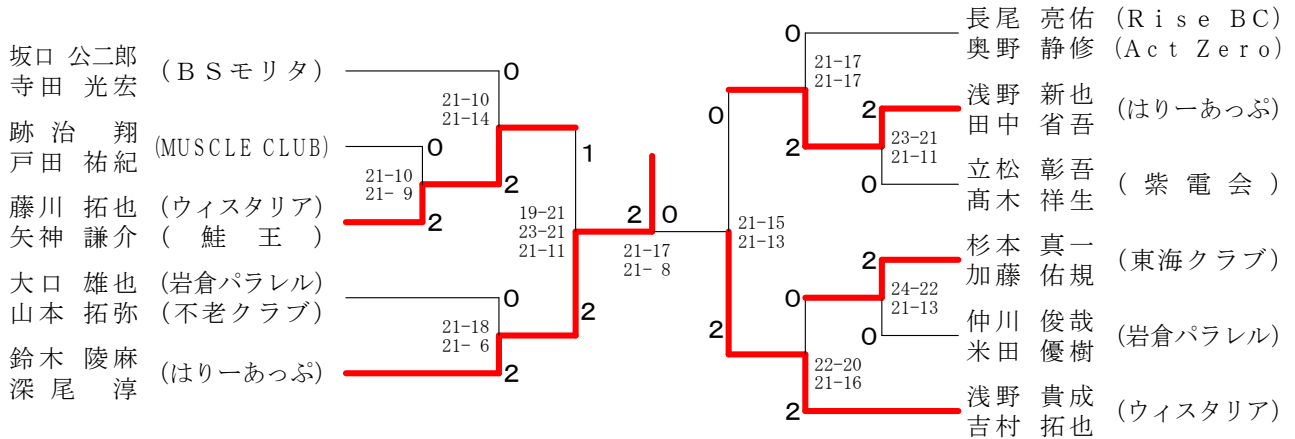

一般男子複の部 A ブロツク	坂口 寺田	小川 田中	西 深 谷	勝敗	順位
坂口 公二郎 (BSモリタ)		○ 15-10 15-6	○ 15-12 9-15 20-18	M 2-0 G 4-1 P 74-61	1
小川 直寛 (不老クラブ)	×		×	M 0-2 G 0-4 P 29-60	3
田中 康喜	×		×	M 1-1 G 3-2 P 75-57	2
西 正記 (しゃちほこ)	○ 12-15 15-9 18-20	○ 15-5 15-8		M 1-1 G 3-2 P 75-57	2
深谷 亮太 (RHBT)					

一般男子複の部 B ブロツク	浜崎 中嶋	崎 嶋	齋 藤	跡 治 戸田	勝敗	順位
浜崎 勇輔 (大門BC)		×	×	M 0-2 G 0-4 P 0-60	3	
中嶋 大輔		x-	x-	M 1-1 G 2-2 P 54-30	2	
齋藤 侑気 (RSノナカ)	○		×	M 2-0 G 4-0 P 60-24	1	
毛利 貴彰 (岐大BC)	-x		○	M 2-0 G 2-4 P 60-24	1	
跡治 翔 (MUSCLE CLUB)	○	○				
戸田 祐紀	-x	○				

一般男子複の部 C ブロツク	藤川 矢神	久 米 神之田	緒 方 梶原	勝敗	順位
藤川 拓也 (ウイスタリア)		○ 15-7 15-9	○ 15-9 15-8	M 2-0 G 4-0 P 60-33	1
矢神 謙介 (蛙王)					
久米 洋佑 (revival)	×		×	M 0-2 G 0-4 P 35-60	3
神之田 星斗	×		×	M 1-1 G 2-2 P 47-49	2
緒方 勇太 (Bud Bud)	×	○			
梶原 弘貴	×	○			

一般男子複の部 D ブロツク	村上 天野	大 山	口 本	牧 野	野 塚	勝敗	順位
村上 浩介 (紫電会)		×	○	M 1-1 G 3-3 P 83-87	2		
天野 宏紀 (東海クラブ)		15-11 14-16 7-15	○	M 2-0 G 4-2 P 79-68	1		
大口 雄也 (岩倉パラレル)	○		○	M 0-2 G 2-4 P 77-84	3		
山本 拓弥 (不老クラブ)	○		○				
牧野 義人 (ウイスタリア)	×	×					
西塚 慎太郎 (フレスカ)	×	×					

一般男子複の部 E ブロツク	鈴木 深尾	野 高	中 橋	前 大 原	勝敗	順位
鈴木 陵麻 (はりーあつぷ)		○ 15-7 15-10	○ 15-8 15-8	M 2-0 G 4-0 P 60-33	1	
深尾 淳						
野中 浩貴 (RHBT)	×		×	M 1-1 G 2-2 P 47-55	2	
高橋 良輔	×		×	M 0-2 G 0-4 P 41-60	3	
前原 知明 (SMAGAN)	×	×				
大橋 純也 (東海クラブ)	×	×				

一般男子複の部 F ブロツク	長尾 奥野	岡 齋	田 藤	金 浅 原	勝敗	順位
長尾 亮佑 (Rise BC)		○	○	M 2-0 G 4-1 P 69-53	1	
奥野 静修 (Act Zero)		9-15 15-6 15-12	○	M 1-1 G 3-2 P 63-63	2	
岡田 拓馬 (岐大BC)	×		○	M 0-2 G 0-4 P 44-60	3	
齋藤 圭佑	×		○			
金原 光司 (フレスカ)	×	×				
浅川 央承	×	×				

一般男子複の部 G ブロツク	浅野 田中	野 中	荷 川 取	尾 崎 綱	勝敗	順位
浅野 新也 (はりーあつぷ)		○ 15-8 15-8	○ 15-12 15-10	M 2-0 G 4-0 P 60-38	1	
田中 省吾						
荷川取 天 (Rise BC)	×		○	M 1-1 G 2-2 P 46-50	2	
北岡 真一 (スペースシャトル)	×		○	M 0-2 G 0-4 P 42-60	3	
尾崎 航太郎 (風林火山)	×	×				
綱 昌樹 (東海クラブ)	×	×				

一般男子複の部 H ブロツク	立松 高木	池 永	永 荒 川	林 古 田	勝敗	順位
立松 彰吾 (紫電会)		○	○	M 2-0 G 4-2 P 78-58	1	
高木 祥生		6-15 15-2 15-5	○	M 1-1 G 3-2 P 52-53	2	
池永 盛弥 (岩倉パラレル)	×		○	M 0-2 G 1-4 P 53-72	3	
荒川 徹 (B-CREW)	×		○			
林 洋平 (黄金クラブ)	×	×				
古田 裕輝 (しゃちほこ)	×	×				

一般男子複の部 I ブロツク	杉本 加藤	飯 野	野 井	千 葉	勝敗	順位
杉本 真一 (東海クラブ)		○ 15-10 15-8	○ 15-9 15-9	M 2-0 G 4-0 P 60-36	1	
加藤 佑規						
飯野 翔 (SMAGAN)	×		×	M 0-2 G 0-4 P 39-60	3	
細井 直弥	×		×	M 1-1 G 2-2 P 48-51	2	
千葉 俊輔 (RSノナカ)	×	○				
中尾 一貴 (TAIYU)	×	○				

一般男子複の部 J ブロツク	仲川 米田	武 村	田 山	山 口	勝敗	順位
仲川 俊哉 (岩倉パラレル)		○	○	M 2-0 G 4-0 P 61-38	1	
米田 優樹		15-11 15-6	○	M 1-1 G 2-2 P 48-51	2	
武田 峻介 (RHBT)	×		○	M 0-2 G 0-4 P 42-62	3	
村松 涼平 (BSモリタ)	×		○			
山口 隆真 (Bud Bud)	×	×				
丸谷 太一	×	×				

一般男子複の部 K ブロツク	浅野 吉村	野 永	草 藤	藤 倉 本	勝敗	順位
浅野 貴成 (ウイスタリア)		○ 15-8 15-11	○	M 2-0 G 4-0 P 60-19	1	
吉村 拓也						
永草 雄太 (しゃちほこ)	×		○	M 1-1 G 2-2 P 49-30	2	
野田 裕二郎	×		○	M 0-2 G 0-4 P 0-60	3	
藤倉 究光 (MUSCLE CLUB)	x-	x-				
山本 卓八	x-	x-				

一般女子複の部 決勝トーナメント

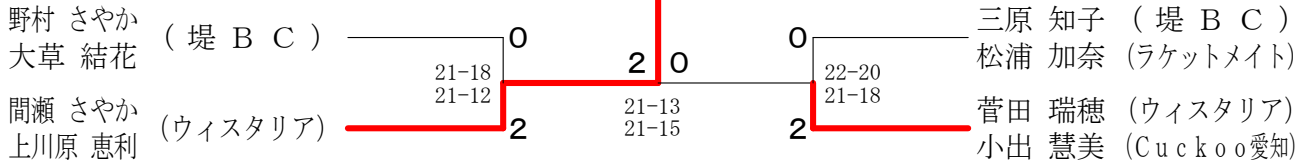

一般女子複の部 A ブロック	野村大	寺川大	川迫大	座間味原	勝敗	順位
野村 さやか (堤 B C)		○ 15-9 9-15 15-9	○ 4-15 15-11 15-5	M 2-0 G 4-2 P 73-64	1	
寺川 琴音 (フレスカ)	× 9-15 15-9 9-15		○ 15-4 15-9	M 1-1 G 3-2 P 63-52		
座間味 星乃 (Rise BC)	× 15-4 11-15 5-15	× 4-15 9-15		M 0-2 G 1-4 P 44-64		
松原 千秋						

一般女子複の部 B ブロック	間瀬上川原	中田井口	田中佐藤	濱野	野田勝	勝敗	順位
間瀬 さやか (ウイスタリア)		○ 15-8 15-12	○ 15-6 15-10	○ 15-7 15-11	M 3-0 G 6-0 P 90-54	1	
上川原 恵利							
中田 みゆき (堤 B C)	× 8-15 12-15		○ 15-9 17-15	○ 14-16 15-12 13-15	M 1-2 G 3-4 P 94-97	2	
田中 江理子							
井口 晴渚 (Bud Bud)	× 6-15 10-15	× 9-15 15-17		○ 15-4 12-15 15-8	M 1-2 G 2-5 P 82-89	4	
佐藤 裕美 (個人登録)							
濱野 絵美 (G. spank)	× 7-15 11-15	○ 16-14 12-15 15-13	× 4-15 15-12 8-15		M 1-2 G 3-5 P 88-114	3	
横田 美鈴							

※プログラムから変更有り

一般女子複の部 C ブロック	三原知子	後藤仁美	藤谷 亜耶	櫻本 未帆	本渡 亜美	勝敗	順位
三原 知子 (堤 B C)		× 19-21 15-10 8-15	○ 15-11 15-13	M 1-1 G 3-2 P 72-70	1		
松浦 加奈 (ラケットメイト)							
後藤 仁美 (SnowDrop)	○ 21-19 10-15 15-8		× 14-16 15-12 13-15	M 1-1 G 3-3 P 88-85	2		
藤谷 亜耶							
櫻本 未帆 (しゃちほこ)	× 11-15 13-15	○ 16-14 12-15 15-13		M 1-1 G 2-3 P 67-72	3		
本渡 亜美 (個人登録)							

一般女子複の部 D ブロック	菅田小	高間 麻里	坂野 ゆりか	野本 知里	勝敗	順位
菅田 瑞穂 (ウイスタリア)		○ 15-11 15-11	○ 15-11 15-2	M 2-0 G 4-0 P 60-35	1	
小出 慧美 (Cuckoo愛知)						
高間 麻里 (さおりBC)	× 11-15 11-15		○ 17-15 15-7	M 1-1 G 2-2 P 54-52	2	
岡本 早慧子						
坂野 ゆりか (岩倉パラレル)	× 11-15 2-15	× 15-17 7-15		M 0-2 G 0-4 P 35-62	3	
山本 知里						

男子30歳以上複の部 決勝トーナメント

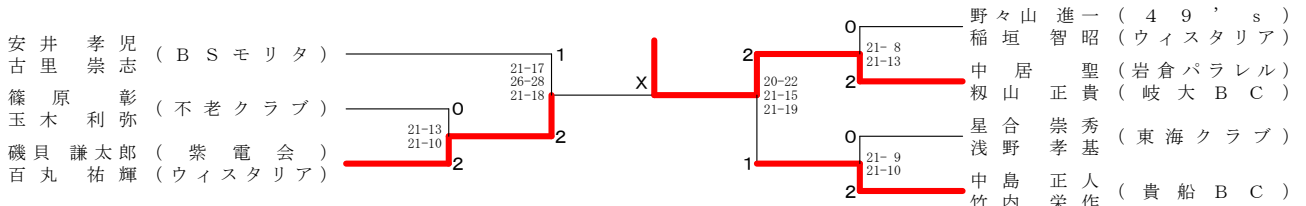

男子30歳以上複の部 A ブロック	下島直樹	安井孝	井里 孝	川端 基	勝敗	順位
下島 直樹 (フレスカ)		×	×	×	M 0-3 G 0-6 P 0-60	4
竹内 敦史						
安井 孝 (BSモリタ)	○ 4-30		○ 15-9 15-6	○ 9-60	1	
古里 崇志						
川瀬 正己 (SMAGAN)	○ 4-21	× 9-15 15-16	○ 16-14 15-16	○ 6-2 6-2	2	
藤 卓						
川端 基 (Fantastic)	○ 1-2	× 9-15 6-15	× 14-16 16-18	○ 6-24 7-25-64	3	
松本 佑						

男子30歳以上複の部 B ブロック	篠原 利彰	鈴木 博	木藤 一毅	長尾 一誠	尾葉 誠	勝敗	順位
篠原 利彰 (不老クラブ)		○ 15-8 16-14	○ 15-7 15-8	M 2-0 G 4-0 P 61-37	1		
篠原 利彰							
鈴木 博 (Oh My Gut)	× 8-15 14-16		○ 15-10 13-15 15-12	M 1-1 G 2-3 P 65-68	2		
遠藤 博							
長尾 一毅 (DANDE LION)	× 7-15 8-15	○ 10-15 15-13 12-15		M 0-2 G 1-4 P 52-73	3		
千葉 誠							

男子30歳以上複の部 C ブロック	磯貝 謙太郎	大木 将之	園田 将之	田間 洋一	勝敗	順位
磯貝 謙太郎 (紫電会)		○ 15-5 15-10	○ 15-7 15-2	M 2-0 G 4-1 P 60-24	1	
百丸 祐輝 (ウイスタリア)						
大木 哲史 (RSノナカ)	× 5-15 10-15		○ 19-17 15-11	M 1-1 G 2-2 P 49-58	2	
藤 卓						
園田 将之 (スペースシャトル)	× 7-15 2-15	× 17-19 11-15		M 0-2 G 0-4 P 37-64	3	
高間 洋一						

男子30歳以上複の部 D ブロック	岡川 拓史	野々山 進一	大浦 章広	浦本 章	勝敗	順位
岡川 拓史 (Rise BC)		○ 15-13 12-15 12-15	○ 15-13 19-17	M 1-1 G 3-2 P 73-73	2	
川口 拓史						
野々山 進一 (49's)	○ 13-15 15-12		○ 15-8 15-7	M 2-0 G 4-1 P 73-54	1	
稲垣 智昭 (ウイスタリア)						
大浦 章広 (ステイラーズ)	× 13-15 17-19	× 8-15 7-15		M 0-2 G 0-4 P 45-64	3	
鈴木 拓史						

男子30歳以上複の部 E ブロック	中居 聖	吉川 功次郎	北藤 貴	川本 貴	勝敗	順位
中居 聖 (岩倉パラレル)		○ 15-13 15-6	○ 15-9 12-15 15-10	M 2-0 G 4-1 P 72-53	1	
初山 正貴 (岐大 B C)						
吉川 功次郎 (ウイスタリア)	× 13-15 6-15		○ 15-11 12-15 9-15	M 0-2 G 1-4 P 55-71	3	
伊藤 峰人 (B-CREW)						
北川 剛 (RHBT)	○ 9-15 15-12 10-15	○ 11-15 15-12 15-9		M 1-1 G 3-3 P 75-78	2	
濱本 昌也 (SMAGAN)						

男子30歳以上複の部 F ブロック	星合野	西脇 康彦	山小 貴	本松 貴	勝敗	順位
星合野 崇秀 (東海クラブ)		○ 15-12 15-10	○ 15-11 13-15 15-13	M 2-0 G 4-1 P 73-61	1	
合野 崇秀						
西脇 康彦 (くんだりん)	× 12-15 10-15		○ 15-13 15-11	M 1-1 G 2-2 P 52-54	2	
山小 貴						
山本 貴 (Bud Bud)	○ 11-15 15-13 13-15	× 13-15 11-15		M 0-2 G 1-4 P 63-73	3	
小松 貴						

男子30歳以上複の部 G ブロック	中島 正人	石柳 順一	大岩 守道	池田 和正	勝敗	順位
中島 正人 (貴船 B C)		○ 13-15 15-12 15-12	○ 15-6 15-8	M 2-0 G 4-1 P 73-53	1	
竹内 栄作						
石柳 順一 (ATOM)	× 15-13 12-15 12-15		○ 15-11 12-15 15-10	M 1-1 G 3-3 P 81-79	2	
柳田 順一						
大岩 守道 (Bud Bud)	× 6-15 8-15	× 11-15 15-12 10-15		M 0-2 G 1-4 P 50-72	3	
池田 和正 (ハイクリア)						

男子40歳以上複の部 決勝トーナメント

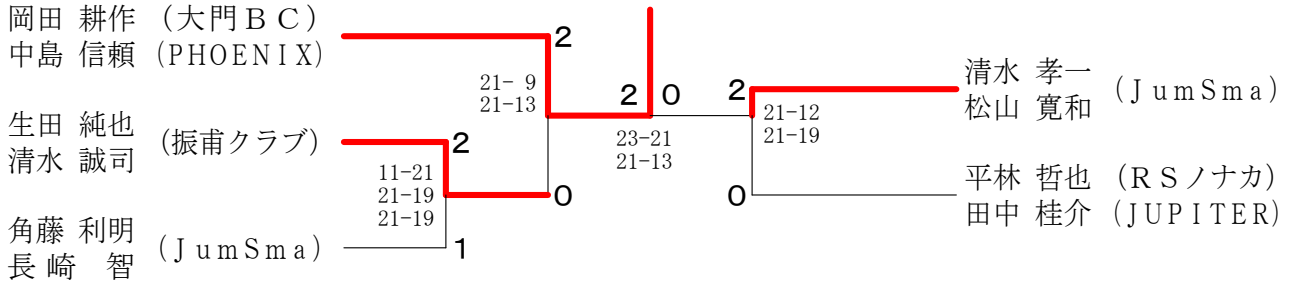

男子40歳以上複の部 A ブロツク	岡田 中	田島 前	前梶 野	垣野 前	見田 勝	勝敗	順位
岡田 耕作 (大門BC)		○ 15-9	○ 15-4	○ 15-4	M 2-0 G 4-0	P 60-24	1
中島 信頼 (PHOENIX)	×	15-7	○ 15-4	○ 15-4	M 1-1 G 2-3 P 62-67		2
前田 正三 (個人登録)	×	9-15	○ 16-18	○ 15-13	M 1-1 G 2-3 P 62-67		2
梶野 博規 (横須賀クラブ)	×	7-15	○ 15-6	○ 15-6	M 0-2 G 1-4 P 45-76		3
垣見 直 (ブッチャーズ)	×	4-15	○ 18-16	○ 13-15	M 0-2 G 1-4 P 45-76		3
前田 博 (WEST WING)	×	4-15	○ 6-15	○ 6-15	M 0-2 G 1-4 P 45-76		3

男子40歳以上複の部 B ブロツク	生田 清	田中 水	中村 村	長森 村	瀬田 勝	勝敗	順位
生田 純也 (振甫クラブ)		○ 15-9	○ 13-15	○ 15-10	M 2-0 G 4-1 P 73-34		1
清水 誠司	×	9-15	○ 15-13	○ 15-10	M 1-1 G 3-2 P 64-43		2
中村 穰 (シャトルメイツ)	×	9-15	○ 15-13	○ 15-10	M 0-2 G 0-4 P 0-60		3
長瀬 寿一 (OCEAN)	×	9-15	○ 15-13	○ 15-10	M 0-2 G 0-4 P 0-60		3
森田 和彦 (黄金クラブ)	×	9-15	○ 15-13	○ 15-10	M 0-2 G 0-4 P 0-60		3

男子40歳以上複の部 C ブロツク	角藤 長	藤崎 豊	深谷 豊	谷浦 豊	後藤 豊	藤江 勝	勝敗	順位
角藤 利明 (JumSma)		○ 15-10	○ 15-7	○ 15-10	○ 15-8	M 2-0 G 4-0 P 60-35	1	
長崎 智	×	10-15	○ 15-7	○ 15-10	○ 15-8	M 1-1 G 0-4 P 45-64	3	
深谷 麻里央 (WEST WING)	×	10-15	○ 7-15	○ 11-15	○ 17-19	M 0-2 G 0-4 P 45-64	3	
豊浦 展旨 (羽根人)	×	7-15	○ 7-15	○ 11-15	○ 17-19	M 1-1 G 2-2 P 52-58	2	
後藤 功生 (Oh My Gut)	×	10-15	○ 8-15	○ 15-11	○ 19-17	M 1-1 G 2-2 P 52-58	2	
鯉江 信明 (MUSCLE CLUB)	×	10-15	○ 8-15	○ 15-11	○ 19-17	M 1-1 G 2-2 P 52-58	2	

男子40歳以上複の部 D ブロツク	古田 圭	田浦 直	永越 山	多山 剛	村杉 大	上松 作	清水 孝	水山 寛	勝敗	順位
古田 圭三 (風林火山)		○ 11-15	○ 5-15	○ 15-9	○ 15-13	○ 13-15	M 1-2 G 2-4 P 64-82		3	
大浦 直人 (Roundins)	×	11-15	○ 5-15	○ 15-9	○ 15-13	○ 13-15	M 2-1 G 4-3 P 95-89		2	
永越 山 剛 (大門BC)	×	15-11	○ 15-5	○ 19-21	○ 15-9	○ 8-15	M 0-3 G 1-6 P 80-109		4	
村杉 大作 (RSノナカ)	×	9-15	○ 13-15	○ 9-15	○ 9-15	○ 10-15	M 3-0 G 6-0 P 90-49		1	
杉山 馨英 (ブッチャーズ)	×	9-15	○ 13-15	○ 9-15	○ 9-15	○ 10-15	M 3-0 G 6-0 P 90-49		1	
清水 孝一 (JumSma)	×	15-5	○ 15-13	○ 15-8	○ 15-10	○ 15-5	M 3-0 G 6-0 P 90-49		1	
松山 寛和 (JumSma)	×	15-5	○ 15-13	○ 15-8	○ 15-10	○ 15-5	M 3-0 G 6-0 P 90-49		1	

男子40歳以上複の部 E ブロツク	平田 哲	林中 桂	稲垣 計	垣田 規	広山 亨	田内 加	山内 茂	勝敗	順位
平田 哲也 (RSノナカ)		○ 15-8	○ 12-15	○ 12-15	○ 12-15	○ 15-11	○ 15-10	M 3-0 G 6-1 P 102-64	1
田中 桂介 (JUPITER)	×	15-13	○ 12-15	○ 12-15	○ 12-15	○ 15-11	○ 15-10	M 3-0 G 6-1 P 102-64	1
稲垣 計規 (SETOMINTON)	×	9-15	○ 13-15	○ 17-19	○ 15-13	○ 10-15	○ 10-15	M 0-3 G 0-6 P 22-94	4
稲垣 亨 (呉越同舟)	×	9-15	○ 13-15	○ 17-19	○ 15-13	○ 10-15	○ 10-15	M 1-2 G 4-4 P 93-113	3
広田 一 (Mille-Feuille)	×	15-12	○ 19-17	○ 15-12	○ 15-12	○ 9-15	○ 13-15	M 2-1 G 4-4 P 93-113	3
山内 崇史	×	4-15	○ 3-15	○ 11-15	○ 15-13	○ 15-9	○ 12-15	M 2-1 G 4-3 P 93-99	2
山田 哲司 (SMAGAN)	×	10-15	○ 10-15	○ 15-10	○ 15-10	○ 15-9	○ 12-15	M 2-1 G 4-3 P 93-99	2
加茂 義孝	×	10-15	○ 10-15	○ 15-10	○ 15-10	○ 15-9	○ 12-15	M 2-1 G 4-3 P 93-99	2

男子50歳以上複の部 決勝トーナメント

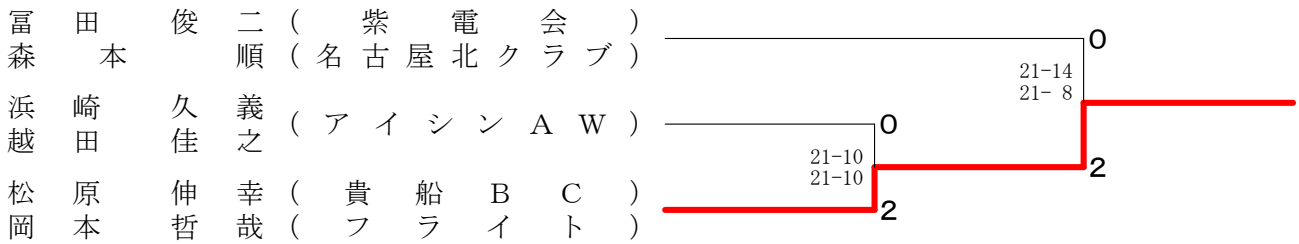

男子50歳以上複の部 A ブロツク	富田 俊	比留木 修	留木 和	加藤 元	磯藤 敏	磯藤 敏	磯藤 敏	磯藤 敏	磯藤 敏	勝敗	順位
富田 俊二 (紫電会)		○ 9-15	○ 15-9	○ 15-9	○ 15-9	○ 15-9	○ 15-9	○ 15-9	○ 15-9	M 3-0 G 6-1 P 99-68	1
森 本 順 (名古屋北クラブ)	×	15-9	○ 15-9	○ 15-9	○ 15-9	○ 15-9	○ 15-9	○ 15-9	○ 15-9	M 1-2 G 4-4 P 88-97	3
比留木 修 (岐大BC)	×	15-9	○ 9-15	○ 15-10	○ 9-15	○ 15-10	○ 15-8	○ 15-10	○ 15-8	M 2-1 G 4-3 P 91-82	2
校條 和久 (東海クラブ)	×	9-15	○ 9-15	○ 15-10	○ 9-15	○ 15-10	○ 15-8	○ 15-10	○ 15-8	M 0-3 G 0-6 P 62-93	4
加藤 元久 (中川シャトル)	×	9-15	○ 9-15	○ 10-15	○ 15-11	○ 15-7	○ 18-16	○ 15-7	○ 18-16	M 0-3 G 0-6 P 62-93	4
齋藤 敏和 (横須賀クラブ)	×	9-15	○ 9-15	○ 10-15	○ 15-11	○ 15-7	○ 18-16	○ 15-7	○ 18-16	M 0-3 G 0-6 P 62-93	4
磯本 朝雄 (堤BC)	×	9-15	○ 10-15	○ 10-15	○ 15-11	○ 15-7	○ 18-16	○ 15-7	○ 18-16	M 0-3 G 0-6 P 62-93	4
吉田 好克 (横須賀クラブ)	×	9-15	○ 10-15	○ 10-15	○ 15-11	○ 15-7	○ 18-16	○ 15-7	○ 18-16	M 0-3 G 0-6 P 62-93	4

男子50歳以上複の部 B ブロツク	米本 勝	仲保 勝	船頭 武	木頭 正	中安 浩	川安 浩	浜越 久	崎田 佳	勝敗	順位
米本 勝如 (東海シャトルズ)		○ 10-15	○ 15-12	○ 11-15	○ 15-8	○ 15-8	○ 15-4	○ 13-15	M 1-2 G 4-4 P 107-92	3
仲保 勝正 (大門BC)	×	15-10	○ 12-15	○ 15-11	○ 15-8	○ 15-7	○ 6-15	○ 14-16	M 2-1 G 4-3 P 92-82	2
船頭 武資 (大門BC)	×	15-10	○ 12-15	○ 15-11	○ 15-8	○ 15-7	○ 6-15	○ 14-16	M 2-1 G 4-3 P 92-82	2
木頭 正資 (大門BC)	×	15-10	○ 12-15	○ 15-11	○ 15-8	○ 15-7	○ 6-15	○ 14-16	M 2-1 G 4-3 P 92-82	2
中安 浩一 (NANZANクラブ)	×	8-15	○ 8-15	○ 7-15	○ 8-15	○ 7-15	○ 10-15	○ 10-15	M 0-3 G 0-6 P 51-90	4
川安 浩一 (NANZANクラブ)	×	8-15	○ 8-15	○ 7-15	○ 8-15	○ 7-15	○ 10-15	○ 10-15	M 0-3 G 0-6 P 51-90	4
浜越 久義 (アイシンAW)	×	4-15	○ 15-6	○ 16-14	○ 15-10	○ 15-10	○ 15-10	○ 15-10	M 3-0 G 6-1 P 95-81	1
崎田 佳之 (アイシンAW)	×	4-15	○ 15-6	○ 16-14	○ 15-10	○ 15-10	○ 15-10	○ 15-10	M 3-0 G 6-1 P 95-81	1

男子50歳以上複の部 C ブロツク	佐野 章	鈴木 昌	松原 伸	松本 哲	村井 実	勝敗	順位
佐野 章 (ブッチャーズ)		×	○ 3-15	○ 15-13	○ 15-9	M 1-1 G 2-2 P 39-52	2
鈴木 昌雄 (SETOMINTON)	×	15-6	○ 6-15	○ 15-9	○ 15-9	M 2-0 G 4-0 P 60-29	1
松原 伸幸 (貴船BC)	×	15-3	○ 15-6	○ 15-13	○ 15-7	M 0-2 G 0-4 P 42-60	3
岡本 哲哉 (フライト)	×	15-3	○ 15-6	○ 15-13	○ 15-7	M 0-2 G 0-4 P 42-60	3
松村 昭洋 (岐大BC)	×	13-15	○ 9-15	○ 13-15	○ 7-15	M 0-2 G 0-4 P 42-60	3
旧井 実	×	13-15	○ 9-15	○ 13-15	○ 7-15	M 0-2 G 0-4 P 42-60	3

男子60歳以上複の部 決勝トーナメント

北川利光 (東海シャトルズ) 0
 下源茂巳 (東海シャトルズ) 21-19
 浅野勇美 (岩倉パラレル) 21-9 2
 田上義美 (岩倉パラレル)

男子60歳以上複の部 Aブロック	野呂横江	北川下源	嶋田中村	勝敗	順位
野呂茂治 (師勝BC) 横江清治		× 14-16 10-15	× 14-16 12-15	M 0-2 G 0-4 P 50-62	3
北川利光 (東海シャトルズ) 下源茂巳	○ 16-14 15-10		○ 12-15 15-6 15-11	M 2-0 G 4-1 P 73-56	1
嶋田政志 (アイシンAW) 中村誠二	○ 16-14 15-12	× 15-12 6-15 11-15		M 1-1 G 3-2 P 63-68	2

男子60歳以上複の部 Bブロック	浅野田上	城尾長	鈴木本	西川菊地	勝敗	順位
浅野勇美 (岩倉パラレル) 田上義美		○ 15-6 15-9	○ 15-9 15-6	○ 15-6 15-6	M 3-0 G 6-0 P 90-42	1
城尾彦彦 (東海シャトルズ) 長尾潤	× 6-15 9-15		× 15-17 7-15	○ 15-5 15-7	M 1-2 G 2-4 P 67-74	3
鈴木忠 (シャトルまかせ) 松本義信 (ヤングシルバー)	× 9-15 6-15	○ 17-15 15-7		○ 15-8 15-8	M 2-1 G 4-2 P 77-68	2
西川和義 (東海クラブ) 菊地久仁男 (DANDE LION)	× 6-15 6-15	× 5-15 7-15	× 8-15 8-15		M 0-3 G 0-6 P 40-90	4

男子65歳以上複の部	高橋荒	橋井百々	川瀬	岸小	大村	坂上	勝敗	順位
高橋英俊 (大門BC) 荒井和夫 (桜井バドミントン)		○ -X	× 13-15 12-15	○ 15-5 13-15 15-6	○ 15-10 15-3	M 3-1 G 6-3 P 128-69	2	
百々俊宗 (ヤングシルバー) 川瀬信治 (NANZANクラブ)	× X-		× 5-15 10-15	○ 9-15 15-13 15-12	○ 15-8 15-9	M 2-2 G 4-5 P 84-117	3	
岸邦晴 (名古屋北クラブ) 小林文雄 (フレスカ)	○ 15-13 15-12	○ 15-5 15-10		○ 16-14 15-9	○ 15-7 15-4	M 4-0 G 8-0 P 121-74	1	
大村真司 (ウイスタリア) 浅井知正 (RSノナカ)	× 5-15 15-13 6-15	× 15-9 13-15 12-15	× 14-16 9-15		○ 15-7 15-10	M 1-3 G 4-6 P 119-130	4	
坂上覚 (東海シャトルズ) 西川直治郎 (ヤングシルバー)	× 10-15 3-15	× 8-15 9-15	× 7-15 4-15	× 7-15 10-15		M 0-4 G 0-8 P 58-120	5	

女子30歳以上複の部 決勝トーナメント

高倉あゆみ (RHBT) 2
 佐藤実季 (横須賀クラブ) 15-21
 町田美帆 (Rise BC) 22-20
 石井真喜 (個人登録) 21-19 0
 田中扶有美 (さおりBC) 21-8
 下村ゆい 21-15 2

女子30歳以上複の部 Aブロック	高倉佐藤	田中川崎	寺島中村	勝敗	順位
高倉あゆみ (RHBT) 佐藤実季 (横須賀クラブ)		○ 15-10 15-5	○ 15-9 15-7	M 2-0 G 4-0 P 60-31	1
田中美月 (フレスカ) 川崎史恵 (B-CREW)	× 10-15 5-15		× 13-15 13-15	M 0-2 G 0-4 P 41-60	3
寺島順子 (シャトルメイツ) 中村寛子	× 9-15 7-15	○ 15-13 15-13		M 1-1 G 2-2 P 46-56	2

女子30歳以上複の部 Bブロック	森大橋	榎山	町田石井	勝敗	順位
森亜由美 (中川シャトル) 大橋未紀 (さおりBC)		× 13-15 17-15 11-15	○ 15-13 10-15 15-8	M 1-1 G 3-3 P 81-81	1
榎山真矢 (フレスカ) 上田幸	○ 15-13 15-17 15-11		× 15-12 14-16 10-15	M 1-1 G 3-3 P 84-84	1
町田美帆 (Rise BC) 石井真喜 (個人登録)	× 13-15 15-10 8-15	○ 12-15 16-14 15-10		M 1-1 G 3-3 P 79-79	1

※同率1位となり抽選の結果町田・石井組が決勝トーナメント進出

女子30歳以上複の部 Cブロック	小佐々山台	田中下村	仙田中居	勝敗	順位
小佐々美千代 (堤BC) 山台まみ		× 6-15 18-20	○ 15-6 15-5	M 1-1 G 2-2 P 54-46	2
田中扶有美 (さおりBC) 下村ゆい	○ 15-6 20-18		○ 15-10 15-9	M 2-0 G 4-0 P 65-43	1
仙田沙織 (フレスカ) 中居しのぶ (Vivid)	× 6-15 5-15	× 10-15 9-15		M 0-2 G 0-4 P 30-60	3

女子40歳以上複の部 決勝トーナメント

河合 千織 (JUPITER)
 佐藤 三葉 (MOKUREN)
 山森 希実 (シャトルメイツ)
 梶田 恭子 (SETOMINTON)
 篠原 里美 (岩倉パラレル)
 鈴木 須光代 (Mille-Feuille)

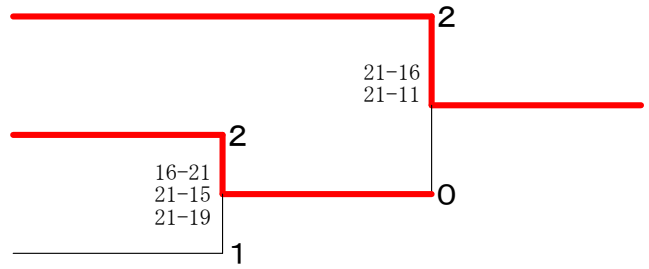

女子40歳以上複の部 A ブロツク	河合 佐藤	山森 谷	根田	濱山	田口	海江田	勝敗	順位
河合 千織 (JUPITER)		○ 15-3	○ 15-7	○ 15-9	○ 15-8	M 3-0 G 6-0 P 90-43		1
佐藤 三葉 (MOKUREN)			○ 15-7	○ 15-11	○ 15-10	M 2-1 G 4-4 P 99-107		2
山根 洋子 (中川シャトル)	×			○ 13-15	○ 15-10	M 1-2 G 3-4 P 85-101		3
谷田 昇子	×			○ 15-11	○ 15-10	M 1-2 G 3-4 P 85-101		3
濱田 明日香 (フレスカ)	×	×		○ 13-15	○ 15-10	M 0-3 G 1-6 P 83-106		4
山口 カオリ	×	×		○ 13-15	○ 15-10	M 0-3 G 1-6 P 83-106		4
海江田 尚子 (スペースシャトル)	×	×		○ 13-15	○ 15-10	M 0-3 G 1-6 P 83-106		4
梶田 由加里	×	×		○ 13-15	○ 15-10	M 0-3 G 1-6 P 83-106		4

女子40歳以上複の部 B ブロツク	富田 竹	宇佐美 松	市野 永	野田 吉	山森 梶	森田	勝敗	順位
富田 佳美 (RHB T)		○ 15-9	○ 15-3	○ 12-15	○ 12-15	M 1-2 G 4-4 P 106-94		3
竹内 佳代子 (SnowDrop)			○ 15-3	○ 12-15	○ 12-15	M 1-2 G 4-4 P 106-94		3
宇佐美 栄理 (中川シャトル)	×		○ 9-15	○ 6-15	○ 14-16	M 0-3 G 0-6 P 50-91		4
松永 里美	×		○ 3-15	○ 8-15	○ 10-15	M 0-3 G 0-6 P 50-91		4
市野 寿子 (JUPITER)	×	○	○	○	○	M 2-1 G 4-3 P 99-82		2
吉田 朋子 (Sweet)	×	○	○	○	○	M 2-1 G 4-3 P 99-82		2
山森 希実 (シャトルメイツ)	○	○	○	○	○	M 3-0 G 6-1 P 100-88		1
梶田 恭子 (SETOMINTON)	○	○	○	○	○	M 3-0 G 6-1 P 100-88		1

女子40歳以上複の部 C ブロツク	篠原 鈴	佐藤 木	垣見 加	見田 黒	勝敗	順位
篠原 里美 (岩倉パラレル)		○ 15-4	○ 15-5	○ 15-5	M 2-0 G 4-0 P 61-28	1
鈴木 須光代 (Mille-Feuille)		○ 16-14	○ 15-5	○ 15-5	M 2-0 G 4-0 P 61-28	1
佐藤 郁江 (瑞穂クラブ)	×		○ 15-7	○ 15-9	M 1-1 G 2-2 P 48-47	2
加藤 由紀美	×		○ 15-7	○ 15-9	M 1-1 G 2-2 P 48-47	2
垣見 妙香 (ブッチャーズ)	×	×			M 0-2 G 0-4 P 26-60	3
黒田 美穂	×	×			M 0-2 G 0-4 P 26-60	3

女子50歳以上複の部 決勝トーナメント

安藤 志津子 (Cuckoo愛知)
 竹内 ひろみ
 小池 由紀子 (ウイスタリア)
 寶力 京子 (B-CREW)
 吉田 宏美 (ブッチャーズ)
 佐野 里美

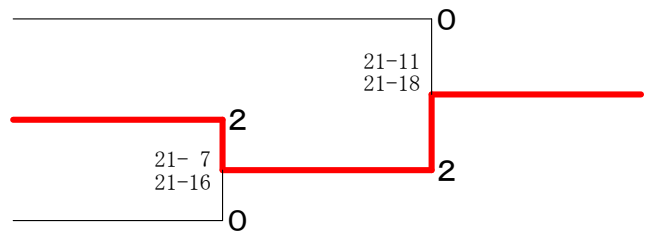

女子50歳以上複の部 A ブロツク	安藤 竹	藤内 池	木村 浦	加藤 水	藤野 加	太田 加	田勝	勝敗	順位
安藤 志津子		○ 15-6	○ 15-10	○ 15-10	○ 15-13	○ 15-1	M 2-1 G 5-2 P 92-70		1
竹内 ひろみ (Cuckoo愛知)		○ 15-6	○ 15-10	○ 15-10	○ 15-13	○ 15-1	M 2-1 G 5-2 P 92-70		1
木村 満智子 (はりーあつぷ)	×			○ 2-15	○ 14-16	○ 9-15	M 0-3 G 0-6 P 50-91		4
池浦 なおみ	×			○ 2-15	○ 14-16	○ 9-15	M 0-3 G 0-6 P 50-91		4
加藤 かおり (SETOMINTON)	○	○		○	○	○	M 2-1 G 5-3 P 111-83		2
水野 恵以子	○	○		○	○	○	M 2-1 G 5-3 P 111-83		2
太田 福美 (三好BC)	×	○	○	○	○	○	M 2-1 G 4-3 P 85-94		3
加藤 稲代 (三好BC)	×	○	○	○	○	○	M 2-1 G 4-3 P 85-94		3

女子50歳以上複の部 B ブロツク	梅村 村	井口 加	口 藤	鈴木 松	木井 小	池田 力	勝敗	順位	
梅村 由美子 (Cuckoo愛知)		○ 11-15	○ 15-13	○ 15-11	○ 10-15	○ 7-15	M 1-2 G 3-4 P 84-94		3
村田 明美		○ 11-15	○ 15-13	○ 15-11	○ 10-15	○ 7-15	M 1-2 G 3-4 P 84-94		3
井口 勢津子 (中川シャトル)	○		○	○	○	○	M 2-1 G 4-4 P 105-107		2
加藤 典子	○		○	○	○	○	M 2-1 G 4-4 P 105-107		2
鈴木 信子 (三好BC)	×	×	○	○	○	○	M 0-3 G 1-6 P 77-108		4
松井 百合子 (NANZANクラブ)	×	×	○	○	○	○	M 0-3 G 1-6 P 77-108		4
小池 由紀子 (ウイスタリア)	○	○	○	○	○	○	M 3-0 G 6-0 P 90-47		1
寶力 京子 (B-CREW)	○	○	○	○	○	○	M 3-0 G 6-0 P 90-47		1

女子50歳以上複の部 C ブロツク	伊藤 齋	藤吉 藤	吉田 佐	田野 野	瀬口 鈴	口勝	勝敗	順位
伊藤 綾子 (MOKUREN)		○ 15-12	○ 15-8	○ 13-15	○ 15-7	M 1-1 G 3-3 P 73-72		2
齋藤 敏恵 (横須賀クラブ)		○ 7-15	○ 13-15	○ 15-7	○ 15-7	M 1-1 G 3-3 P 73-72		2
吉田 宏美 (ブッチャーズ)	○	○		○	○	M 2-0 G 4-2 P 81-71		1
佐野 里美	○	○		○	○	M 2-0 G 4-2 P 81-71		1
瀬口 幸子 (三好BC)	×	×				M 0-2 G 2-4 P 71-82		3
鈴木 奈保美	×	×				M 0-2 G 2-4 P 71-82		3

男子複新人の部 決勝トーナメント

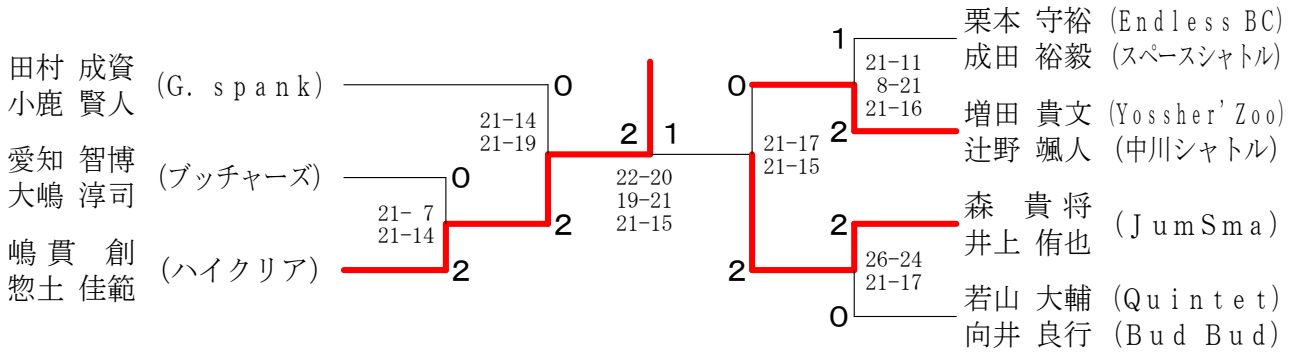

男子複新人の部 A ブロック	山達	田山	國山	立山	山杉	田江	田小	村鹿	勝敗	順位
山達 英樹 (Fantastic)		○	○	○	○	○	○	M 2-1 G 5-2 P 146-124		2
國立 直孝 (風林火山)	×		○	○	○	○	○	M 0-3 G 0-6 P 84-126		4
山田 真嗣 (IMG BC)	○	×		○	○	○	○	M 1-2 G 4-0 P 120-132		3
田村 成資 (G. spank)	○	○	○	×	○	○	○	M 3-0 G 6-2 P 166-134		1

男子複新人の部 B ブロック	愛大	知嶋	坂藤	本野	古百	田合	勝敗	順位
愛知 智博 (ブッチャーズ)		○	○	○	○	○	M 2-0 G 4-0 P 72-34	1
坂本 良太 (SOUTH BLUE)	×		○	○	○	○	M 0-2 G 0-4 P 0-60	3
古田 章吾 (S G α)	×	○	○	○	○	○	M 1-1 G 2-2 P 64-42	2

※プログラムから変更有り

男子複新人の部 C ブロック	嶋創	貴土	菅大	伊山	藤谷	勝敗	順位
嶋創 佳範 (ハイクリア)		○	○	○	○	M 2-0 G 4-0 P 72-30	1
菅山 裕太 (NANZANクラブ)	×		○	○	○	M 0-2 G 0-4 P 0-60	3
伊藤 敬佑 (FIRST)	○	×		○	○	M 1-1 G 2-2 P 60-42	2

男子複新人の部 D ブロック	栗成	本田	石田	田中	酒鈴	井木	勝敗	順位
栗本 守裕 (Endless BC)		○	○	○	○	○	M 2-0 G 4-0 P 84-51	1
石田 一洋 (羽根人)	×		○	○	○	○	M 1-1 G 2-2 P 72-69	2
酒井 崇 (IMG BC)	×	×	×	×	×	×	M 0-2 G 0-4 P 48-84	3

男子複新人の部 E ブロック	深山	谷口	増田	田野	末高	吉坂	勝敗	順位
深谷 徳宏 (TAIYU)		○	○	○	○	○	M 0-2 G 1-4 P 95-108	3
増田 貴文 (Yossher' Zoo)	○		○	○	○	○	M 2-0 G 4-0 P 84-59	1
末吉 涼也 (S G α)	○	×		○	○	○	M 1-1 G 2-2 P 92-104	2

男子複新人の部 F ブロック	森井	石久	山保	丹岩	羽永	勝敗	順位	
森井 貴将 (JumSma)		○	○	○	○	○	M 2-0 G 4-0 P 84-55	1
石山 和樹 (ロックホッパーズ)	×		○	○	○	○	M 1-1 G 2-2 P 65-79	2
丹羽 正幸 (UNITE)	×	×	×	×	×	×	M 0-2 G 0-4 P 70-85	3

男子複新人の部 G ブロック	牟川	田上	若向	山井	日下	向村	勝敗	順位
牟川 知弘 (Oh My Gut)		○	○	○	○	○	M 0-2 G 0-4 P 65-93	3
若山 大輔 (Quintet)	○		○	○	○	○	M 2-0 G 4-0 P 84-44	1
日向 勇人 (IMG BC)	○	×		○	○	○	M 1-1 G 2-2 P 71-83	2

女子複新人の部 決勝トーナメント

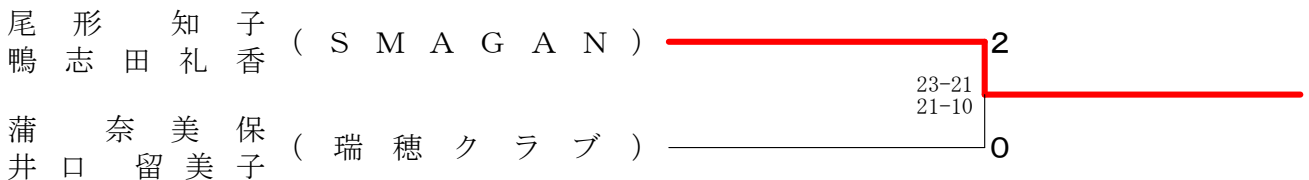

女子複新人の部 A ブロック	竹内	尾形	楠生	勝敗	順位
竹内 友香 (MUSCLE CLUB)		×	○	M 1-1 G 2-2 P 64-72	2
尾形 知子 (SMAGAN)	○		○	M 2-0 G 4-0 P 84-41	1
楠生 衣梨 (Sweet)	×	×		M 0-2 G 0-4 P 49-84	3

女子複新人の部 B ブロック	蒲井	西白	田川	村岡	勝敗	順位
蒲 奈美保 (瑞穂クラブ)		○	○	○	M 2-0 G 4-0 P 84-20	1
西田 真理 (Endless BC)	×		○	○	M 0-2 G 0-4 P 0-84	3
村岡 慶美 (スペースシャトル)	×	○	×	×	M 1-1 G 2-2 P 62-42	2

一般混合複の部 決勝トーナメント

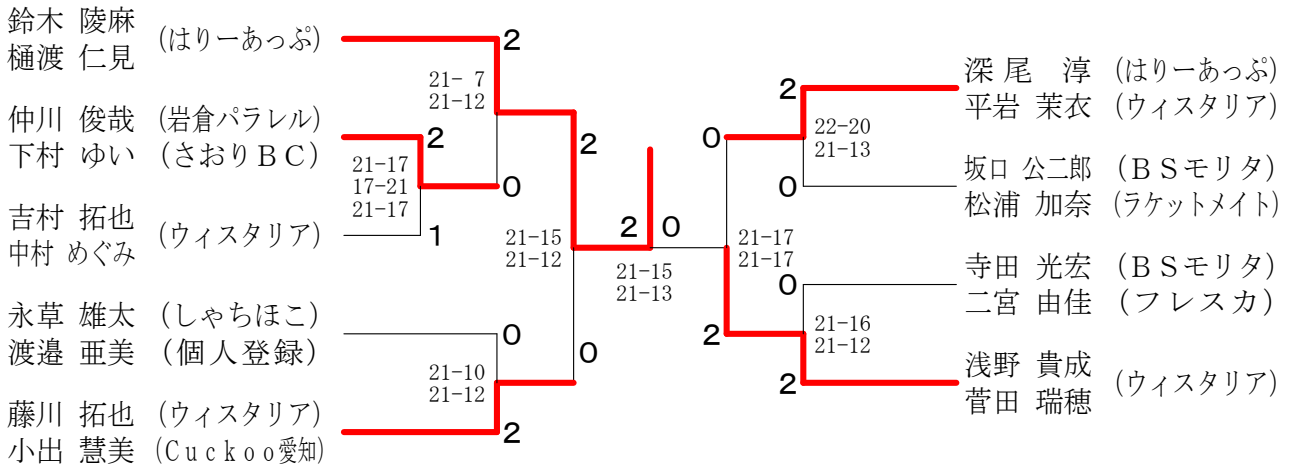

一般混合複の部 A ブロック	鈴木 樋渡	森田 宮本	金原 大迫	勝敗	順位
鈴木 陵麻 (はりーあつぷ)		○ 21-7 21-5	○ 21-9 21-11	M 2-0 G 4-0 P 84-32	1
森田 貴士 (スペースシャトル)	× 7-21 5-21		× 11-21 15-21	M 0-2 G 0-4 P 38-84	3
金原 光司 (フレスカ)	× 9-21 11-21	○ 21-11 21-15		M 1-1 G 2-2 P 62-68	2

一般混合複の部 B ブロック	村松 江崎	仲川 下村	鶴田 鈴木	勝敗	順位
村松 涼平 (BSモリタ)		× 16-21 12-21	○ 21-19 24-22	M 1-1 G 2-2 P 73-83	2
仲川 俊哉 (岩倉パラレル)	○ 21-16 21-12		× 16-21 21-19 17-21	M 1-1 G 3-2 P 96-89	1
鶴田 久幸 (三好BC)	× 19-21 22-24	○ 21-16 19-21 21-17		M 1-1 G 2-3 P 102-99	3

一般混合複の部 C ブロック	吉村 中村	遠藤 岡本	跡治 堀田	勝敗	順位
吉村 拓也 (ウイスタリア)		○ 21-15 21-10	○ 21-23 21-16 21-18	M 2-0 G 4-1 P 105-82	1
遠藤 卓哉 (RSノナカ)	× 15-21 10-21		○ 15-21 21-13 21-12	M 1-1 G 2-3 P 82-88	2
跡治 翔 (MUSCLE CLUB)	× 23-21 16-21 18-21	× 21-15 13-21 12-21		M 0-2 G 2-4 P 103-120	3

一般混合複の部 D ブロック	荷川取 座間味	飯田 板谷	永草 渡邊	勝敗	順位
荷川取 天 (Rise BC)		○ 23-21 22-24 21-18	× 19-21 25-27	M 1-1 G 2-3 P 110-111	2
飯田 淳也 (JumSma)	× 21-23 24-22 18-21		× 28-30 21-16 13-21	M 0-2 G 2-4 P 125-133	3
永草 雄太 (しゃちほこ)	○ 21-19 27-25	○ 30-28 16-21 21-13		M 2-0 G 4-1 P 115-106	1

一般混合複の部 E ブロック	藤川 小出	西塚 林	西尾 坂本	勝敗	順位
藤川 拓也 (ウイスタリア)		○ 21-10 21-12	○ 21-8 21-11	M 2-0 G 4-0 P 84-41	1
西塚 慎太郎 (フレスカ)	× 10-21 12-21		○ 21-10 21-7	M 1-1 G 2-2 P 64-59	2
西尾 雅志 (シャトルまかせ)	× 8-21 11-21	× 10-21 7-21		M 0-2 G 0-4 P 36-84	3

一般混合複の部 F ブロック	深尾 平岩	井上 北原	千葉 後藤	勝敗	順位
深尾 淳 (はりーあつぷ)		○ 21-12 15-21 21-11	○ 21-12 21-12	M 2-0 G 4-1 P 99-68	1
井上 聖悟 (スペースシャトル)	× 12-21 21-15 11-21		○ 23-25 21-15 21-17	M 1-1 G 3-3 P 109-114	2
千葉 俊輔 (RSノナカ)	× 12-21 12-21	× 25-23 15-21 17-21		M 0-2 G 1-4 P 81-107	3

一般混合複の部 G ブロック	坂口 松浦	山口 奥	粒来 野田	勝敗	順位
坂口 公二郎 (BSモリタ)		○ 21-14 21-13	○ 21-18 24-22 21-19	M 3-0 G 6-1 P 148-122	1
山口 隆真 (Bud Bud)	× 14-21 13-21		× 9-21 15-21	M 0-3 G 1-6 P 115-151	4
粒来 拳斗 (アイシンAW)	× 18-21 22-24	○ 21-9 21-15	○ 21-15 21-16	M 2-1 G 4-2 P 124-100	2
野田 裕二郎 (しゃちほこ)	× 15-21 21-19 19-21	○ 21-18 24-26 22-20	× 15-21 16-21	M 1-2 G 3-5 P 153-167	3

一般混合複の部 H ブロック	中野 寺田	野口 二宮	西岡 須田	勝敗	順位
中野 裕生 (アイシンAI)		× 21-16 17-21 13-21	○ 21-18 21-10 21-14	M 2-1 G 5-3 P 149-135	2
寺田 光宏 (BSモリタ)	○ 16-21 21-17 21-13		○ 21-14 21-19	M 3-0 G 6-1 P 142-104	1
西 正記 (しゃちほこ)	× 18-21 10-21	× 14-21 19-21	○ 21-15 7-21 21-23	M 0-3 G 1-6 P 110-143	4
須田 和 (Oh My Gut)	× 14-21 21-14 14-21	× 8-21 12-21	○ 15-21 21-7 23-21	M 1-2 G 3-5 P 128-147	3

一般混合複の部 I ブロック	浅野 菅田	深谷 齊藤	北岡 山本	勝敗	順位
浅野 貴成 (ウイスタリア)		○ 21-17 23-25 21-14	○ 21-13 21-19	M 2-0 G 4-1 P 107-88	1
深谷 亮太 (RHBT)	× 17-21 25-23 14-21		○ 21-17 21-15	M 1-1 G 3-2 P 98-97	2
北岡 真一 (スペースシャトル)	× 13-21 19-21	× 17-21 15-21		M 0-2 G 0-4 P 64-84	3

混合複70歳以上の部 決勝トーナメント

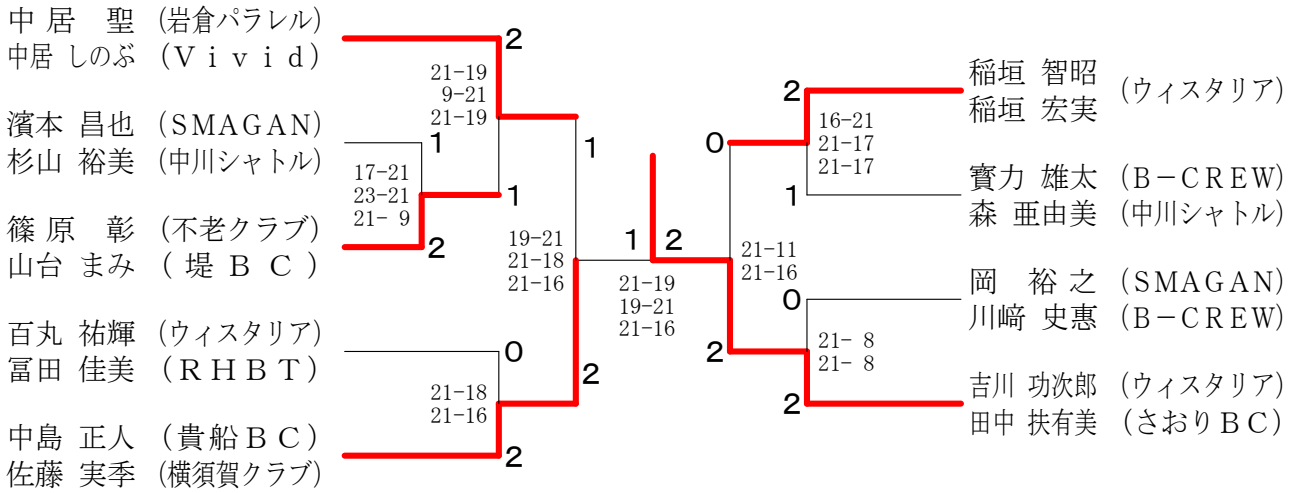

混合複70歳以上の部 Aブロック	清水 高間	村田 梶田	中居 中居	勝敗	順位
清水 孝一 (JumSma)		○ 19-21 21-17	× 7-21 21-18 14-21	M 1-1 G 3-3 P 103-115	3
高間 麻里 (さおりBC)					
村田 宗央 (スペースシャトル)	× 21-19 17-21 17-21		○ 21-19 11-21 21-18	M 1-1 G 3-3 P 108-119	2
村田 由加里					
中居 聖 (岩倉パラレル)	○ 21-7 18-21 21-14	× 19-21 21-11 18-21		M 1-1 G 3-3 P 118-95	1
中居 しのぶ (Vivid)					

混合複70歳以上の部 Bブロック	角田 浩二	濱本 昌也	田中 美月	勝敗	順位
角田 浩二 (貴船BC)		× 18-21 12-21	○ 21-14 21-13	M 1-1 G 2-2 P 72-69	2
田中 美月 (フレスカ)					
濱本 昌也 (SMAGAN)	○ 21-18 21-12		○ 21-11 21-11	M 2-0 G 4-0 P 84-52	1
杉山 裕美 (中川シャトル)					
田中 桂介 (JUPITER)	× 14-21 13-21	× 11-21 11-21		M 0-2 G 0-4 P 49-84	3
田中 未紀 (さおりBC)					

混合複70歳以上の部 Cブロック	篠原 山台	清水 誠司	水野 隆博	勝敗	順位
篠原 彰 (不老クラブ)		○ 21-18 21-16	○ 21-13 21-13	M 2-0 G 4-0 P 84-60	1
山台 まみ (堤BC)					
清水 誠司 (振甫クラブ)	× 18-21 16-21		○ 21-18 21-18	M 1-1 G 2-3 P 94-99	2
清水 真実					
水野 隆博 (ATOM)	× 13-21 13-21	× 18-21 21-18 18-21		M 0-2 G 1-4 P 83-102	3
飯田 香里 (Cuckoo愛知)					

混合複70歳以上の部 Dブロック	百丸 祐輝	星合 崇秀	山田 哲司	勝敗	順位
百丸 祐輝 (ウイスタリア)		○ 21-11 21-11	○ 21-17 21-18	M 2-0 G 4-0 P 84-57	1
富田 佳美 (RHBT)					
星合 崇秀 (東海クラブ)	× 11-21 11-21		○ 15-21 21-19	M 1-1 G 2-3 P 79-99	2
寺島 順子 (シャトルメイツ)					
山田 哲司 (SMAGAN)	× 17-21 18-21	× 21-15 17-21 19-21		M 0-2 G 1-4 P 92-99	3
辻 頼香					

混合複70歳以上の部 Eブロック	鳴原 孝佳	中島 正人	石原 康二	勝敗	順位
鳴原 孝佳 (BSモリタ)		× 12-21 8-21	○ 21-11 21-15	M 1-1 G 2-2 P 62-68	2
小佐々 美千代 (堤BC)					
中島 正人 (貴船BC)	○ 21-12 21-8		○ 21-9 21-13	M 2-0 G 4-0 P 84-42	1
佐藤 実季 (横須賀クラブ)					
石原 康二 (Bud Bud)	× 11-21 15-21	× 9-21 13-21		M 0-2 G 0-4 P 48-84	3
石井 真喜 (個人登録)					

混合複70歳以上の部 Fブロック	稲垣 智昭	山本 遼	稲向 重己	勝敗	順位
稲垣 智昭 (ウイスタリア)		○ 21-16 21-15	○ 17-21 21-13 21-17	M 2-0 G 4-1 P 101-82	1
稲垣 宏実					
山本 遼 (revival)	× 16-21 15-21		○ 21-16 21-15	M 1-1 G 2-2 P 73-73	2
竹内 佳代子 (SnowDrop)					
稲向 重己 (振甫クラブ)	× 21-17 13-21 17-21	× 16-21 15-21		M 0-2 G 1-4 P 82-101	3
吉田 朋子 (Sweet)					

混合複70歳以上の部 Gブロック	寶力 雄太	三ツ石 治	深谷 麻里央	小川 直哉	勝敗	順位
寶力 雄太 (B-CREW)		○ 15-21 21-6 21-10	○ 21-14 21-14	○ 21-19 21-17	M 3-0 G 6-1 P 141-65	1
森 亜由美 (中川シャトル)						
三ツ石 治 (横須賀クラブ)	× 21-15 6-21 10-21		○ 21-19 21-17	○ 21-9 21-13	M 2-1 G 5-2 P 121-93	2
犬飼 広子						
深谷 麻里央 (WEST WING)	× 14-21 14-21	× 19-21 17-21		○ 21-9 21-13	M 1-2 G 2-4 P 106-84	3
深谷 雅代 (フレスカ)						
小川 直哉 (ひいらぎBC)	× 13-21 7-21	× 13-21 7-21	× 18-21 15-21		M 0-3 G 0-6 P 0-126	4
高木 昌美 (ASCOM)						

混合複70歳以上の部 Hブロック	遠藤 博史	市川 理江	横井 洋也	岡 裕之	勝敗	順位
遠藤 博史 (Oh My Gut)		○ 21-12 13-21 21-16	○ 15-21 21-17 13-21	○ 21-17 21-17	M 2-1 G 5-3 P 146-108	2
田中 江理子 (堤BC)						
市川 大作 (フリー・ウィル)	× 21-15 16-21		○ 21-16 21-15	○ 21-16 21-15	M 0-3 G 0-6 P 0-126	4
酒井 理江 (Bud Bud)						
横井 洋也 (JUPITER)	× 12-21 21-13 16-21	○ 21-15 21-13	○ 16-21 15-21	○ 21-16 21-12	M 1-2 G 3-4 P 119-97	3
中川 和美 (Mille-Feuille)						
岡 裕之 (SMAGAN)	○ 21-15 17-21 21-13	○ 21-15 17-21 21-13	○ 21-16 21-12		M 3-0 G 6-1 P 143-77	1
川崎 史恵 (B-CREW)						

混合複70歳以上の部 Iブロック	吉川 功次郎	佐藤 伸郎	渡辺 雅志	勝敗	順位
吉川 功次郎 (ウイスタリア)		○ 21-13 21-7	○ 21-13 21-7	M 2-0 G 4-0 P 84-40	1
田中 扶有美 (さおりBC)					
佐藤 伸郎 (フレスカ)	× 13-21 7-21		○ 21-18 21-15	M 1-1 G 2-2 P 62-75	2
上田 幸					
渡辺 雅志 (Act Zero)	× 13-21 7-21	× 18-21 15-21		M 0-2 G 0-4 P 53-84	3
海江田 尚子 (スペースシャトル)					

混合複90歳以上の部 決勝トーナメント

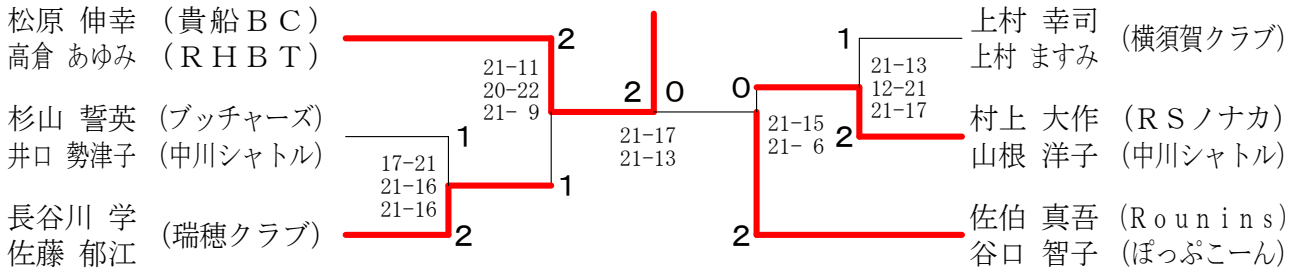

混合複90歳以上の部 A ブ ロ ッ ク	松原 高	竹内 倉	村田 島	田 勝	敗	順位
松原 伸幸 (貴船BC)		○ 21-6	○ 21-9	M 2-0 G 4-0 P 84-15		1
高倉 あゆみ (RHBT)			-X			
竹内 敦史 (フレスカ)	X 6-21 9-21			M 1-1 G 2-2 P 57-42		2
木島 美幸 (JUPITER)				M 1-1 G 2-2 P 57-42		
村田 高人 (シャトルまかせ)	X	X		G 0-4 P 0-84		3
村田 明美 (Cuckoo愛知)	X-	X-				

混合複90歳以上の部 B ブ ロ ッ ク	杉山 井	平田 加	三井所 藤	勝	敗	順位
杉山 誓英 (ブッチャーズ)		○ 21-12	○ 21-10 12-21 21-10	M 2-0 G 4-1 P 101-67		1
井口 勢津子 (中川シャトル)						
平田 庸一 (SETOMINTON)	X 12-21 14-21		○ 21-14 21-12	M 1-1 G 2-2 P 68-68		2
加藤 かおり						
三井所 剛 (ベアーズ)	X 10-21 21-17 10-21	X 14-21 12-21		M 0-2 G 1-4 P 67-101		3
辻 みどり						

混合複90歳以上の部 C ブ ロ ッ ク	長谷川 佐	広田 藤	田平 木	林野 市	勝	敗	順位
長谷川 学 (瑞穂クラブ)		X 17-21 17-21	○ 21-15 21-17	M 1-1 G 2-2 P 76-74		1	
佐藤 郁江							
広田 一 (Mille-Feuille)	○ 21-17 21-17		X 16-21 16-21	M 1-1 G 2-2 P 74-76		3	
鈴木 須光代							
平林 哲也 (RSノナカ)	X 15-21 17-21	○ 21-16 21-16		M 1-1 G 2-2 P 74-74		2	
市野 寿子 (JUPITER)							

混合複90歳以上の部 D ブ ロ ッ ク	富田 竹	佐野 内	上野 野	村上 上	勝	敗	順位
富田 俊二 (紫電会)		X 13-21 16-21	X 19-21 15-21	M 0-2 G 0-4 P 63-84		3	
竹内 ひろみ (Cuckoo愛知)							
佐野 章 (ブッチャーズ)	○ 21-13 21-16		X 9-21 21-18 17-21	M 1-1 G 3-2 P 89-89		2	
佐野 里美							
上村 幸司 (横須賀クラブ)	○ 21-19 21-15	○ 21-9 18-21 21-17		M 2-0 G 4-1 P 102-81		1	
上村 ますみ							

混合複90歳以上の部 E ブ ロ ッ ク	岡野 々	本山 齋	金子 藤	村上 山	上根 根	勝	敗	順位
岡本 哲哉 (フライト)		○ 18-21 21-16 21-14	X 14-21 17-21	M 1-1 G 2-3 P 91-93		2		
野々山 千恵子 (三好BC)								
金子 豊治 (羽根人)	X 21-18 16-21 14-21		X 19-21 18-21	M 0-2 G 1-4 P 88-102		3		
齋藤 悦子 (振甫クラブ)								
村上 大作 (RSノナカ)	○ 21-14 21-17	○ 21-19 21-18		M 2-0 G 4-0 P 84-68		1		
山根 洋子 (中川シャトル)								

混合複90歳以上の部 F ブ ロ ッ ク	梶 梶	田久 清	原水 池	佐谷 谷	伯口 口	勝	敗	順位
梶田 秀明 (ウイスタリア)		○ 21-12 21-12	X 13-21 18-21	M 1-1 G 2-2 P 73-66		2		
梶田 恭子 (SETOMINTON)								
久原 寿之 (SGα)	X 12-21 12-21		X 12-21 7-21	M 0-2 G 0-4 P 43-84		3		
清水 美紀 (瑞穂クラブ)								
佐伯 真吾 (Rounins)	○ 21-13 21-18	○ 21-12 21-7		M 2-0 G 4-0 P 84-50		1		
谷口 智子 (ぼっぷこーん)								

混合複110歳以上の部 決勝トーナメント

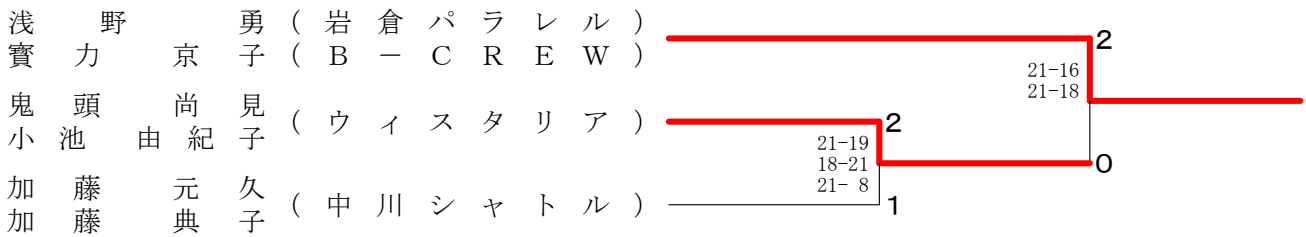

混合複110歳以上の部 A ブ ロ ッ ク	浅野 寶	宮川 力	林黒 岡	勝	敗	順位
浅野 勇 (岩倉パラレル)		○ 21-14 21-11	○ 21-12 21-17	M 2-0 G 4-0 P 84-54		1
寶力 京子 (B-CREW)						
宮川 直樹 (NANZANクラブ)	X 14-21 11-21		X 11-21 5-21	M 0-2 G 0-4 P 41-84		3
坂 乃里子						
林 昭浩 (スペースシャトル)	X 12-21 17-21	○ 21-11 21-5		M 1-1 G 2-2 P 71-58		2
黒岡 弘美						

混合複110歳以上の部 B ブ ロ ッ ク	上野 佐	前野 小	鬼頭 池	鈴木 水	木野 野	勝	敗	順位
上前 茂人 (大門BC)			X 12-21 9-21	X 21-16 15-21 13-21	M 0-2 G 1-4 P 70-100		3	
佐野 信子 (ベアーズ)								
鬼頭 尚見 (ウイスタリア)	○ 21-12 21-9			○ 21-13 21-14	M 2-0 G 4-0 P 84-48		1	
小池 由紀子								
鈴木 昌雄 (SETOMINTON)	X 16-21 21-15 21-13	X 13-21 14-21		M 1-1 G 2-3 P 85-91		2		
水野 恵以子								

混合複110歳以上の部 C ブ ロ ッ ク	加藤 加	藤城 城	大久保 大	勝	敗	順位
加藤 元久 (中川シャトル)		○ 21-14 21-8	○ 21-12 21-12	M 2-0 G 4-0 P 84-46		1
加藤 典子						
城 保彦 (東海シャトルズ)	X 14-21 8-21		○ 21-8 21-13	M 1-1 G 2-2 P 64-63		2
城 明美 (ブッチャーズ)						
大久保 忠則 (ベアーズ)	X 12-21 12-21	X 8-21 13-21		M 0-2 G 0-4 P 45-84		3
大島 美代子						