

一般女子複の部 決勝トーナメント

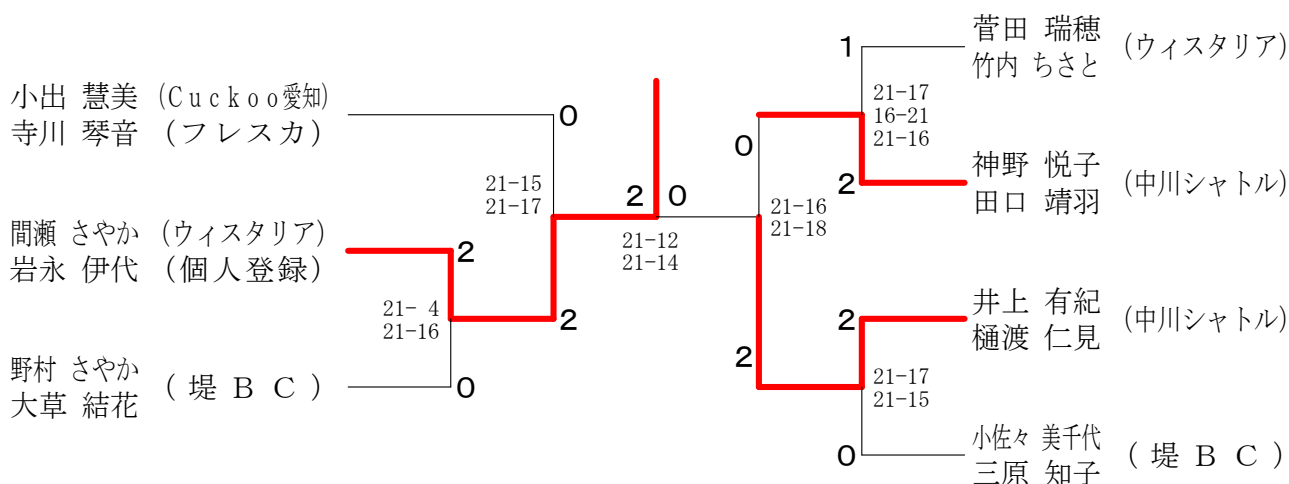

一般女子複の部 A ブロック	田中 下村	小出 寺川	古里 櫻井	勝敗	順位
田中 扶有美 (さおりBC) 下村 ゆい	○	× 15-12 6-15 11-15	○ -X	M 1-1 G 3-2 P 62-42	2
小出 慧美 (Cuckoo愛知) 寺川 琴音 (フレスカ)	○ 12-15 15-6 15-11	○	○ -X	M 2-0 G 4-1 P 72-32	1
古里 真理 (G. Spank) 櫻井 槿子	× X-	× X-	○	M 0-2 G 0-4 P 0-60	3

一般女子複の部 B ブロック	間瀬 岩永	橋 竹上	國田 長谷川	勝敗	順位
間瀬 さやか (ウイスタリア) 岩永 伊代 (個人登録)	○	○ 15-7 15-6	○ 15-5 15-3	M 2-0 G 4-0 P 60-21	1
橋 知歩 (振甫クラブ) 竹上 晴香	× 7-15 6-15	○	○ 13-15 15-5 15-12	M 1-1 G 2-3 P 56-62	2
國田 佳子 (Oh My Gut) 長谷川 瑠衣	× 5-15 3-15	× 15-13 5-15 12-15	○	M 0-2 G 1-4 P 40-73	3

一般女子複の部 C ブロック	野村 大草	坂野 山本	永山 竹内	勝敗	順位
野村 さやか (堤 B C) 大草 結花	○	○ 15-11 18-20 15-10	○ 15-10 15-3	M 2-0 G 4-1 P 78-54	1
坂野 ゆりか (岩倉パラレル) 山本 知里	× 11-15 20-18 10-15	○	○ 15-4 15-6	M 1-1 G 3-2 P 71-58	2
永山 稚子 (中川シャトル) 竹内 千春 (瑞穂クラブ)	× 10-15 3-15	× 4-15 6-15	○	M 0-2 G 0-4 P 23-60	3

一般女子複の部 D ブロック	菅田 竹内	山台 前田	横田 濱野	勝敗	順位
菅田 瑞穂 (ウイスタリア) 竹内 ちさと	○	○ 15-8 15-10	○ 15-7 17-15	M 2-0 G 4-0 P 62-40	1
山台 まみ (堤 B C) 前田 久美子	× 8-15 10-15	○	○ 15-8 15-12	M 1-1 G 2-2 P 48-50	2
横田 美鈴 (G. Spank) 濱野 絵美	× 7-15 15-17	× 8-15 12-15	○	M 0-2 G 0-4 P 42-62	3

一般女子複の部 E ブロック	中口 高野	松浦 江崎	神野 田口	勝敗	順位
中口 詩織 (はりーあつぷ) 高野 萌	○	× 10-15 15-12 11-15	× 12-15 7-15	M 0-2 G 1-4 P 55-72	3
松浦 加奈 (ラケットメイト) 江崎 祥代	○ 15-10 12-15 15-11	○	× 12-15 15-11 14-16	M 1-1 G 3-3 P 83-78	2
神野 悦子 (中川シャトル) 田口 靖羽	○ 15-12 15-7	○ 15-12 11-15 16-14	○	M 2-0 G 4-1 P 72-60	1

一般女子複の部 F ブロック	井上 樋渡	河村 亀山	杉本 牧之瀬	勝敗	順位
井上 有紀 (中川シャトル) 樋渡 仁見	○	○ 15-3 15-12	○ -X	M 2-0 G 4-0 P 60-15	1
河村 説子 (振甫クラブ) 亀山 萌	× 3-15 12-15	○	○ -X	M 1-1 G 2-2 P 45-30	2
杉本 恵未 (revival) 牧之瀬 由惟	× X-	× X-	○	M 0-2 G 0-4 P 0-60	3

一般女子複の部 G ブロック	蘆田 丹羽	小佐々 三原	石井 原口	勝敗	順位
蘆田 絢果 (Leaders) 丹羽 志織里	○	× 11-15 5-15	○ 15-9 15-7	M 1-1 G 2-2 P 46-46	2
小佐々 美千代 (堤 B C) 三原 知子	○ 15-11 15-5	○	○ 15-4 15-7	M 2-0 G 4-0 P 60-27	1
石井 真喜 (フリー・ウイル) 原口 薫	× 9-15 7-15	× 4-15 7-15	○	M 0-2 G 0-4 P 27-60	3