

一般男子単の部 A ブ ロ ッ ク	中 口 齋 藤 鈴 木 勝 敗	順位
中口 竜郎 (はりーあつぷ)	○ -X x ○	M 1-1 G 3-2 P 72-44 2
齋藤 圭佑 (岐大BC)	x x- ○	M 0-2 G 0-4 P 0-60 3
鈴木 希望 (BS MORITA)	○ ○ ○	M 2-0 G 4-1 P 74-42 1

一般男子単の部 B ブ ロ ッ ク	細 井 小 笠 藤 本 勝 敗	順位
細井 直弥 (SMAGAN)	○ ○ ○	M 2-0 G 4-0 P 61-20 1
小笠 良真 (アイシンAI)	x x- ○	M 0-2 G 0-4 P 0-60 3
藤本 博志 (Rounins)	x ○ ○	M 1-1 G 2-2 P 50-31 2

一般男子単の部 C ブ ロ ッ ク	末 松 宮 崎 水 野 勝 敗	順位
末松 功大 (RSノナカ)	○ ○ ○	M 2-0 G 4-1 P 72-46 1
宮崎 翔 (鮭王)	x x- ○	M 0-2 G 0-4 P 35-60 3
水野 博貴 (名港クラブ)	○ ○ ○	M 1-1 G 3-2 P 60-61 2

一般男子単の部 D ブ ロ ッ ク	鈴 木 杉 本 福 嶋 勝 敗	順位
鈴木 陵麻 (はりーあつぷ)	○ ○ ○	M 2-0 G 4-0 P 60-38 1
杉本 真一 (東海クラブ)	x x- ○	M 1-1 G 2-2 P 51-39 2
福嶋 遥助 (MUSCLE CLUB)	x ○ ○	M 0-2 G 0-4 P 26-60 3

一般男子単の部 E ブ ロ ッ ク	脇 野 稲 川 樋 口 勝 敗	順位
脇野 陽 (大門BC)	○ ○ ○	M 2-0 G 4-0 P 60-24 1
稲川 正也 (PEACOCK)	x x- ○	M 0-2 G 0-4 P 0-60 3
樋口 浩司 (佐布里)	○ ○ ○	M 1-1 G 2-2 P 54-30 2

一般男子単の部 F ブ ロ ッ ク	城 川 角 田 神 之 田 勝 敗	順位
城川 雄紀 (はりーあつぷ)	○ ○ ○	M 2-0 G 4-1 P 67-66 1
角田 英之 (不老クラブ)	x x- ○	M 1-1 G 2-2 P 56-50 2
神之田 星斗 (フレスカ)	x ○ ○	M 0-2 G 1-4 P 59-66 3

一般男子単の部 G ブ ロ ッ ク	深 尾 岡 田 川 村 勝 敗	順位
深尾 淳 (はりーあつぷ)	○ ○ ○	M 2-0 G 4-1 P 72-48 1
岡田 拓馬 (岐大BC)	x x- ○	M 1-1 G 3-3 P 75-73 2
川村 磨史 (FEATHER FLOCK)	○ ○ ○	M 0-2 G 1-4 P 46-72 3

一般男子単の部 H ブ ロ ッ ク	森 田 木 村 杉 浦 勝 敗	順位
森田 貴士 (AISIN AW)	○ ○ ○	M 2-0 G 4-0 P 60-38 1
木村 和寛 (佐布里)	x x- ○	M 1-1 G 2-2 P 47-49 2
杉浦 賢 (MUSCLE CLUB)	x ○ ○	M 0-2 G 0-4 P 40-60 3

一般男子単の部 I ブ ロ ッ ク	近 藤 塚 腰 福 原 勝 敗	順位
近藤 峻矢 (G. spank)	○ ○ ○	M 2-0 G 4-0 P 60-20 1
塚腰 幸一 (PEACOCK)	x x- ○	M 0-2 G 0-4 P 0-60 3
福原 優 (SGα)	○ ○ ○	M 1-1 G 2-2 P 50-30 2

一般男子単の部 J ブ ロ ッ ク	浅 野 柿 花 平 井 勝 敗	順位
浅野 新也 (はりーあつぷ)	○ ○ ○	M 2-0 G 4-0 P 60-23 1
柿花 龍也 (Oh my gut)	x x- ○	M 0-2 G 1-4 P 52-71 3
平井 優輝 (DANDE LION)	○ ○ ○	M 1-1 G 2-3 P 54-72 2

一般男子単の部 K ブ ロ ッ ク	村 松 矢 神 丹 羽 勝 敗	順位
村松 涼平 (Bud Bud)	○ ○ ○	M 1-1 G 2-2 P 50-50 2
矢神 謙介 (鮭王)	x x- ○	M 2-0 G 4-0 P 60-32 1
丹羽 智久 (Free Will)	○ ○ ○	M 0-2 G 0-4 P 32-60 3

一般男子単の部 L ブ ロ ッ ク	森 齋 藤 毛 利 勝 敗	順位
森 直樹 (はりーあつぷ)	○ ○ ○	M 0-2 G 0-4 P 0-60 3
齋藤 侑気 (RSノナカ)	x x- ○	M 1-1 G 3-2 P 68-43 2
毛利 貴彰 (岐大BC)	○ ○ ○	M 2-0 G 4-1 P 73-38 1

一般男子単の部 決勝トーナメント

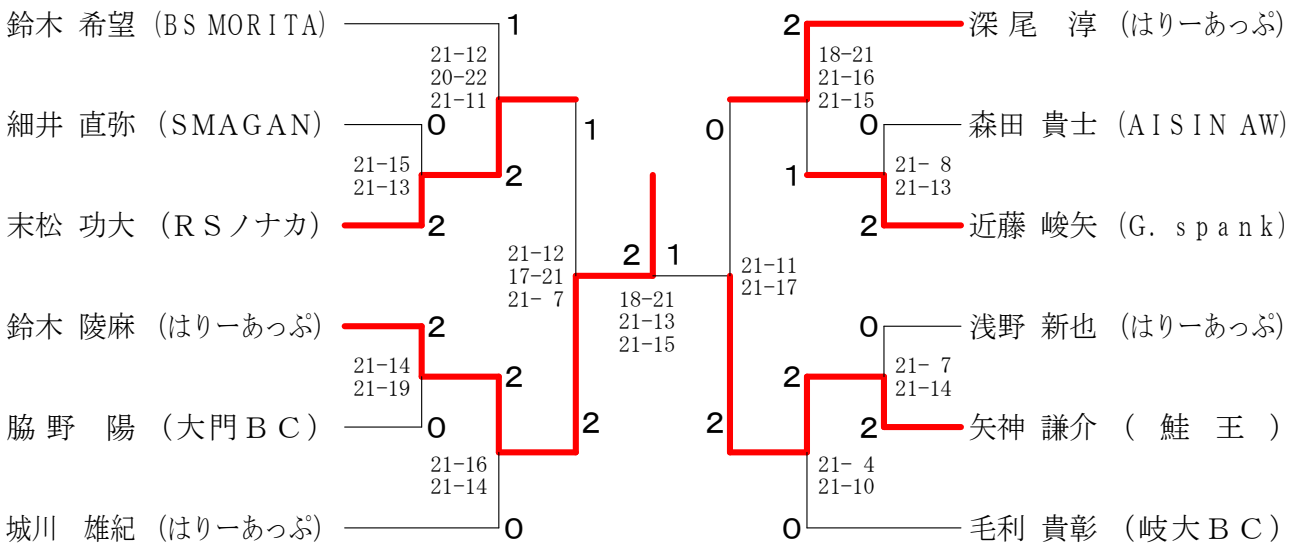

男子30歳以上単の部 A ブロツク	加藤	小島	川口	勝敗	順位
加藤 貴之 (RSノナカ)		○ -X	○ 15-6 15-9	M 2-0 G 4-0 P 60-15	1
小島 圭太郎 (ATOM)	X-		X M 0-2 G 0-4 P 0-60	3	
川口 拓史 (Rise BC)	X 6-15 9-15	○ -X		M 1-1 G 2-2 P 45-30	2

男子30歳以上単の部 B ブロツク	篠原	山田	鶴田	勝敗	順位
篠原 義久 (NOT-SOY)		X 10-15 11-15	X 14-16 7-15	M 0-2 G 0-4 P 42-61	3
山田 哲也 (大門BC)	○ 15-10 15-11		○ 15-12 10-15 15-12	M 2-0 G 4-1 P 70-60	1
鶴田 久幸 (三好)	X 16-14 15-7	X 12-15 15-10 12-15		M 1-1 G 3-2 P 70-61	2

男子30歳以上単の部 C ブロツク	飯田	林	山内	勝敗	順位
飯田 淳也 (JumSma)		X 10-15 10-15	X 12-15 12-15	M 0-2 G 0-4 P 44-60	3
林 朋寿 (鮭王)	○ 15-10 15-10		○ 17-15 15-11	M 2-0 G 4-0 P 62-46	1
山内 康弘 (フレスカ)	○ 15-12 15-12	X 15-17 11-15		M 1-1 G 2-2 P 56-56	2

男子30歳以上単の部 D ブロツク	遠藤	安藤	小坂井	勝敗	順位
遠藤 博史 (Oh my gut)		X 16-18 9-15	○ 15-7 15-8	M 1-1 G 2-2 P 55-48	2
安藤 力 (BS MORITA)	○ 18-16 15-9		○ 15-7 15-5	M 2-0 G 4-0 P 63-37	1
小坂井 智章 (SGα)	X 7-15 8-15	X 7-15 5-15		M 0-2 G 0-4 P 27-60	3

男子30歳以上単の部 E ブロツク	多久島	多賀	山本	勝敗	順位
多久島 一慶 (紫電会)		X 11-15 16-18	○ 15-11 15-9	M 1-1 G 0-1 P 57-53	2
多賀 俊宏 (スペースシャトル)	○ 15-11 18-16		○ 15-10 16-14	M 2-0 G 4-0 P 64-51	1
山本 良哉 (Bud Bud)	X 11-15 9-15	X 10-15 14-16		M 0-2 G 0-4 P 44-61	3

男子30歳以上単の部 F ブロツク	長尾	仲川	千葉	勝敗	順位
長尾 亮佑 (Rise BC)		○ 15-6 15-11	○ 15-9 15-8	M 2-0 G 4-0 P 60-34	1
仲川 俊也 (岩倉パラレル)	X 6-15 11-15		X 9-15 15-9 11-15	M 0-2 G 1-4 P 52-69	3
千葉 俊輔 (RSノナカ)	X 9-15 8-15	X 15-9 9-15 15-11		M 1-1 G 2-3 P 56-65	2

男子30歳以上単の部 G ブロツク	立松	高井	中村	馬場	勝敗	順位
立松 幹浩 (東海クラブ)		○ 15-11 15-8	○ 15-10 15-11	○ 15-3 10-15 15-10	M 3-0 G 0-1 P 100-68	1
高井 伸幸 (SGα)	X 11-15 8-15		X 15-4 15-10	X 9-15 8-15	M 1-2 G 2-4 P 66-74	3
中村 佳和 (WISTARIA)	X 10-15 11-15	X 4-15 10-15		X 6-15 12-15	M 0-3 G 0-6 P 53-90	4
馬場 雄一 (スペースシャトル)	X 3-15 15-10 10-15	○ 15-9 15-8	○ 15-6 15-12		M 2-1 G 5-2 P 88-75	2

男子30歳以上単の部 H ブロツク	遠藤	加島	長谷川	大岩	勝敗	順位
遠藤 卓哉 (RSノナカ)		○ 13-15 15-11 15-9	X 6-15 11-15	X 8-15 7-15	M 1-2 G 2-5 P 75-95	3
加島 慎也 (中川シャトル)	X 15-13 11-15 9-15		X 2-15 4-15	X 6-15 12-15	M 0-3 G 1-6 P 59-103	4
長谷川 和己 (鮭王)	○ 15-6 15-11	○ 15-2 15-4		○ 15-8 15-13	M 3-0 G 6-0 P 90-44	1
大岩 守道 (Bud Bud)	○ 15-8 15-7	○ 15-6 15-12	X 8-15 13-15		M 2-1 G 4-2 P 81-63	2

男子30歳以上単の部 I ブロツク	杉崎	近藤	實力	勝敗	順位
杉崎 雄一 (Hiragi BC)		○ 15-12 15-4	○ 15-7 15-5	M 2-0 G 4-0 P 60-28	1
近藤 和志 (名古屋北クラブ)	X 12-15 4-15		X 6-15 6-15	M 0-2 G 0-4 P 28-60	3
實力 雄太 (B-CREW)	X 7-15 5-15	○ 15-6 15-6		M 1-1 G 2-2 P 42-42	2

男子30歳以上単の部 決勝トーナメント

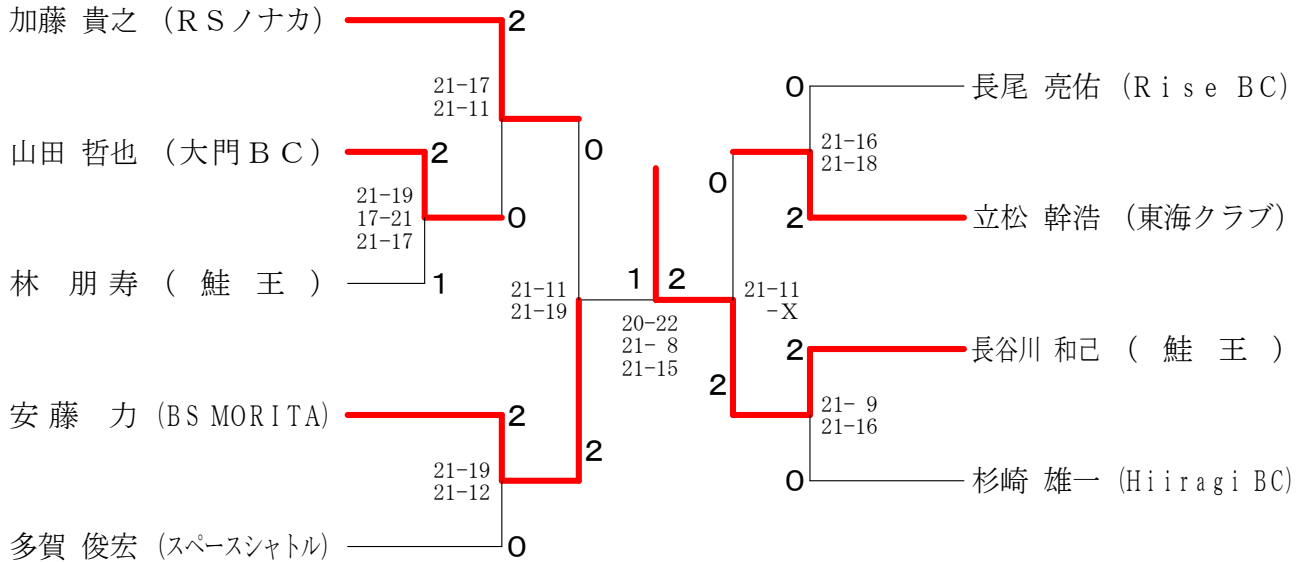

男子40歳以上単の部 Aブロック	山崎	加藤	永田	勝敗	順位
山崎 大 (ハネツキ会)	/	○ 15-10 15-9	○ -X	M 2-0 G 4-0 P 60-19	1
加藤 貴人 (呉越同舟)	×	/	○ -X	M 1-1 G 2-2 P 49-30	2
永田 一郎 (Oh my gut)	×	×	/	M 0-2 G 0-4 P 0-60	3

男子40歳以上単の部 Bブロック	磯貝	金子	下島	勝敗	順位
磯貝 謙太郎 (個人登録)	/	○ 15-7 15-11	○ 15-12 15-11	M 2-0 G 4-0 P 60-41	1
金子 豊治 (羽根人)	×	/	×	M 0-2 G 0-4 P 32-60	3
下島 直樹 (フレスカ)	×	○ 15-7 15-7	/	M 1-1 G 2-2 P 53-44	2

男子40歳以上単の部 Cブロック	角藤	平林	大塚	勝敗	順位
角藤 利明 (JumSma)	/	○ 15-9 15-8	○ -X	M 2-0 G 4-0 P 60-17	1
平林 哲也 (RSノナカ)	×	/	○ -X	M 1-1 G 2-2 P 47-30	2
大塚 英一 (BS MORITA)	×	×	/	M 0-2 G 0-4 P 0-60	3

男子40歳以上単の部 Dブロック	安井	山脇	梶野	佐藤	勝敗	順位
安井 憲司 (ATOM)	/	×	×	×	M 0-3 G 0-6 P 0-90	4
山脇 克泰 (ハネツキ会)	○ -X	/	○ 15-6 15-8	○ 15-2 15-11	M 3-0 G 6-0 P 90-27	1
梶野 博規 (横須賀クラブ)	○ -X	×	/	○ 15-10 13-15 15-12	M 2-1 G 4-3 P 87-67	2
佐藤 慎雄 (RHBT)	○ -X	×	×	/	M 1-2 G 3-4 P 80-73	3

男子40歳以上単の部 Eブロック	小川	市川	小島	淡路谷	勝敗	順位
小川 直哉 (Hiragi BC)	/	○ 15-11 13-15 15-12	○ 15-9 20-18	○ 15-6 15-5	M 3-0 G 6-1 P 108-76	1
市川 清伸 (JumSma)	×	/	×	○ 7-15 15-10 20-18	M 1-2 G 3-4 P 89-101	3
小島 知之 (DANDE LION)	×	○ 9-15 18-20	/	○ 15-5 13-15 15-10	M 2-1 G 4-3 P 100-81	2
淡路谷 浩 (個人登録)	×	×	×	/	M 0-3 G 1-6 P 69-108	4

男子40歳以上単の部 決勝トーナメント

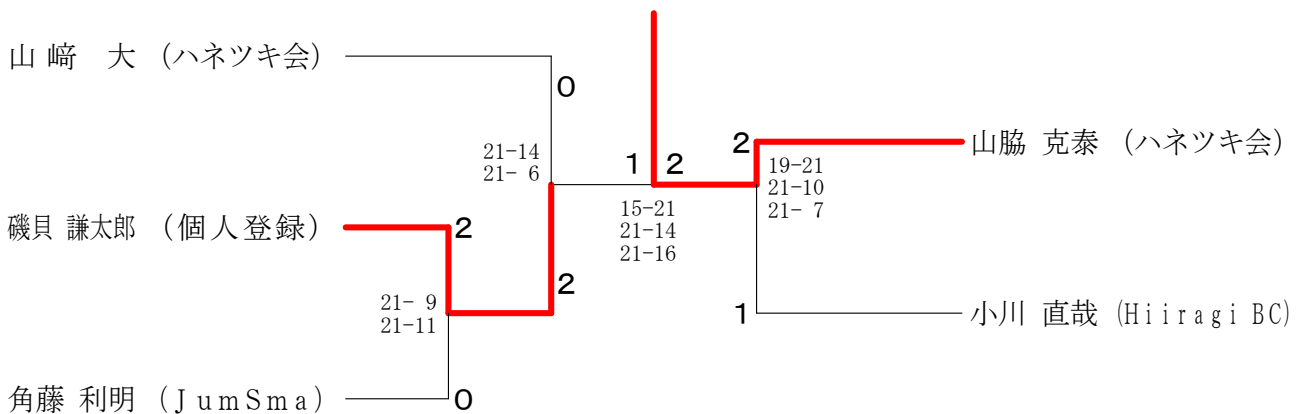

男子50歳以上単の部 A ブロック	森 本	黒 住	宇佐見	塩 澤	勝 敗	順位
森 本 順 (名古屋北クラブ)	○	○	○	M 3-0 G 6-0 P 90-67	1	
黒 住 渉 (三好)	×	○	○	M 1-2 G 2-4 P 72-82	3	
宇佐見 達也 (東海シャトルズ)	×	×	○	M 1-2 G 2-4 P 72-60	2	
塩澤 源市 (個人登録)	×	○	×	M 1-2 G 2-4 P 66-81	4	

男子50歳以上単の部 B ブロック	西 山	田 中	森	勝 敗	順位
西山 智彦 (シャトルまかせ)	○	×	M 1-1 G 2-2 P 51-53	2	
田 中 光 (紫電会)	×	○	M 0-2 G 0-4 P 49-61	3	
森 大二 (瑞穂クラブ)	○	○	M 2-0 G 4-0 P 60-46	1	

男子50歳以上単の部 C ブロック	浜 崎	藤 網	成 瀬	勝 敗	順位
浜崎 久義 (AISIN AW)	○	×	M 1-1 G 2-2 P 55-48	2	
藤網 貴将 (中川シャトル)	×	○	M 0-2 G 0-4 P 42-62	3	
成瀬 達吉 (大門BC)	○	○	M 2-0 G 4-0 P 63-50	1	

男子50歳以上単の部 D ブロック	大 塚	稲 垣	古 川	勝 敗	順位
大塚 政典 (Cuckoo愛知)	○	○	M 2-0 G 4-0 P 60-27	1	
稲垣 計規 (SETOMINTON)	×	○	M 1-1 G 2-2 P 51-43	2	
古川 拓幸 (中川シャトル)	×	×	M 0-2 G 0-4 P 19-60	3	

男子50歳以上単の部 E ブロック	鬼 頭	林	村 田	勝 敗	順位
鬼頭 武資 (大門BC)	×	×	M 0-2 G 0-4 P 0-60	3	
林 昭浩 (スペースシャトル)	○	○	M 2-0 G 4-1 P 75-36	1	
村田 高人 (シャトルまかせ)	○	×	M 1-1 G 3-2 P 66-45	2	

男子50歳以上単の部 F ブロック	稲 垣	越 田	後 藤	若 井	勝 敗	順位
稲垣 亨 (呉越同舟)	○	○	M 3-0 G 6-1 P 103-61	1		
越田 佳之 (AISIN AW)	×	○	M 1-2 G 4-4 P 99-102	2		
後藤 功生 (Oh my gut)	×	×	M 1-2 G 2-4 P 63-81	3		
若井 泉 (NANZANクラブ)	×	○	M 1-2 G 2-5 P 77-98	4		

男子50歳以上単の部 G ブロック	松 尾	伏 屋	中 島	勝 敗	順位
松尾 廣喜 (中川シャトル)	○	×	M 2-0 G 4-0 P 60-5	1	
伏屋 一郎 (大門BC)	×	○	M 0-2 G 0-4 P 0-60	3	
中島 秀夫 (シャトルまかせ)	×	○	M 1-1 G 2-2 P 35-30	2	

男子50歳以上単の部 決勝トーナメント

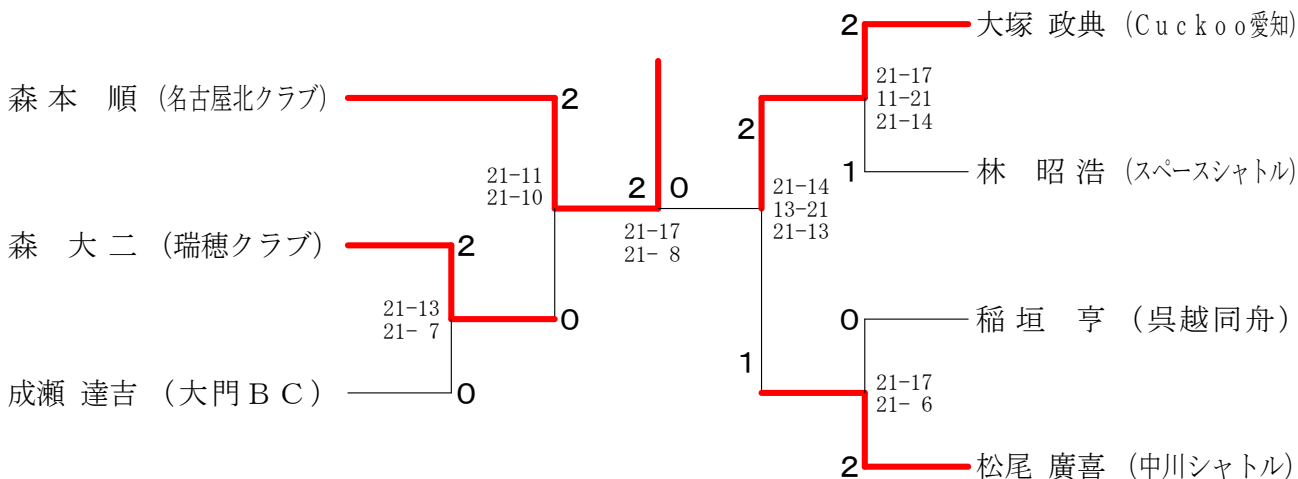

男子60歳以上単の部 Aブロック	佐野	菊地	浅野	工藤	勝敗	順位
佐野 章 (ブッチャーズ)		○ 15-6 15-7	○ 17-15 10-15 15-8	○ 15-9 15-5	M 3-0 G 6-1 P 102-65	1
菊地 久仁男 (DANDE LION)	× 6-15 7-15		× 10-15 5-15	× 15-11 4-15 7-15	M 0-3 G 1-6 P 54-101	4
浅野 勇 (岩倉パラル)	× 15-17 15-10 8-15	○ 15-10 15-5		○ 15-10 15-9	M 2-1 G 5-2 P 98-76	2
工藤 亨 (名港クラブ)	× 9-15 5-15	○ 11-15 15-4 15-7	× 10-15 9-15		M 1-2 G 2-5 P 74-86	3

男子60歳以上単の部 Bブロック	磯本	岸	福井	越前屋	勝敗	順位
磯本 朝雄 (Tsumi)		○ 10-15 17-15 15-13	○ 15-6 15-10	○ -X	M 3-0 G 6-1 P 102-59	1
岸 邦晴 (名古屋北クラブ)	× 15-10 15-17 13-15		○ 15-10 15-7	○ -X	M 2-1 G 5-2 P 103-59	2
福井 邦芳 (名港クラブ)	× 6-15 10-15	× 10-15 7-15		○ -X	M 1-2 G 2-4 P 63-60	3
越前屋 直行 (RHBT)	× X-	× X-	× X-		M 0-3 G 0-6 P 0-90	4

男子60歳以上単の部 Cブロック	野呂	荒井	青山	勝敗	順位
野呂 茂治 (師勝BC)		○ 9-15 17-15 15-13	× 2-15 7-15	M 1-1 G 2-3 P 50-73	2
荒井 和夫 (桜井BC)	× 15-9 15-17 13-15		× 5-15 13-15	M 0-2 G 1-4 P 61-71	3
青山 伸幸 (大門BC)	○ 15-2 15-7	○ 15-5 15-13		M 2-0 G 4-0 P 60-27	1

男子60歳以上単の部 決勝トーナメント

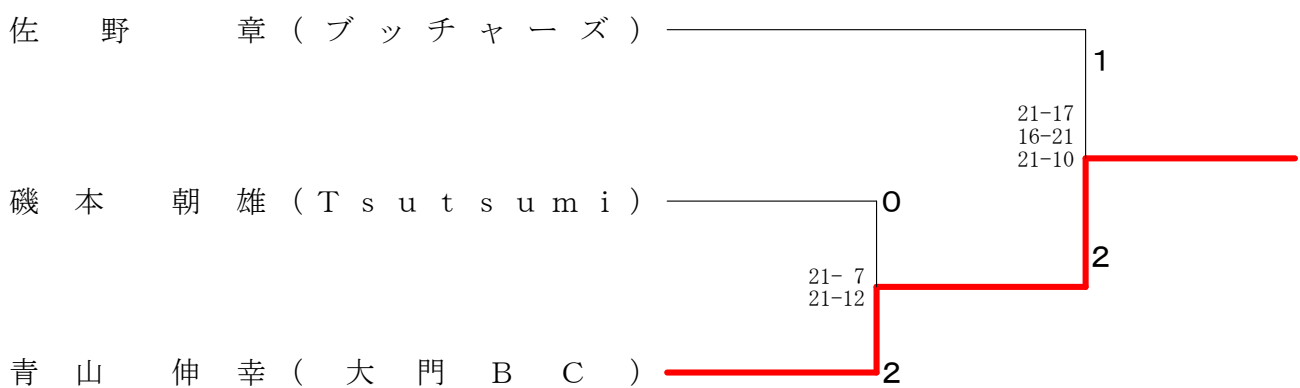

男子単新人の部 A プロッ	千葉	中澤	丹羽	勝敗	順位
千葉 誠 (DANDE LION)		○ 15-13 12-12 12-18	○ 15-10 15-3	M 1-1 G 2-2 P 73-59	2
中澤 隆司 (WEST WING)	○ 13-15 15-12 18-16		○ 15-7 13-16	M 2-0 G 4-1 P 73-66	1
丹羽 正幸 (UNITE)	○ 10-15 3-15	○ 7-15 16-18		M 0-2 G 0-4 P 36-63	3

男子単新人の部 B プロッ	腰高	柴田	田口	勝敗	順位
腰高 裕樹 (三好)		○ 10-15 13-13 12-13	○ 11-15 11-15	M 0-2 G 1-4 P 60-73	3
柴田 京将 (SMAGAN)	○ 15-10 13-15 15-13		○ 6-15 6-15	M 1-1 G 2-3 P 55-68	2
田口 智也 (NOT-SOY)	○ 15-11 15-11	○ 15-6 15-6		M 0-2 G 4-0 P 60-34	1

男子単新人の部 C プロッ	米田	木村	牛田	勝敗	順位
米田 正範 (Yossher'Zoo)		○ 7-15 16-14 15-11	○ 7-15 7-15	M 1-1 G 2-3 P 52-70	2
木村 真惇 (佐布里)	○ 15-7 14-16 11-15		○ 15-12 11-15 14-16	M 0-2 G 2-4 P 80-81	3
牛田 泰地 (FLIGHT)	○ 15-7 15-7	○ 12-15 15-11 16-14		M 2-0 G 4-1 P 73-54	1

男子単新人の部 D プロッ	祖父江	梅田	中谷	勝敗	順位
祖父江 健司 (風林火山)		○ 7-15 7-15	-X	M 1-1 G 2-2 P 44-30	2
梅田 大夢 (IWATA B. C.)	○ 15-7 15-7		-X	M 2-0 G 4-0 P 60-14	1
中谷 一貴 (振甫クラブ)	○ 15-7 15-7	○ 15-6 15-6		M 0-2 G 4-0 P 60-60	3

男子単新人の部 E プロッ	伊東	工藤	坂本	勝敗	順位
伊東 順也 (Fantastic)		○ 15-7 11-15 15-8	○ 8-15 8-15	M 1-1 G 2-3 P 57-60	2
工藤 邦明 (佐布里)	○ 7-15 13-11 11-15		○ 9-15 10-15	M 0-2 G 1-4 P 49-71	3
坂本 康志 (スペースシャトル)	○ 15-8 15-8	○ 15-9 15-10		M 2-0 G 4-0 P 60-35	1

男子単新人の部 F プロッ	及川	國定	西山	勝敗	順位
及川 孝久 (SGα)		○ 15-7 13-15 14-16	○ 13-15 12-15	M 0-2 G 1-4 P 67-68	3
國定 誠 (UNITE)	○ 7-15 15-13 15-13		○ 15-13 12-15 12-15	M 1-1 G 3-3 P 75-85	2
西山 芹佳 (BS MORITA)	○ 15-13 15-12	○ 13-15 15-12 15-10		M 2-0 G 4-1 P 73-62	1

男子単新人の部 G プロッ	比留木	野口	伊藤	勝敗	順位
比留木 悠人 (SMILE)		X-	X-	M 0-2 G 0-4 P 0-60	3
野口 英成 (横須賀クラブ)	○ -X		○ 15-1 15-3	M 2-0 G 4-0 P 60-4	1
伊藤 良典 (KOKACARE)	○ -X	○ 1-15 3-15		M 1-1 G 2-2 P 34-30	2

男子単新人の部 H プロッ	大谷	小竹	丸山	柴田	勝敗	順位
大谷 涼 (SGα)		○ 6-15 12-15	○ 10-10 10-12	○ 6-15 6-15	M 1-2 G 2-4 P 60-82	3
小竹 剛生 (SMILE)	○ 15-6 15-12		○ 10-7 10-7	○ 17-15 15-8	M 3-0 G 6-0 P 92-57	1
丸山 洸司 (UNITE)	○ 10-15 12-15	○ 9-15 7-15		○ 9-15 4-15	M 0-3 G 6-6 P 51-90	4
柴田 祐一 (DANDE LION)	○ 15-6 15-6	○ 15-17 8-18	○ 10-9 10-4		M 2-1 G 4-2 P 82-57	2

男子単新人の部 I プロッ	細川	長利	徳島	勝敗	順位
細川 晃浩 (Fantastic)		○ 5-15 13-15	-X	M 1-1 G 2-2 P 48-30	2
長利 峰男 (佐布里)	○ 15-5 15-13		-X	M 2-0 G 4-0 P 60-18	1
徳島 功太 (Bud Bud)	○ X-	○ X-		M 0-2 G 0-4 P 0-60	3

男子単新人の部 J プロッ	蔵島	鹿島	村田	勝敗	順位
蔵島 慎司 (Endless B. C.)		○ 13-15 0-15	○ 16-14 15-8	M 1-1 G 2-2 P 44-52	2
鹿島 真悟 (IWATA B. C.)	○ 15-13 15-0		○ 15-7 15-6	M 2-0 G 4-0 P 60-26	1
村田 康郎 (個人登録)	○ X-	○ 14-16 8-15	○ 7-15 6-15	M 0-2 G 0-4 P 35-61	3

男子単新人の部 K プロッ	永江	千田	見置	勝敗	順位
永江 一之 (EndorphinBC)		○ 12-15 9-15	○ 15-13 15-10	M 1-1 G 2-2 P 52-53	2
千田 航己 (IWATA B. C.)	○ 15-13 15-9		○ 15-3 15-7	M 2-0 G 4-0 P 60-32	1
見置 和也 (KOKACARE)	○ 13-15 10-15	○ 9-15 7-15		M 0-2 G 0-4 P 35-60	3

男子単新人の部 L プロッ	国立	濱野	山口	勝敗	順位
国立 直孝 (風林火山)		○ 12-15 10-15	○ 13-15 15-7 10-15	M 0-2 G 1-4 P 60-67	3
濱野 真光 (佐布里)	○ 15-12 15-10		○ 15-10 7-15 15-9	M 2-0 G 4-1 P 67-56	1
山口 雄平 (TAIYU)	○ 15-13 7-15 15-10	○ 10-15 15-7 9-15		M 1-1 G 3-3 P 71-75	2

男子単新人の部 M プロッ	島川	矢島	榊原	勝敗	順位
島川 靖英 (Yossher'Zoo)		○ 15-13 15-10	○ 8-15 10-15	M 1-1 G 2-2 P 48-53	2
矢島 聖也 (SMILE)	○ 13-15 10-15		○ 8-15 14-16	M 0-2 G 0-4 P 45-61	3
榊原 聡真 (SMAGAN)	○ 15-8 15-10	○ 15-8 16-14		M 2-0 G 4-0 P 61-60	1

男子単新人の部 決勝トーナメント

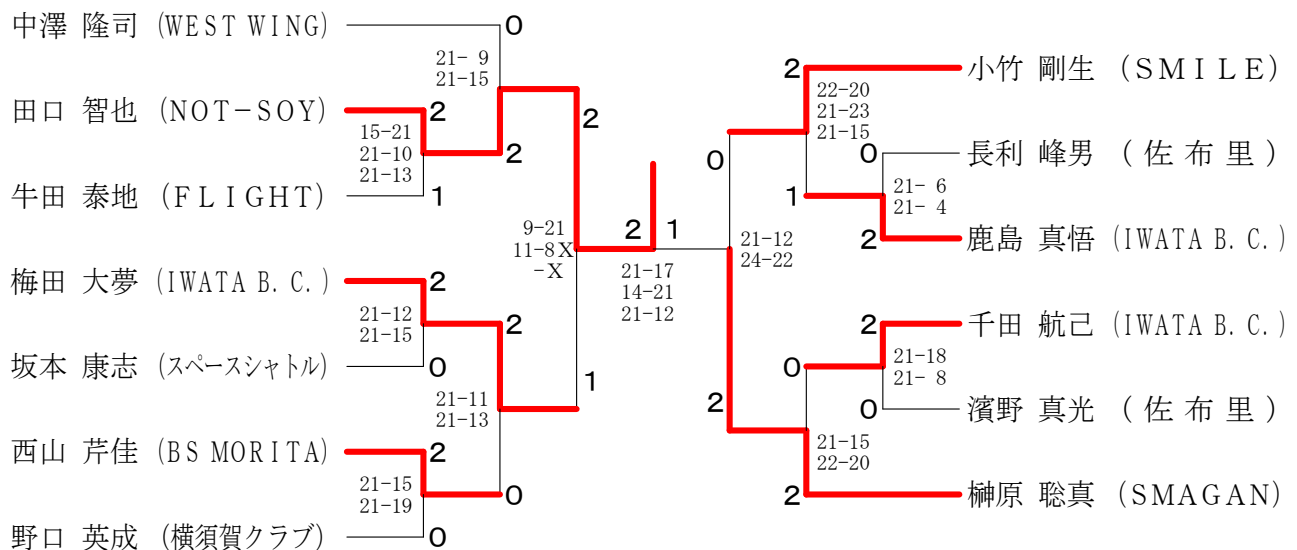

一般女子単の部	柳瀬	堀田	久田	高田	勝敗	順位
柳瀬 麻里 (SnowDrop)	○ 21- 8 21- 5	○ 21- 5 21- 5	○ 21-11 21-18	M 3-0 G 6-0 P 126-52		1
堀田 美和 (MUSCLE CLUB)	× 8-21 5-21	× 21-15 10-21 19-21	× 10-21 7-21	M 0-3 G 1-6 P 80-141		4
久田 紀子 (岩倉パラレル)	× 5-21 5-21	○ 15-21 21-10 21-19	× 12-21 14-21	M 1-2 G 2-5 P 93-134		3
高田 ももこ (岩倉パラレル)	× 11-21 18-21	○ 21-10 21- 7	○ 21-12 21-14	M 2-1 G 4-2 P 113-85		2

女子30歳以上単の部 Aブロック	勝呂	真田	鈴木	竹内	勝敗	順位
勝呂 繭子 (Oh my gut)	○ 15- 8 15- 9	× 8-15 9-15	○ 15- 8 15- 6	○ 15- 7 15- 8	M 2-1 G 4-2 P 77-59	2
真田 範子 (G. spank)	○ 15- 8 15- 9	○ 15- 5 15- 5	○ 15- 6 15- 7	M 3-0 G 6-0 P 90-40		1
鈴木 理子 (個人登録)	× 8-15 6-15	× 5-15 5-15	○ 15- 9 15-12	M 1-2 G 2-4 P 54-81		3
竹内 千春 (瑞穂クラブ)	× 7-15 8-15	× 6-15 7-15	× 9-15 12-15	M 0-3 G 0-6 P 49-90		4

女子30歳以上単の部 Bブロック	國田	中村	花堂	山本	勝敗	順位
國田 佳子 (矢田スポーツ)	○ 12-15 15- 8 15-11	× 15-12 8-15 11-15	× 5-15 7-15	○ 15-13 15- 8	M 1-2 G 3-4 P 76-93	3
中村 優依乃 (G. spank)	○ 12-15 15- 8 15-11	○ 6-15 5-15	○ 15- 8 15-13	M 2-1 G 4-3 P 83-85		2
花堂 季子 (横須賀クラブ)	○ 15- 5 15- 7	○ 15- 6 15- 5	○ 15- 5 15- 4	M 3-0 G 6-0 P 90-32		1
山本 宏美 (DANDE LION)	× 13-15 8-15	× 8-15 13-15	× 5-15 4-15	M 0-3 G 0-6 P 51-90		4

女子40歳以上単の部 Aブロック	外山	濱田	清水	勝敗	順位
外山 真理子 (横須賀クラブ)	○ 15- 7 15-12	○ 15- 8 15- 9	M 2-0 G 4-0 P 60-36		1
濱田 明日香 (三好)	× 7-15 12-15	× 13-15 15-17	M 0-2 G 0-4 P 47-62		3
清水 美紀 (瑞穂クラブ)	× 8-15 9-15	○ 15-13 17-15	M 1-1 G 2-2 P 49-58		2

女子40歳以上単の部 Bブロック	深谷	松村	渡邊	勝敗	順位
深谷 雅代 (フレスカ)	○ 15- 9 15-11	× 9-15 11-15	× 11-15 3-15	M 0-2 G 0-4 P 34-60	3
松村 孔美 (瑞穂クラブ)	○ 15- 9 15-11	○ 9-15 10-15	M 1-1 G 2-2 P 49-50		2
渡邊 仁美 (RHBT)	○ 15-11 15- 3	○ 15- 9 15-10	M 2-0 G 4-0 P 60-33		1

女子30歳以上単の部 決勝トーナメント

女子40歳以上単の部 決勝トーナメント

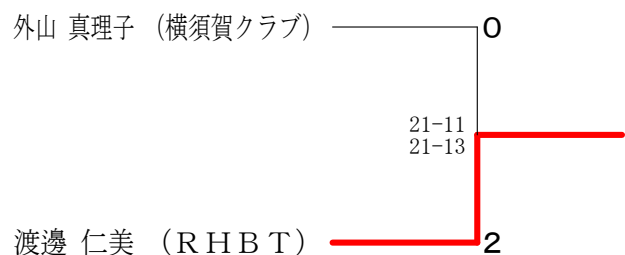
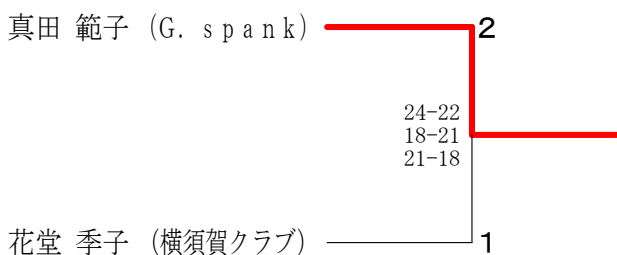

一般男子複の部 Aブロック	鈴木 深尾	齋藤 角田	小塚 近藤	勝敗	順位
鈴木 陵麻 (はりーあつぷ) 深尾 淳	○ 15-5 15-7	○ 15-6 15-9	M 2-0 G 4-0 P 60-27	1	
齋藤 侑気 (RSノナカ) 角田 英之 (不老クラブ)	×	○ 15-13 15-9	M 1-1 G 2-2 P 42-52	2	
小塚 雅弘 (MUSCLE CLUB) 近藤 成浩	×	×	M 0-2 G 0-4 P 37-60	3	

一般男子複の部 Bブロック	貝原 中嶋	高田 田丸	緒方 方谷	勝敗	順位
貝原 健太郎 (AISIN AW) 中嶋 健斗	×	○ 11-15 10-15	○ 16-14 15-12	M 1-1 G 2-2 P 52-56	2
高田 親 (G. spank) 鈴木 希望 (BS MORITA)	○ 15-11 15-10	○ 15-9 15-12	M 2-0 G 4-0 P 60-42	1	
緒方 勇太 (Bud Bud) 丸谷 太一	×	×	M 0-2 G 0-4 P 47-61	3	

一般男子複の部 Cブロック	細井 谷川	林 荒川	岡田 齋藤	勝敗	順位
細井 直弥 (SMAGAN) 谷川 隼也	○ 15-12 15-10	○ 15-5 15-6	M 2-0 G 4-0 P 60-33	1	
林 洋平 (黄金クラブ) 荒川 駿介	×	×	M 0-2 G 0-4 P 46-62	3	
岡田 拓馬 (岐大BC) 齋藤 圭佑	×	○ 15-9 17-15	M 1-1 G 2-2 P 43-54	2	

一般男子複の部 Dブロック	城川 城川	山本 荒川	永高 草野	勝敗	順位
城川 雄紀 (はりーあつぷ) 城川 航輝	×	○ 13-15 15-12 14-16	○ 15-9 15-13	M 1-1 G 3-2 P 72-65	2
山本 拓弥 (不老クラブ) 荒川 徹 (B-crew)	○ 15-13 12-15 16-14	○ 15-9 15-11	M 2-0 G 4-1 P 73-62	1	
永高 雄太 草野 陽介 (しゃちほこ)	×	×	M 0-2 G 0-4 P 42-60	3	

一般男子複の部 Eブロック	近藤 大谷	戸田 荷川	山道 金松	勝敗	順位
近藤 峻矢 (G. spank) 大谷 唯斗	○ 15-9 15-8	○ 15-4 15-9	M 2-0 G 4-0 P 60-30	1	
戸田 慧人 (Rise BC) 荷川 取天	×	○ 15-10 15-8	M 1-1 G 2-2 P 47-48	2	
山道 悠 (Oh my gut) 金松 大樹 (岩倉パラレル)	×	×	M 0-2 G 0-4 P 31-60	3	

一般男子複の部 Fブロック	船木 粒来	杉本 大橋	福原 原上	勝敗	順位
船木 翔太 (大門BC) 粒来 拳斗 (AISIN AW)	○ 15-9 15-11	○ 15-11 15-12	M 2-0 G 4-0 P 60-43	1	
杉本 真一 (東海クラブ) 大橋 純	×	○ 15-9 15-4	M 1-1 G 2-2 P 50-43	2	
福原 優 井上 椋介 (SGα)	×	×	M 0-2 G 0-4 P 36-60	3	

一般男子複の部 Gブロック	立松 脇野	水野 柿花	神之田 小竹	勝敗	順位
立松 彰吾 (紫電会) 脇野 陽 (大門BC)	○ 15-10 15-7	○ 15-11 15-8	M 2-0 G 4-0 P 60-36	1	
水野 博貴 (名港クラブ) 柿花 龍也 (Oh my gut)	×	×	M 0-2 G 1-4 P 56-72	3	
神之田 星斗 (フレスカ) 小竹 剛生 (SMILE)	×	○ 15-11 12-15 15-13	M 1-1 G 2-3 P 61-69	2	

一般男子複の部 Hブロック	毛利 黒木	瀬戸 山内	小椋 川村	勝敗	順位
毛利 貴彰 (岐大BC) 黒木 駿	×	○ 10-15 17-15 13-15	○ 21-20 15-11	M 1-1 G 3-2 P 76-76	2
瀬戸 海 (WISTARIA) 山内 涼雅 (RHBT)	○ 15-10 15-17 15-13	○ 15-9 15-9	M 2-0 G 4-1 P 75-58	1	
小椋 悠司 (FEATHER FLOCK) 川村 磨史	×	×	M 0-2 G 0-4 P 49-66	3	

一般男子複の部 Iブロック	中口 丹羽	積光 西銘	惣土 工藤	勝敗	順位
中口 竜郎 (はりーあつぷ) 丹羽 徹	○ 15-12 15-12	-X	M 2-0 G 4-0 P 60-24	1	
積光 優 (名港クラブ) 西銘 康成	×	×	M 0-2 G 0-4 P 0-60	3	
惣土 佳範 (G. spank) 工藤 宗明	×	○ 12-15 12-15	M 1-1 G 2-2 P 54-30	2	

一般男子複の部 Jブロック	齋藤 津幡	塚腰 稲川	須田 小川	勝敗	順位
齋藤 真弘 (G. spank) 津幡 聖矢	○ 15-10 15-7	○ 15-11 15-5	M 2-0 G 4-0 P 60-33	1	
塚腰 幸一 (PEACOCK) 稲川 正也	×	×	M 0-2 G 1-4 P 50-71	3	
須田 和 (Oh my gut) 小川 新太	×	○ 15-7 11-15 15-11	M 1-1 G 2-3 P 57-63	2	

一般男子複の部 Kブロック	藤川 稲川	梶原 村松	田口 古賀	勝敗	順位
藤川 拓也 (WISTARIA) 稲川 義樹	○ 15-11 15-10	○ -X	M 2-0 G 4-0 P 60-21	1	
梶原 弘貴 (Bud Bud) 村松 涼平	×	○ -X	M 1-1 G 2-2 P 51-30	2	
田口 啓明 (紫電会) 古賀 覚士	×	×	M 0-2 G 0-4 P 0-60	3	

一般男子複の部 Lブロック	浅野 村松	竹田 安藤	杉浦 福嶋	勝敗	順位
浅野 新也 (はりーあつぷ) 村松 将豪	○ 15-10 11-15 17-15	○ 15-12 15-6	M 2-0 G 4-1 P 73-58	1	
竹田 直高 (しゃちほこ) 安藤 尚弘	×	○ 15-17 15-9 19-17	M 1-1 G 3-3 P 89-86	2	
杉浦 賢 (MUSCLE CLUB) 福嶋 遥助	×	×	M 0-2 G 1-4 P 61-79	3	



一般男子複の部 決勝トーナメント

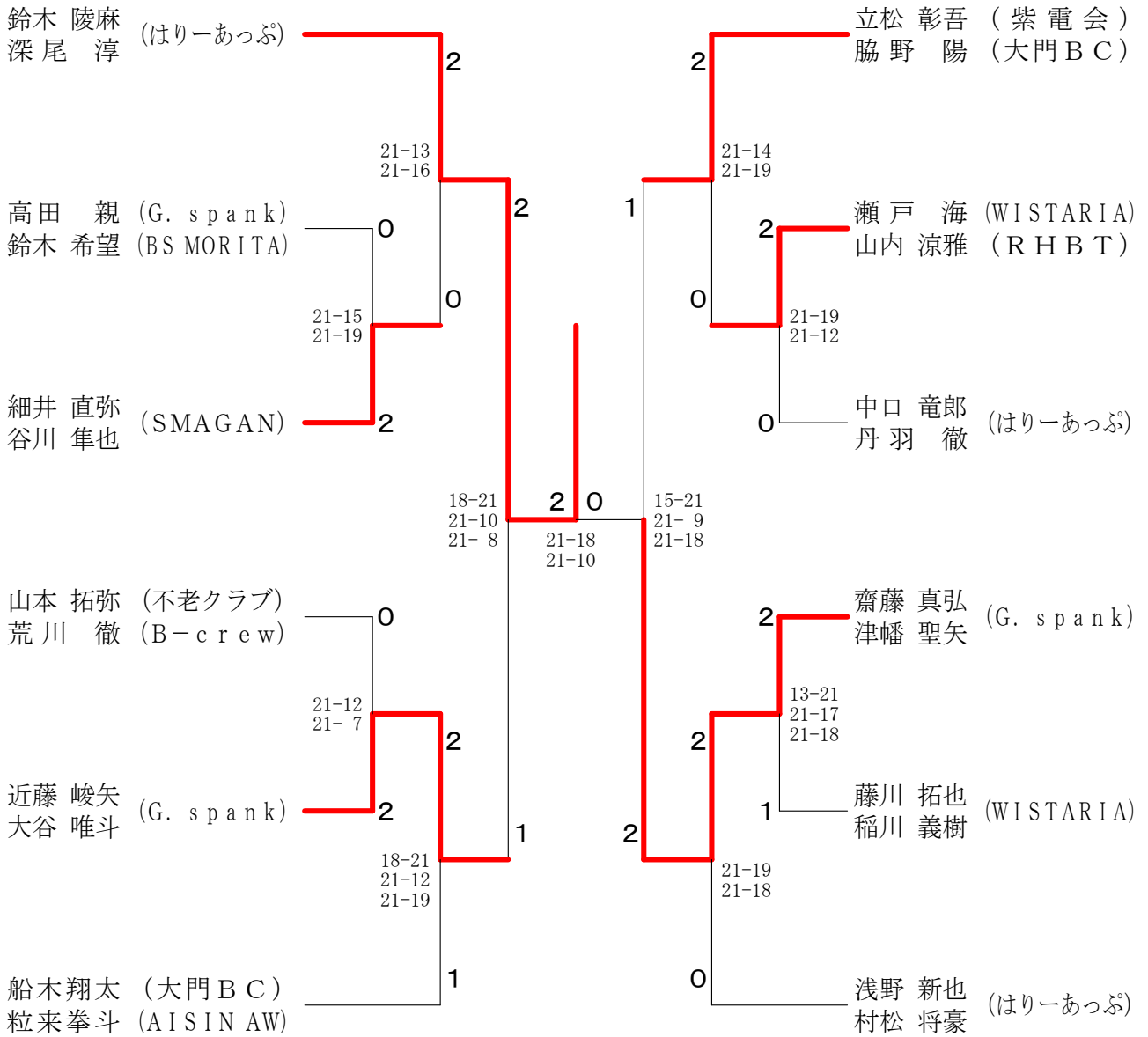

男子30歳以上複の部 Aブロック	中居 聖 山 正貴	多賀一ノ瀬	中村 稲波	勝敗	順位
中居 聖 (岩倉パラレル) 山 正貴 (岐大BC)	○	○	M 2-0 G 4-1 P 73-54	1	
多賀 俊宏 (スペースシャトル) 一ノ瀬 辰也	×	○	M 1-1 G 3-2 P 71-59	2	
中村 佳和 (WISTARIA) 稲波 俊明 (SMAGAN)	×	×	M 0-2 G 0-4 P 29-60	3	

男子30歳以上複の部 Bブロック	鶴田 久幸 長谷川 和己	長尾 亮佑 森 昭裕	山内 康弘 小野木 覚	勝敗	順位
鶴田 久幸 (三好) 長谷川 和己 (鯉王)	○	○	M 2-0 G 4-1 P 73-54	1	
長尾 亮佑 (Rise BC) 森 昭裕 (岩倉パラレル)	×	○	M 1-1 G 2-2 P 52-47	2	
山内 康弘 (フレスカ) 小野木 覚	×	×	M 0-2 G 1-4 P 49-73	3	

男子30歳以上複の部 Cブロック	立松 幹浩 多久島 一慶	高井 伸幸 原田 広翔	篠原 義久 赤木 一孝	勝敗	順位
立松 幹浩 (東海クラブ) 多久島 一慶 (紫電会)	×	×	M 0-2 G 0-4 P 0-60	3	
高井 伸幸 (SGα) 原田 広翔 (風林火山)	○	×	M 1-1 G 3-2 P 68-44	2	
篠原 義久 (NOT-SOY) 赤木 一孝 (Bud Bud)	○	○	M 2-0 G 4-1 P 74-38	1	

男子30歳以上複の部 Dブロック	馬場 雄一 井上 聖悟	古里 崇志 安井 孝児	清水 孝一 山崎 大	勝敗	順位
馬場 雄一 (スペースシャトル) 井上 聖悟	○	○	M 2-0 G 4-2 P 88-76	1	
古里 崇志 (BS MORITA) 安井 孝児	×	○	M 1-1 G 3-2 P 72-67	2	
清水 孝一 (JumSma) 山崎 大 (ハネツキ会)	×	×	M 0-2 G 1-4 P 59-76	3	

男子30歳以上複の部 Eブロック	角田 浩二 安藤 友浩	仲川 俊也 奥野 静修	山本 良哉 中野 裕生	勝敗	順位
角田 浩二 (貴船BC) 安藤 友浩	×	○	M 1-1 G 3-3 P 78-70	2	
仲川 俊也 (岩倉パラレル) 奥野 静修 (RISE BC)	○	○	M 2-0 G 4-1 P 67-60	1	
山本 良哉 (Bud Bud) 中野 裕生 (アイシンAI)	×	×	M 0-2 G 1-4 P 55-70	3	

男子30歳以上複の部 決勝トーナメント

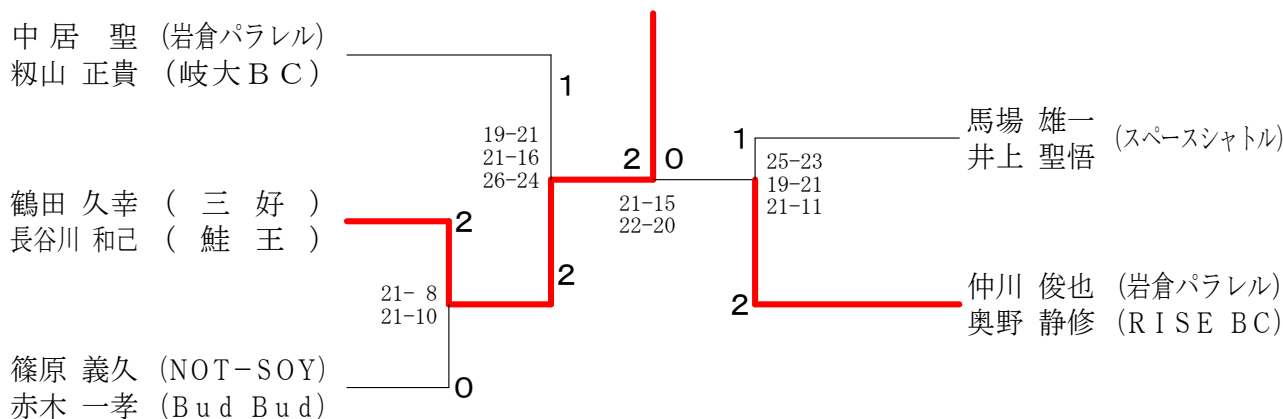

男子40歳以上複の部 Aブロック	大塚 英一 (BS MORITA) 加藤 貴人 (呉越同舟)	垣 見 直 (ブッチャーズ) 前田 博 (WEST WING)	田中 桂介 (JUPITER) 平林 哲也 (RSノナカ)	勝敗	順位
	○ 15-13 15-13	× 12-15 12-15	M 1-1 G 2-2 P 54-56	2	
	× 13-15 13-15	○ 15-8 15-13	M 0-2 G 0-4 P 47-60	3	
	○ 15-12 15-12	○ 15-8 15-13	M 2-0 G 4-0 P 60-45	1	

男子40歳以上複の部 Bブロック	百丸 祐輝 (WISTARIA) 磯貝 謙太郎 (個人登録)	久木田 佳裕 横井 洋也州 (Mille-Feuille)	梶野 博規 (横須賀クラブ) 村上 大作 (中川シャトル)	勝敗	順位
	○ 15-9 15-6	○ 15-4 15-5	M 2-0 G 4-0 P 60-24	1	
	× 9-15 6-15	○ 15-11 15-11	M 0-2 G 0-4 P 37-60	3	
	× 4-15 5-15	○ 15-11 15-11	M 1-1 G 2-2 P 39-52	2	

男子40歳以上複の部 Cブロック	柳田 順一 (ATOM) 生田 純也 (振甫クラブ)	遠藤 博史 (Oh my gut) 鈴木 敦也	中根 正芳 (大門BC) 桑野 篤史	勝敗	順位
	× 15-11 7-15 13-15	× 16-14 13-15 9-15	M 0-2 G 2-4 P 73-85	3	
	○ 11-15 15-7 15-13	× 13-15 12-15	M 1-1 G 2-3 P 66-65	2	
	○ 14-16 15-13 15-9	○ 15-13 15-12	M 2-0 G 4-1 P 74-63	1	

男子40歳以上複の部 Dブロック	野々山 進一 (49's) 稲垣 智昭 (WISTARIA)	森 友隆 (ブッチャーズ) 諏訪 法男	千葉 誠 (DANDE LION) 小島 知之	勝敗	順位
	× 13-15 12-15	× 13-15 15-17	M 0-2 G 0-4 P 53-62	3	
	○ 15-13 15-12	× 8-15 5-15	M 1-1 G 2-2 P 43-55	2	
	○ 15-13 17-15	○ 15-8 15-5	M 2-0 G 4-0 P 62-41	1	

男子40歳以上複の部 Eブロック	篠原 彰 (グリーンクラブ) 玉木 利弥	竹内 敦史 (中川シャトル) 野村 憲康 (BS MORITA)	鈴川 政樹 (WISTARIA) 中尾 友広	勝敗	順位
	○ 17-15 15-12	○ 15-7 15-12	M 2-0 G 4-0 P 62-46	1	
	× 15-17 12-15	○ 15-3 15-13	M 1-1 G 2-2 P 57-48	2	
	× 7-15 12-15	× 3-15 13-15	M 0-2 G 0-4 P 35-60	3	

男子40歳以上複の部 Fブロック	下島 直樹 (フレスカ) 佐藤 伸郎	中村 穰 (シャトルメイツ) 中村 俊則	豊浦 展旨 (羽根人) 深谷 麻里夫 (WEST WING)	勝敗	順位
	○ 15-10 15-4	○ 15-3 15-8	M 2-0 G 4-0 P 60-25	1	
	× 10-15 4-15	○ 15-10 14-16 15-7	M 1-1 G 2-3 P 58-63	2	
	× 3-15 8-15	× 10-15 16-14 7-15	M 0-2 G 1-4 P 44-74	3	

男子40歳以上複の部 Gブロック	大野 敦 (羽根人) 金子 豊治	中島 正人 (貴船BC) 竹内 栄作	久原 寿之 (SGα) 本多 雄介 (風林火山)	勝敗	順位
	○ 7-15 15-8 15-5	-X	M 2-0 G 4-1 P 67-28	1	
	× 15-7 8-15 5-15	○ 17-21 21-19 21-14	M 0-2 G 0-4 P 0-60	3	
	× 15-7 8-15 5-15	○ 17-21 21-19 21-14	M 1-1 G 3-2 P 58-37	2	

男子40歳以上複の部 Hブロック	伊藤 峰人 (横須賀クラブ) 吉川 功次郎 (WISTARIA)	濱本 昌也 (SMAGAN) 北川 剛 (RHBT)	大浦 直人 (Rounins) 古田 圭三 (風林火山)	勝敗	順位
	○ 10-15 8-15	○ 15-11 15-11	M 1-1 G 2-2 P 48-52	2	
	○ 15-10 15-8	○ 15-5 15-8	M 2-0 G 4-0 P 60-31	1	
	× 11-15 11-15	× 5-15 8-15	M 0-2 G 0-4 P 35-60	3	

男子40歳以上複の部 決勝トーナメント

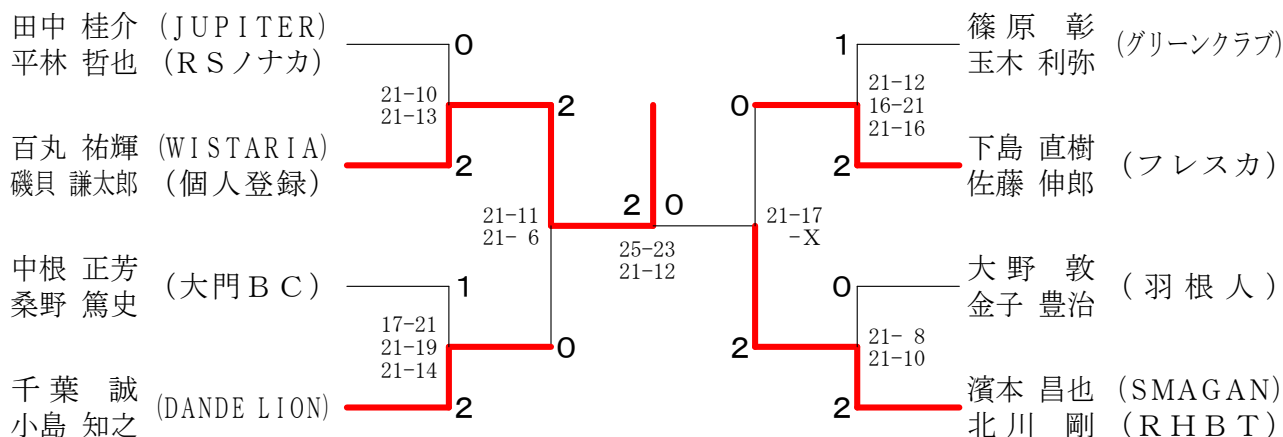

男子50歳以上複の部 Aブロック	松岡 原本	若井 泉 仲保 和彦	佐野 章 鈴木 昌雄	野木 勝 敗	順位
松原 伸幸 (貴船BC) 岡本 哲哉 (FLIGHT)	○	○	M 2-0 G 4-1 P 74-62	1	
若井 泉 (NANZANクラブ) 仲保 和彦	×	○	M 1-1 G 3-3 P 83-83	2	
佐野 章 (ブッチャーズ) 鈴木 昌雄 (SETOMINTON)	×	×	M 0-2 G 1-4 P 61-73	3	

男子50歳以上複の部 Bブロック	浜崎 久義 越田 佳之	古川 拓幸 黒住 渉	矢木野 健一 藤野 洋和	勝敗	順位
浜崎 久義 (AISIN AW) 越田 佳之	○	○	M 2-0 G 4-2 P 78-65	1	
古川 拓幸 (中川シャトル) 黒住 渉 (三好)	×	×	M 0-2 G 1-4 P 49-73	3	
矢木野 健一 (岩倉パラレル) 藤野 洋和 (R. H. B. T.)	×	○	M 1-1 G 3-2 P 56-45	2	

男子50歳以上複の部 Cブロック	越山 剛 岩田 頼茂	松村 昭洋 旧井 実	三好 誠 小枝 俊彦	勝敗	順位
越山 剛 (大門BC) 岩田 頼茂 (BS MORITA)	○	○	M 2-0 G 4-0 P 60-16	1	
松村 昭洋 (岐大BC) 旧井 実	×	×	M 0-2 G 0-4 P 0-60	3	
三好 誠 (東海シャトルズ) 小枝 俊彦	×	○	M 1-1 G 2-2 P 46-30	2	

男子50歳以上複の部 Dブロック	船木 勝正 成瀬 達吉	菅沼 純二 藤網 貴将	後藤 功生 田中 光	勝敗	順位
船木 勝正 (大門BC) 成瀬 達吉	○	○	M 2-0 G 4-1 P 69-34	1	
菅沼 純二 (中川シャトル) 藤網 貴将	×	×	M 0-2 G 0-4 P 0-60	3	
後藤 功生 (Oh my gut) 田中 光 (紫電会)	×	○	M 1-1 G 3-2 P 64-39	2	

男子50歳以上複の部 Eブロック	新田 正喜 富田 俊二	木村 隆夫 村田 高人	森 大二 横地 永年	勝敗	順位
新田 正喜 (BS MORITA) 富田 俊二 (紫電会)	○	○	M 2-0 G 4-0 P 64-44	1	
木村 隆夫 (シャトルまかせ) 村田 高人	×	×	M 0-2 G 0-4 P 39-60	3	
森 大二 (瑞穂クラブ) 横地 永年 (フレスカ)	×	○	M 1-1 G 2-2 P 59-58	2	

男子50歳以上複の部 Fブロック	廣田 一 杉山 誓英	中川 浩一 水野 善仁	長田 秀孝 伏屋 一郎	梶田 秀明 稲垣 慎吾	勝敗	順位
廣田 一 (Mille-Feuille) 杉山 誓英 (ブッチャーズ)	○	○	M 2-1 G 5-2 P 100-84	2		
中川 浩一 (NANZANクラブ) 水野 善仁 (東海クラブ)	×	×	M 0-3 G 1-6 P 65-101	4		
長田 秀孝 (大門BC) 伏屋 一郎	×	○	M 1-2 G 2-5 P 82-96	3		
梶田 秀明 (紫電会) 稲垣 慎吾 (WISTARIA)	○	○	M 3-0 G 6-1 P 100-66	1		

男子50歳以上複の部 決勝トーナメント

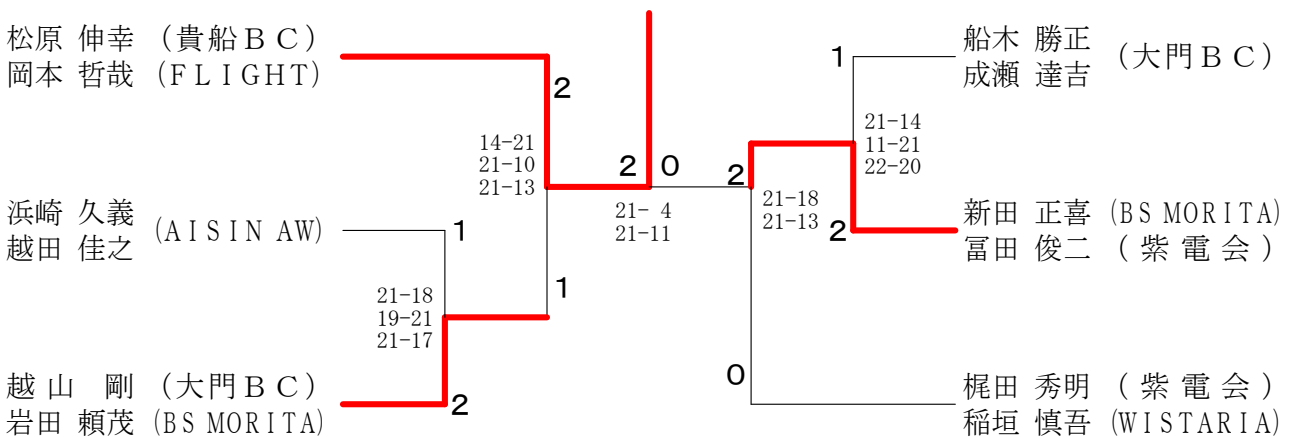

男子60歳以上複の部 Aブロック	浅野 磯本 川原 松田 梶 佐々木	勝敗	順位
浅野 勇 (岩倉パラレル) 松田 秀樹	△ X-X	× X-	M 0-1 G 0-2 P 0-30 2
磯本 朝雄 (Tsutsumi) 梶川 博之	△ X-X	× X-	M 0-1 G 0-2 P 0-30 2
川原 雅治 (名古屋北クラブ) 佐々木 淳	○ -X	○ -X	M 2-0 G 4-0 P 60-0 1

男子60歳以上複の部 Bブロック	加藤 藤島 田北 川横 野勝 齋藤 藤福 井金 澤 斉 藤 敗	順位		
加藤 元久 (中川シャトル) 齋藤 敏和 (横須賀クラブ)	○ 15-12 15-12	○ 15-7 15-9	○ 15-13 15-5	M 3-0 G 6-0 P 90-58 1
島田 千尋 (貴船クラブ) 福井 邦芳 (名港クラブ)	× 12-15 12-15	○ 9-15 15-12 13-15	○ 16-14 15-12	M 1-2 G 3-4 P 92-98 3
北川 利光 (東海シャトルズ) 金澤 秀昭	× 7-15 9-15	○ 15-9 12-15 15-13	○ 18-16 4-15 15-13	M 2-1 G 4-4 P 95-111 2
横野 公一 (Tsutsumi) 齋藤 浩二 (ヤングシルバー)	× 13-15 5-15	× 14-16 12-15	× 16-18 15-4 13-15	M 0-3 G 1-6 P 88-98 4

男子60歳以上複の部 決勝トーナメント

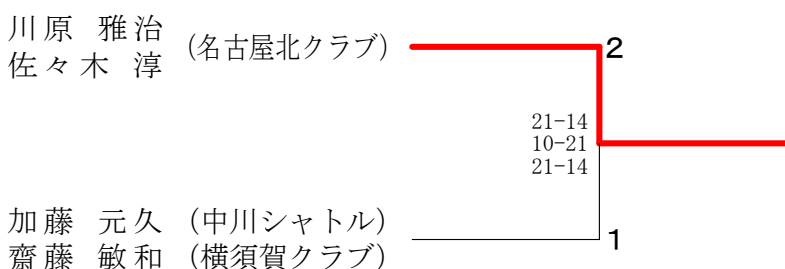

男子65歳以上複の部	岸 小林 大河内 近 藤 西 川 小 林 城 田 上 菊 地	勝敗	順位	
岸 邦晴 (名古屋北クラブ) 小林 文雄 (フレスカ)	○ 23-21 21-13	× 21-18 18-21 13-21	○ 21-12 22-20	M 2-1 G 5-2 P 139-126 2
大河内 潔 (ブッチャーズ) 城 保彦 (東海シャトルズ)	× 21-23 13-21	× 17-21 19-21	○ 21-15 21-15	M 1-2 G 2-4 P 112-116 3
近藤 一男 (岩倉パラレル) 田上 義美	○ 18-21 21-18 21-13	○ 21-17 21-19	○ 21-8 21-11	M 3-0 G 6-1 P 144-107 1
西川 和義 (東海クラブ) 菊地 久仁男 (DANDE LION)	× 12-21 20-22	× 15-21 15-21	× 8-21 11-21	M 0-3 G 0-6 P 81-127 4

男子70歳以上複の部	坂本 園部 門野 岩 荒 坂 野 田 井 上	勝敗	順位
坂本 和親 (東海シャトルズ) 岩田 恒夫	× 18-21 8-21	× 18-21 14-21	M 0-2 G 0-4 P 58-84 3
園部 繁夫 (東海シャトルズ) 荒井 和夫 (桜井BC)	○ 21-18 21-8	○ 21-15 21-18	M 2-0 G 4-0 P 84-59 1
門野 浩治 (NANZANクラブ) 坂上 覚 (東海シャトルズ)	○ 21-18 21-14	× 15-21 18-21	M 1-1 G 2-2 P 75-74 2

一般女子複の部 Aブロック	永井 田口	鈴木 神	木谷 安藤	藤 勝 敗	順位
永田 奈智加 (さおりBC) 井口 留美子 (PEACOCK)	/	×	×	M 0-2 G 0-4 P 0-60	3
鈴木 香純 (Cuckoo愛知) 神谷 麻衣 (rise BC)	○ -X	/	×	M 1-1 G 2-2 P 54-31	2
安藤 悠花 (岩倉パラレル) 蒲 ちひろ (フレスカ)	○ -X	○ 15-10 16-14	/	M 2-0 G 4-0 P 61-24	1

一般女子複の部 Bブロック	柳瀬 小	東 瀨 野	浅田 岡口	勝 敗	順位
柳瀬 麻里 (SnowDrop) 小林 幸代	/	○ 15- 3 15- 8	○ 15- 0 15- 0	M 2-0 G 4-0 P 60-11	1
東 美 鈴 (G. spank) 瀨野 絵美	×	/	○ 15- 0 15- 0	M 1-1 G 2-2 P 41-30	2
浅岡 悦子 (中川シャトル) 田口 靖羽	×	×	/	M 0-2 G 0-4 P 0-60	3

一般女子複の部 Cブロック	二宮 大	岩間 安	佐藤 武	藤 勝 敗	順位
二宮 由佳 (フレスカ) 大山 紗於里	/	○ 15-12 15- 7	○ 15-10 15- 9	M 2-0 G 4-0 P 60-38	1
岩間 梨子 (G. spank) 安武 景子	×	/	○ 15-13 19-17	M 1-1 G 2-2 P 53-60	2
佐藤 穂波 (PEACOCK) 杉浦 美紀	×	×	/	M 0-2 G 0-4 P 49-64	3

一般女子複の部 Dブロック	市川 大	高木 草	堀田 座間味	勝 敗	順位
市川 新子 (Cuckoo愛知) 大草 結花 (Tsutsumi)	/	×	○ 15-13 15- 8	M 1-1 G 3-2 P 68-64	2
高木 美里 (SnowDrop) 高木 友美子	○ 15-10 13-15 15-13	/	○ 15-10 15- 7	M 2-0 G 4-1 P 73-55	1
堀田 美和 (MUSCLE CLUB) 座間味 星乃 (振甫BC)	×	×	/	M 0-2 G 0-4 P 38-60	3

一般女子複の部 決勝トーナメント

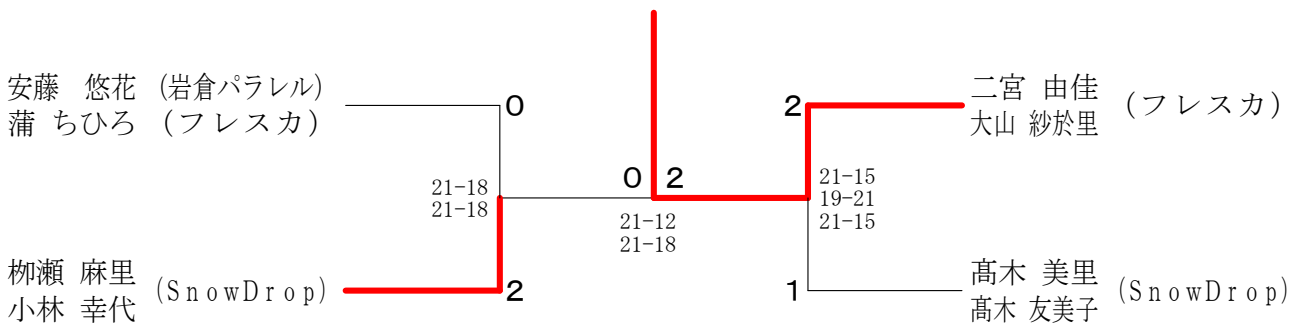

女子30歳以上複の部 Aブロック	中村 上川原	渡邊 高	竹内 林	松田 川崎	勝 敗	順位
中村 めぐみ (WISTARIA) 上川原 恵利	/	○ 19-17 13-15 15-10	○ -X	○ 15- 6 15- 6	M 3-0 G 6-1 P 107-54	1
渡邊 仁美 (RHBT) 高間 麻里 (さおりBC)	×	/	○ -X	○ 16-14 15- 3	M 2-1 G 5-2 P 103-64	2
竹内 友香 (MUSCLE CLUB) 林 みらい	×	×	/	×	M 0-3 G 0-6 P 0-90	4
松田 衣里子 (Mille-Feuille) 川崎 史恵 (B-CREW)	×	×	○ -X	/	M 1-2 G 2-4 P 59-61	3

女子30歳以上複の部 Bブロック	田中 下	山台 野村	山上 田	鈴木 富岡	勝 敗	順位
田中 扶有美 (さおりBC) 下村 ゆい	/	×	○ -X	○ 15- 8 13-15 15-12	M 2-1 G 4-3 P 100-67	2
山台 まみ (Tsutsumi) 野村 さやか	○ 17-15 15-12	/	○ -X	○ 15-11 15-10	M 3-0 G 6-0 P 92-48	1
山田 望 (フレスカ) 上田 幸 (中川シャトル)	×	×	/	×	M 0-3 G 0-6 P 0-90	4
鈴木 千里 (三好) 富岡 菜美	×	×	○ -X	/	M 1-2 G 3-4 P 86-73	3

女子30歳以上複の部 決勝トーナメント

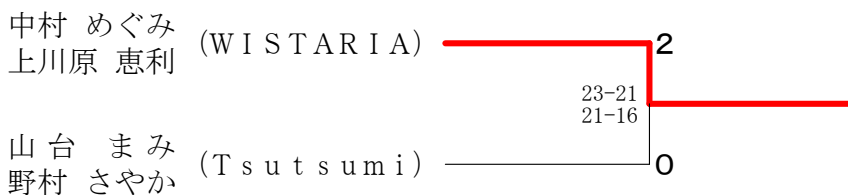

女子40歳以上複の部 Aブロック	真田 富	山口 森	清水 村	勝敗	順位
真田 範子 (G. spank) 富田 佳美 (RHBT)	○	○	M 2-0 G 4-0 P 60-40	1	
山口 カオリ (横須賀クラブ) 森 亜由美 (中川シャトル)	×	○	M 1-1 G 2-3 P 61-63	2	
清水 美紀 (瑞穂クラブ) 村松 孔美	×	×	M 0-2 G 1-4 P 57-75	3	

女子40歳以上複の部 Bブロック	小佐々 田中	遠藤 藤	堀川 川	勝敗	順位
小佐々 美千代 (Tsumtsumi) 田中 江理子	○	○	M 2-0 G 4-0 P 60-16	1	
遠藤 理恵 (ぼっぶこーん) 深谷 雅代 (フレスカ)	×	○	M 1-1 G 2-2 P 39-48	2	
堀川 洋子 (ブッチャーズ) 梅原 加奈子	×	×	M 0-2 G 0-4 P 25-60	3	

女子40歳以上複の部 Cブロック	廣田 廉	野々山 篠原	矢野 山	勝敗	順位
廣田 京子 (JUPITER) 廉野 裕美	×	○	M 1-1 G 2-3 P 68-69	2	
野々山 千恵子 (三好) 篠原 里美 (Mille-Feuille)	○	○	M 2-0 G 4-1 P 74-63	1	
矢野 千恵子 (横須賀クラブ) 外山 真理子	×	×	M 0-2 G 2-4 P 72-82	3	

女子40歳以上複の部 Dブロック	山森 大	梶野 中	梶野 久	勝敗	順位
山森 希実 (シャトルメイツ) 梶野 恭子 (RHBT)	×	○	M 1-1 G 3-3 P 79-72	2	
大津 順子 (Cuckoo愛知) 中林 明子	○	○	M 2-0 G 4-1 P 75-59	1	
梶野 泉 (JUPITER) 久木田 佐枝	×	×	M 0-2 G 1-4 P 47-70	3	

女子40歳以上複の部 Eブロック	斎藤 垣	上村 佐	柴田 海	勝敗	順位
斎藤 まどか (ブッチャーズ) 垣見 妙香	×	×	M 0-2 G 1-4 P 34-72	3	
上村 ますみ (横須賀クラブ) 佐藤 三葉 (MOKUREN)	○	○	M 2-0 G 4-1 P 69-43	1	
柴田 章子 (大門BC) 海江田 尚子 (スペースシャトル)	○	×	M 1-1 G 3-3 P 84-72	2	

女子40歳以上複の部 Fブロック	前田 高	竹内 谷	川村 金	勝敗	順位
前田 久美子 (Tsumtsumi) 高倉 あゆみ (RHBT)	○	○	M 2-0 G 4-0 P 60-38	1	
竹内 佳代子 (Snow Drop) 谷口 智子 (ぼっぶこーん)	×	○	M 1-1 G 2-2 P 54-39	2	
川村 由里子 (はりーあつぷ) 金本 敦子	×	×	M 0-2 G 0-4 P 23-60	3	

女子40歳以上複の部 Gブロック	佐藤 田	吉見 竹	濱田 岡	勝敗	順位
佐藤 実季 (横須賀クラブ) 田中 美月	○	○	M 2-0 G 4-0 P 60-23	1	
吉見 佳代子 (大門BC) 竹内 麻由美	×	×	M 0-2 G 0-4 P 19-60	3	
濱田 明日香 (三好) 岡田 美紀	×	○	M 1-1 G 2-2 P 45-41	2	

女子40歳以上複の部 決勝トーナメント

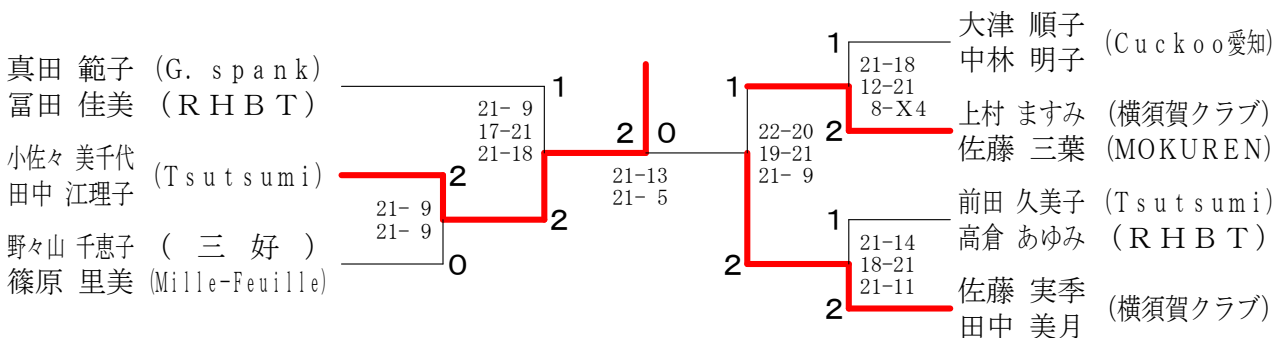

女子50歳以上複の部 Aブロック	加藤 山根 城 水 野 谷 田 佐 野 勝 敗	順位
加藤 かおり (SETOMINTON) 水野 恵以子	○ 13-15 13-15	M 1-1 G 2-2 P 56-40 2
山根 洋子 (中川シャトル) 谷田 昇子	○ 15-13 15-13	M 2-0 G 4-0 P 60-42 1
城 明美 (ブッチャーズ) 佐野 信子 (BEARS)	× 6-15 4-15	M 0-2 G 0-4 P 26-60 3

女子50歳以上複の部 Bブロック	小池 伊藤 藤村 田 市 野 酒 井 梅 村 勝 敗	順位
小池 由紀子 (WISTARIA) 市野 寿子 (JUPITER)	○ 15-7 11-15 15-7	M 2-0 G 4-1 P 71-48 1
伊藤 綾子 (MOKUREN) 酒井 好美	× 7-15 15-11 7-15	M 0-2 G 2-4 P 68-82 3
村田 朋美 (Cuckoo愛知) 梅村 由美子	○ 11-15 15-13 15-11	M 1-1 G 2-3 P 60-69 2

女子50歳以上複の部 Cブロック	佐野 加藤 松永 佐 藤 井 口 近 永 勝 敗	順位
佐野 里美 (ブッチャーズ) 佐藤 郁江 (瑞穂クラブ)	○ 15-10 15-9	M 2-0 G 4-0 P 60-44 1
加藤 典子 (中川シャトル) 井口 勢津子	× 10-15 9-15	M 0-2 G 1-4 P 52-74 3
松永 周子 (貴船BC) 近藤 志津 (Leaders)	○ 15-8 14-16 15-9	M 1-1 G 2-3 P 69-63 2

女子50歳以上複の部 決勝トーナメント

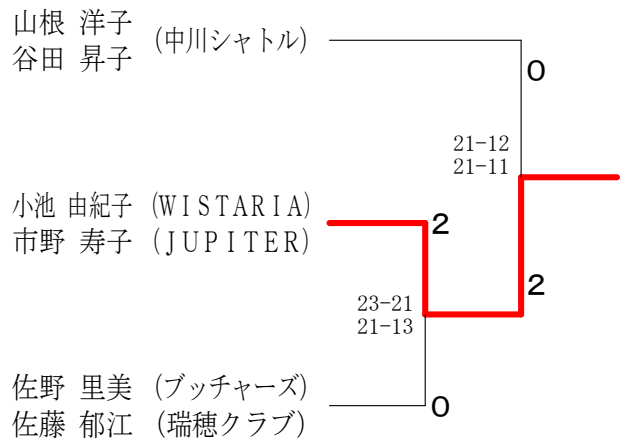

女子複新人の部	山田 小笠原 亀山 古木 梶 田 田 中 浅 山 田 木 田 田 中 浅 見 田 上 勝 敗	順位
山田 雅美 (Mille-Feuille) 梶田 智美	○ 21-14 15-21 21-18	M 1-2 G 2-5 P 109-137 3
小笠原 みゆき (BEARS) 田中 真利子	× 14-21 21-15 18-21	M 0-3 G 2-6 P 130-160 4
亀山 沙織 (Bud Bud) 浅見 佳世	○ 21-9 21-14	M 2-1 G 4-3 P 136-109 2
古木 菜美子 (たまひよくらぶ) 田上 沙樹	○ 21-16 21-13	M 3-0 G 6-0 P 126-95 1



一般混合複の部 Aブロック	藤川 二宮	中山 高田	惣土 神谷	勝敗	順位
藤川 拓也 (WISTARIA) 二宮 由佳 (フレスカ)	○	○	M 2-0 G 4-0 P 60-39	1	
中山 聡 (Oh my gut) 高田 ももこ (岩倉パラレル)	×	×	M 0-2 G 0-4 P 37-60	3	
惣土 佳範 (G. spank) 神谷 麻依 (Rise. BC)	×	○	M 1-1 G 2-2 P 48-46	2	

一般混合複の部 Bブロック	中西 藤澤	福原 石原	近藤 上野	勝敗	順位
中西 泰基 (PEACOCK) 藤澤 和紗 (フレスカ)	○	×	M 1-1 G 2-2 P 57-47	2	
福原 優 (SGα) 石原 有華 (個人登録)	×	×	M 0-2 G 0-4 P 28-60	3	
近藤 峻矢 (G. spank) 上野 亜実	○	○	M 2-0 G 4-0 P 62-40	1	

一般混合複の部 Cブロック	脇野 坪井	荷川 三原	羽田 藤野	勝敗	順位
脇野 陽 (大門BC) 坪井 梨恵 (G. spank)	○	○	M 2-0 G 4-0 P 60-42	1	
荷川取 天 (RiseBC) 三原 知子 (Tsumsumi)	×	○	M 1-1 G 2-2 P 52-54	2	
羽田 幸弘 (不老クラブ) 藤野 由利江 (さおりBC)	×	×	M 0-2 G 0-4 P 44-60	3	

一般混合複の部 Dブロック	山道 依田	仲川 大山	稲川 柳瀬	東安 武	勝敗	順位
山道 悠 (Oh my gut) 依田 史奈 (PEACOCK)	×	×	M 0-3 G 0-6 P 63-92	4		
仲川 俊也 (岩倉パラレル) 大山 紗於里 (フレスカ)	○	×	M 2-1 G 5-2 P 94-79	2		
稲川 義樹 (WISTARIA) 柳瀬 麻里 (Snow Drop)	○	○	M 3-0 G 6-2 P 115-90	1		
東 碧人 (G. spank) 安武 景子	○	×	M 1-2 G 3-4 P 88-99	3		

一般混合複の部 Eブロック	津幡 岩間	神之田 井口	細井 安藤	勝敗	順位
津幡 聖矢 (G. spank) 岩間 梨子	○	○	M 2-0 G 4-1 P 72-55	1	
神之田 星斗 (フレスカ) 井口 留美子 (PEACOCK)	×	×	M 0-2 G 0-4 P 34-60	3	
細井 直弥 (SMAGAN) 安藤 悠花 (岩倉パラレル)	×	○	M 1-1 G 3-2 P 68-59	2	

一般混合複の部 決勝トーナメント

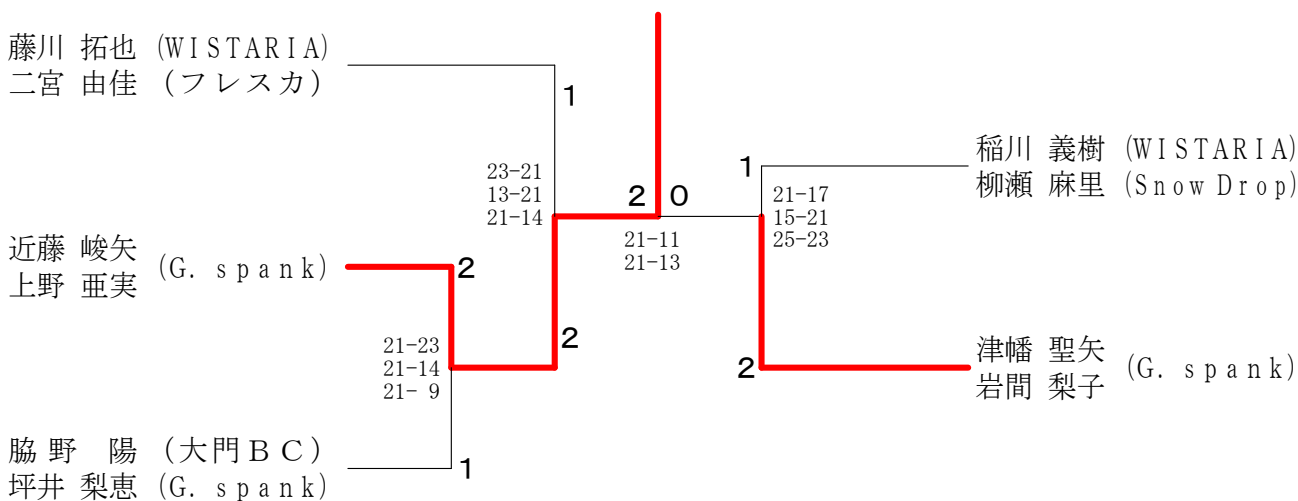

混合複70歳以上の部 Aブロック	吉川 森	佐藤 佐	藤 藤	鶴 鈴	田 木	勝敗	順位
吉川 功次郎 (WISTARIA) 森 亜由美 (中川シャトル)	/	○	×	18-16 8-15 11-15	M 1-1 G 3-2 P 67-46		2
佐藤 伸郎 (フレスカ) 佐藤 優子	×	/	×	X-	M 0-2 G 0-4 P 0-60		3
鶴田 久幸 (三好) 鈴木 千里	○	○	/	16-18 15-8 15-11	M 2-0 G 4-1 P 76-37		1

混合複70歳以上の部 Bブロック	野々山 川崎	永 國	田 田	石 松	原 村	勝敗	順位
野々山 進一 (49'S) 川崎 史恵 (B-CREW)	/	○	○	15-7 15-12 15-10	M 2-0 G 4-0 P 60-38		1
永田 一郎 (Oh my gut) 國田 佳子 (矢田スポーツ)	×	/	○	7-15 9-15	M 1-1 G 2-2 P 46-47		2
石原 康二 (Bud Bud) 松村 孔美 (瑞穂クラブ)	×	×	/	12-15 10-15 10-15	M 0-2 G 0-4 P 39-60		3

混合複70歳以上の部 Cブロック	多久島 富田	中 佐	島 藤	古 服	田 部	勝敗	順位
多久島 一慶 (紫電会) 富田 佳美 (RHBT)	/	○	○	12-15 15-12 15-9	M 2-0 G 4-1 P 72-36		1
中島 正人 (貴船BC) 佐藤 実季 (横須賀クラブ)	×	/	×	X-	M 0-2 G 0-4 P 0-60		3
古田 圭三 (風林火山) 服部 由佳	×	○	/	15-12 12-15 9-15	M 1-1 G 3-2 P 66-42		2

混合複70歳以上の部 Dブロック	篠原 田中	千 竹	葉 内	篠原 吉川	勝敗	順位	
篠原 彰 (グリーンクラブ) 田中 江理子 (Tsutsumi)	/	○	○	15-11 15-12 15-6	M 2-0 G 4-0 P 60-39		1
千葉 俊輔 (RSノナカ) 竹内 佳代子 (Snow Drop)	×	/	○	11-15 12-15	M 1-1 G 2-2 P 53-37		2
篠原 義久 (NOT-SOY) 吉川 紘子 (JUPITER)	×	×	/	10-15 6-15	M 0-2 G 0-4 P 23-60		3

混合複70歳以上の部 Eブロック	中野 山台	遠 上	藤 上	野 尾	野 関	勝敗	順位
中野 裕生 (アイシンAI) 山台 まみ (Tsutsumi)	/	○	○	15-8 15-11	15-3 15-8	M 2-0 G 4-0 P 60-30	1
遠藤 博史 (Oh my gut) 上田 幸 (中川シャトル)	×	/	○	8-15 11-15	15-7 15-7	M 1-1 G 2-2 P 49-44	2
上野 敏弘 (三好) 尾関 加代	×	×	/	3-15 8-15	7-15 7-15	M 0-2 G 0-4 P 25-60	3

混合複70歳以上の部 Fブロック	磯 田	貝 中	中 村	飯 田	田 賀	勝敗	順位
磯貝 謙太郎 (個人登録) 田中 美月 (横須賀クラブ)	/	○	○	15-9 16-14	15-9 15-6	M 2-0 G 4-0 P 61-38	1
中村 穰 (シャトルメイツ) 中村 寛子	×	/	○	9-15 14-16	15-7 15-13	M 1-1 G 2-2 P 53-51	2
飯田 一博 (Bud Bud) 志賀 潮路 (JUPITER)	×	×	/	9-15 6-15	7-15 13-15	M 0-2 G 0-4 P 35-60	3

混合複70歳以上の部 Gブロック	稲 渡	垣 邊	濱 外	本 山	赤 木	木 井	勝敗	順位
稲垣 智昭 (WISTARIA) 渡邊 仁美 (RHBT)	/	×	×	5-15 16-14 10-15	11-15 15-13 13-15	M 0-2 G 2-4 P 70-87	3	
濱本 昌也 (SMAGAN) 外山 真理子 (横須賀クラブ)	○	/	○	15-5 14-16 15-10	15-13 15-10	M 2-0 G 4-1 P 74-54	1	
赤木 一孝 (Bud Bud) 石井 真喜	○	×	/	15-11 13-15 15-13	13-15 10-15	M 1-1 G 2-3 P 66-69	2	

混合複70歳以上の部 Hブロック	寶 田	力 中	玉 小	木 佐	深 深	谷 谷	勝敗	順位
寶力 雄太 (B-CREW) 田中 扶有美 (さおりBC)	/	○	○	15-9 15-9	15-8 15-4	M 2-0 G 4-0 P 60-30	1	
玉木 利弥 (グリーンクラブ) 小佐々 美千代 (Tsutsumi)	×	/	○	9-15 9-15	15-9 15-13	M 1-1 G 2-2 P 48-52	2	
深谷 麻里夫 (WEST WING) 深谷 雅代 (フレスカ)	×	×	/	8-15 4-15	9-15 13-15	M 0-2 G 0-4 P 34-60	3	

混合複70歳以上の部 決勝トーナメント

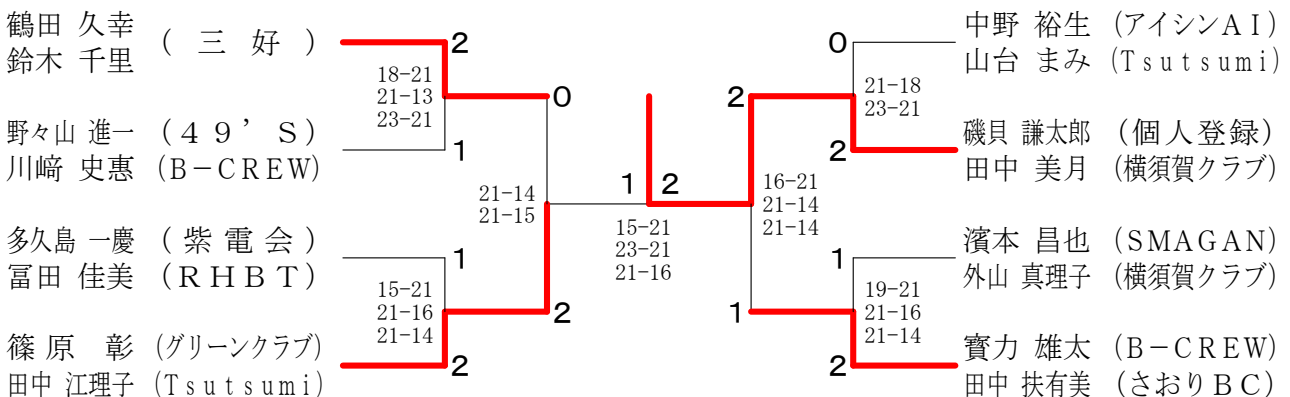

混合複90歳以上の部 Aブロック	岡 篠原	金子 井上	清水 清	勝敗	順位
岡 裕之 (岩倉パラレル) 篠原 里美 (mille-Feuille)		○ 15- 8 16-14	○ 16-18 15-13 15-11	M 2-0 G 4-1 P 77-64	1
金子 豊治 (羽根人) 井上 夕子 (JUPITER)	× 8-15 14-16		× 8-15 9-15	M 0-2 G 0-4 P 39-61	3
清水 誠司 (振甫クラブ) 清水 真実	× 18-16 13-15 11-15	○ 15- 8 15- 9		M 1-1 G 3-2 P 72-63	2

混合複90歳以上の部 Bブロック	北川 近藤	久木田 山口	森 市野	勝敗	順位
北川 剛 (RHBT) 近藤 志津 (Leaders)		○ 15-10 15- 8	○ -X	M 2-0 G 4-0 P 60-18	1
久木田 佳裕 (Mille-Feuille) 山口 カオリ (横須賀クラブ)	× 10-15 8-15		○ -X	M 1-1 G 2-2 P 48-30	2
森 大二 (瑞穂クラブ) 市野 寿子 (JUPITER)	× X-	× X-		M 0-2 G 0-4 P 0-60	3

混合複90歳以上の部 Cブロック	村上 山根	松原 高倉	伊藤 藤上	勝敗	順位
村上 大作 (中川シャトル) 山根 洋子		× 7-15 16-18	○ 15-10 15-10	M 1-1 G 2-2 P 53-53	2
松原 伸幸 (貴船BC) 高倉 あゆみ (RHBT)	○ 15- 7 18-16		○ 15-10 15- 6	M 2-0 G 4-0 P 63-39	1
伊藤 峰人 (横須賀クラブ) 上村 ますみ	× 10-15 10-15	× 10-15 6-15		M 0-2 G 0-4 P 36-60	3

混合複90歳以上の部 Dブロック	竹内 矢野	佐伯 谷口	野田 野田	勝敗	順位
竹内 敦史 (中川シャトル) 矢野 千恵子 (横須賀クラブ)		× 8-15 9-15	○ 15- 9 15-13	M 1-1 G 2-2 P 47-52	2
佐伯 真吾 (Rounins) 谷口 智子 (ぽっぷこーん)	○ 15- 8 15- 9		○ 15- 6 15-13	M 2-0 G 4-0 P 60-36	1
野田 昌明 (貴船BC) 野田 実雪	× 9-15 13-15	× 6-15 13-15		M 0-2 G 0-4 P 41-60	3

混合複90歳以上の部 Eブロック	梶田 梶田	稲向 吉田	梶野 梶野	勝敗	順位
梶田 秀明 (紫電会) 梶田 恭子 (RHBT)		× 15- 8 15-17 12-15	○ 12-15 15-13 15-11	M 1-1 G 3-3 P 84-79	2
稲向 重己 (振甫クラブ) 吉田 朋子 (Sweet)	○ 8-15 17-15 15-12		× 13-15 9-15	M 1-1 G 2-3 P 62-72	3
梶野 博規 (横須賀クラブ) 梶野 泉 (JUPITER)	× 15-12 13-15 11-15	○ 15-13 15- 9		M 1-1 G 3-2 P 69-64	1

混合複90歳以上の部 決勝トーナメント

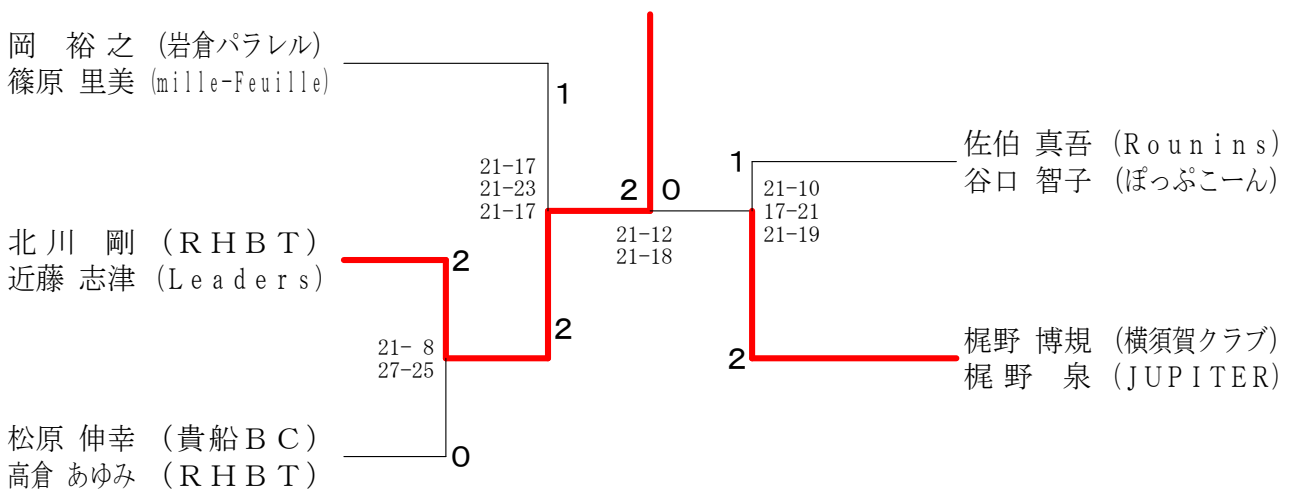

混合複110歳以上の部 A ブロツク	林 林	加 加	藤 藤	鈴 鈴	木 木	大 大	河 河	内 内	勝 敗	順位
林 昭 浩 (スペースシャトル) 林 江 津 子		○ 15-8 12-15 15-12		× 11-15 4-15		○ 7-15 15-11 15-11			M 2-1 G 4-4 P 94-102	2
加 藤 元 久 (中川シャトル) 加 藤 典 子	× 8-15 15-12 12-15			× 12-15 11-15		○ 15-12 15-11			M 1-2 G 3-4 P 88-95	3
鈴 木 昌 雄 (SETOMINTON) 佐 藤 郁 江 (瑞穂クラブ)	○ 15-11 15-4	○ 15-12 15-11				○ 16-14 15-7			M 3-0 G 6-0 P 91-59	1
大 河 内 潔 (ブッチャーズ) 酒 井 好 美 (MOKUREN)	× 15-7 11-15 11-15	× 12-15 11-15		× 14-16 7-15					M 0-3 G 1-6 P 81-98	4

混合複110歳以上の部 B ブロツク	佐 野	吉 齋	田 藤	船 小	木 池	平 加	田 藤	勝 敗	順位
佐 野 章 (ブッチャーズ) 佐 野 里 美		○ 15-8 15-7		× 9-15 8-15		○ 15-10 15-7		M 2-1 G 4-2 P 77-62	2
吉 田 好 克 (横須賀クラブ) 齋 藤 敏 恵	× 8-15 7-15			× 5-15 5-15		○ 15-10 15-9		M 1-2 G 2-4 P 55-79	3
船 木 勝 正 (大門BC) 小 池 由 紀 子 (WISTARIA)	○ 15-9 15-8	○ 15-5 15-5				○ 15-3 15-10		M 3-0 G 6-0 P 90-40	1
平 田 庸 一 (SETOMINTON) 加 藤 か お り	× 10-15 7-15	× 10-15 9-15		× 3-15 10-15				M 0-3 G 0-6 P 49-90	4

混合複110歳以上の部 C ブロツク	中 坂	川 本	齋 伊	藤 藤	島 井	田 口	勝 敗	順位
中 川 浩 一 (NANZANクラブ) 坂 本 由 美			× 18-16 10-15 7-15		○ 10-15 15-11 15-11		M 1-1 G 3-3 P 75-83	2
齋 藤 敏 和 (横須賀クラブ) 伊 藤 綾 子 (MOKUREN)	○ 16-18 15-10 15-7				○ 15-6 16-14		M 2-0 G 4-1 P 77-55	1
島 田 千 尋 (貴船BC) 井 口 勢 津 子 (中川シャトル)	× 15-10 11-15 11-15		× 6-15 14-16				M 0-2 G 1-4 P 57-71	3

混合複110歳以上の部 決勝トーナメント

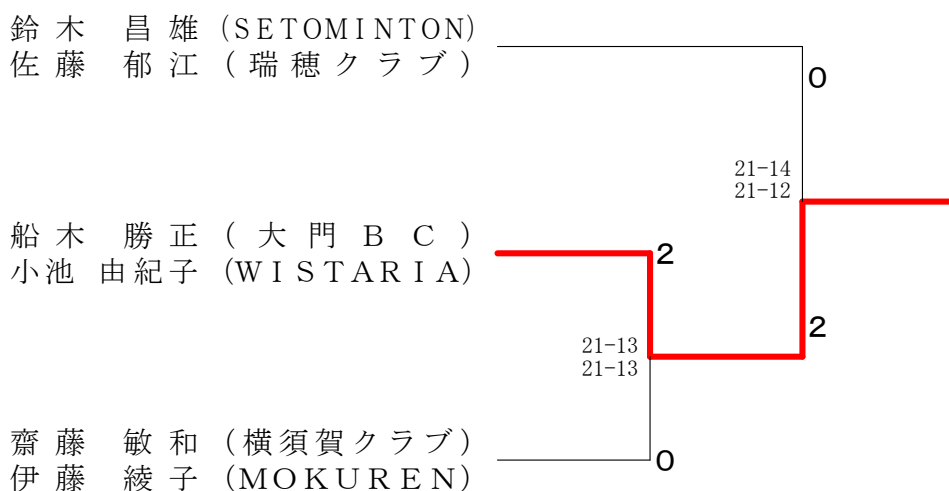

男子複新人の部 Aブロック	牛田 塩	山下 祖父江	長利 木村	勝敗	順位
牛田 泰地 (FLIGHT) 塩田 幸成 (ハネツギ会)		×	×	M 0-2 G 0-4 P 0-60	3
山下 幸大 (WISTARIA) 祖父江 健司 (風林火山)	○ -X		○ 16-14 15-13	M 2-0 G 4-0 P 61-27	1
長利 峰男 (佐布里) 木村 真惇	○ -X	×	14-16 13-15	M 1-1 G 2-2 P 57-31	2

男子複新人の部 Bブロック	梅田 鹿	田口 神原	郭 藤井	勝敗	順位
梅田 大夢 (IWATA B. C.) 鹿島 真悟		○ -X	○ 15-9 15-4	M 2-0 G 4-0 P 60-13	1
田口 智也 (NOT-SOY) 神原 健人 (個人登録)	×		×	M 0-2 G 0-4 P 0-60	3
郭 禹謙 (名北クラブ) 藤井 哲也 (ブッチャーズ)	×	○ -X		M 1-1 G 2-2 P 43-30	2

男子複新人の部 Cブロック	平井 青	山口 坂本	清水 片山	勝敗	順位
平井 優輝 (DANDE LION) 青木 勇史郎		○ 15-12 15-11	○ -X	M 2-0 G 4-0 P 60-23	1
山口 雄平 (TAIYU) 坂本 康志 (スペースシャトル)	×		○ -X	M 1-1 G 2-2 P 53-30	2
清水 真 (SMILE) 片山 翔太	×	×		M 0-2 G 0-4 P 0-60	3

男子複新人の部 Dブロック	浅井 平	中澤 見	杉浦 中野	及川 福	川山	勝敗	順位
浅井 友輔 (SMILE) 平田 義行		○ 15-10 15-6	×	○ 15-13 18-16		M 2-1 G 5-2 P 107-92	2
中澤 隆司 (WEST WING) 見置 和也 (KOKACARE)	×		×	×		M 0-3 G 0-6 P 57-92	4
杉浦 恭章 (Bad Man 'S) 中野 裕一郎	○ 14-16 18-16 15-12	○ 15-10 17-15		○ 16-18 15-11 15-12		M 3-0 G 6-2 P 125-110	1
及川 孝久 (S G α) 福山 俊	×	○ 13-15 16-18	×			M 1-2 G 3-4 P 100-95	3

男子複新人の部 Eブロック	中山 村	村上 五反	愛知 阿倍野	勝敗	順位
中山 航 (NOT-SOY) 山岸 哲 (風林火山)		○ 15-9 15-9	○ -X	M 2-0 G 4-0 P 60-18	1
村上 悟史 (DANDE LION) 五反 光貴	×		○ -X	M 1-1 G 2-2 P 48-30	2
愛知 智博 (ブッチャーズ) 阿倍野 拓磨	×	×		M 0-2 G 0-4 P 0-60	3

男子複新人の部 決勝トーナメント

