

第6回愛知県小学生バドミントンチャレンジ大会

令和元年9月28日 メディアス体育館おおふ

4年以下男子シングルス 決勝トーナメント

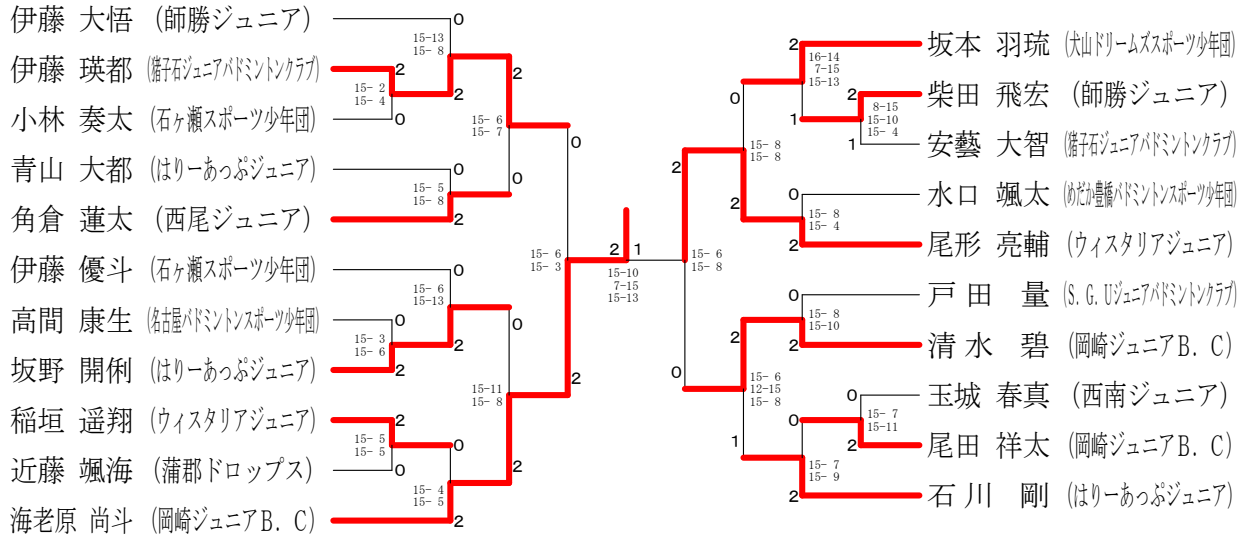

4年以下男子シングルス 1 ブロック	伊藤	中村	市川	勝敗	順位
伊藤 大悟 (師勝ジュニア)		○	○	M 2-0 G 2-0 P 63-1	1
中村 紘基 (師勝ジュニア)	×		×	M 0-2 G 0-4 P 0-84	3
市川 総一郎 (はりーあつぷジュニア)	1-21	×		M 1-1 G 2-1 P 43-21	2

4年以下男子シングルス 2 ブロック	久田	伊藤	藤澤	勝敗	順位
久田 悠 (蒲郡スターズ)		×	○	M 1-1 G 2-0 P 22-34	2
伊藤 瑛都 (師勝ジュニア)	21-1		○	M 2-0 G 2-0 P 42-1	1
藤澤 和直 (TOYOKAWA Jr. B.C)	13-21	×	○	M 0-2 G 0-2 P 13-42	3

4年以下男子シングルス 3 ブロック	小林	赤木	中川	勝敗	順位
小林 奏太 (石ヶ瀬スポーツ少年団)		○	○	M 2-0 G 1-1 P 63-8	1
赤木 健太郎 (S.G. Uジュニアバドミントンクラブ)	8-21	×	×	M 1-1 G 2-1 P 20-21	2
中川 漣 (日進ジュニアB.C)	×	×		M 0-2 G 0-4 P 0-84	3

4年以下男子シングルス 4 ブロック	青山	伊藤	内田	勝敗	順位
青山 大都 (はりーあつぷジュニア)		○	○	M 2-0 G 2-0 P 42-2	1
伊藤 雅 (師勝ジュニア)	1-21		×	M 0-2 G 0-4 P 16-42	3
内田 悠陽 (岡崎ジュニアB.C)	1-21	○		M 1-1 G 1-1 P 22-36	2

4年以下男子シングルス 5 ブロック	角倉	山下	小笠原	勝敗	順位
角倉 蓮太 (西尾ジュニア)		○	○	M 2-0 G 2-0 P 42-18	1
山下 将徳 (蒲郡ドロップス)	×		×	M 0-2 G 0-2 P 21-42	3
小笠原 直 (犬山ドリームズスポーツ少年団)	8-21	○		M 1-1 G 1-1 P 29-32	2

4年以下男子シングルス 6 ブロック	唐	伊藤	白居	勝敗	順位
唐 天宇 (師勝ジュニア)		×	○	M 1-1 G 1-1 P 33-28	2
伊藤 優斗 (石ヶ瀬スポーツ少年団)	○		○	M 2-0 G 1-1 P 24-42	1
白居 煌季 (TOYOKAWA Jr. B.C)	7-21	×	○	M 0-2 G 0-2 P 7-42	3

4年以下男子シングルス 7 ブロック	高間	島岡	大松谷	勝敗	順位
高間 康生 (師勝ジュニア)		×	○	M 2-0 G 2-0 P 63-5	1
島岡 和暉 (西尾ジュニア)	×		×	M 0-2 G 0-4 P 0-84	3
大松谷 勇成 (T-Jump Jr.)	5-21	○		M 1-1 G 2-1 P 47-21	2

4年以下男子シングルス 8 ブロック	坂野	山田	高橋	勝敗	順位
坂野 開俐 (はりーあつぷジュニア)		○	○	M 2-0 G 2-0 P 42-26	1
山田 世吏 (岡崎ジュニアB.C)	×		×	M 0-2 G 0-2 P 18-42	3
高橋 岳矢 (師勝ジュニア)	16-21	○		M 1-1 G 1-1 P 37-29	2

4年以下男子シングルス 9 ブロック	稲垣	野間	萩野	勝敗	順位
稲垣 遥翔 (ウイスタリアジュニア)		○	○	M 2-0 G 1-1 P 42-13	1
野間 彩心 (西尾ジュニア)	9-21	×	○	M 1-1 G 1-1 P 24-42	2
萩野 開治 (日進ジュニアB.C)	×	×		M 0-2 G 0-2 P 12-42	3

4年以下男子シングルス 10 ブロック	近藤	八木	川口	勝敗	順位
近藤 颯海 (蒲郡ドロップス)		×	○	M 2-0 G 2-0 P 63-16	1
八木 湊星 (師勝ジュニア)	×		×	M 0-2 G 0-4 P 0-84	3
川口 暁平 (犬山ドリームズ)	16-21	○		M 1-1 G 2-1 P 58-21	2

4年以下男子シングルス 11 ブロック	海老原	北川	森田	勝敗	順位
海老原 尚斗 (岡崎ジュニアB.C)		○	○	M 2-0 G 2-0 P 42-12	1
北川 颯人 (師勝ジュニア)	8-21	×	○	M 0-2 G 0-2 P 21-42	3
森田 健志朗 (乙川エール)	4-21	○		M 1-1 G 1-1 P 25-34	2

4年以下男子シングルス 12 ブロック	坂本	杉本	米谷	勝敗	順位
坂本 羽琉 (犬山ドリームズスポーツ少年団)		○	○	M 2-0 G 2-0 P 42-2	1
杉本 春 (石ヶ瀬スポーツ少年団)	11-21	×	○	M 0-2 G 0-2 P 24-42	3
米谷 奮人 (はりーあつぷジュニア)	8-21	○		M 1-1 G 1-1 P 29-34	2

4年以下男子シングルス 13 ブロック	柴田	杉原	小島	勝敗	順位
柴田 飛宏 (師勝ジュニア)		×	○	M 2-0 G 2-0 P 63-5	1
杉原 煌人 (日進ジュニアB.C)	×		×	M 1-1 G 0-4 P 0-84	3
小島 零二 (西尾ジュニア)	5-21	○		M 1-1 G 2-1 P 47-21	2

4年以下男子シングルス 14 ブロック	三浦	内藤	安藝	勝敗	順位
三浦 梧 (岡崎ジュニアB.C)		○	×	M 1-1 G 1-1 P 32-32	2
内藤 諒 (蒲郡ドロップス)	11-21	×	○	M 0-2 G 0-2 P 27-42	3
安藝 大智 (師勝ジュニア)	21-11	○		M 2-0 G 2-0 P 42-27	1

4年以下男子シングルス 15 ブロック	水口	松下	三田村	勝敗	順位
水口 颯太 (師勝ジュニア)		○	○	M 2-0 G 2-0 P 42-23	1
松下 遼祐 (はりーあつぷジュニア)	×		○	M 1-1 G 1-1 P 39-27	2
三田村 宗次 (岡崎ジュニアB.C)	5-21	×		M 0-2 G 0-2 P 11-42	3

4年以下男子シングルス 16 ブロック	尾形	大橋	高間	勝敗	順位
尾形 亮輔 (ウイスタリアジュニア)		○	○	M 2-0 G 2-0 P 42-12	1
大橋 海斗 (犬山ドリームズ)	11-21		○	M 1-1 G 1-1 P 32-23	2
高間 琉生 (師勝ジュニア)	1-21	×		M 0-2 G 0-2 P 3-42	3

4年以下男子シングルス 17 ブロック	戸田	柴田	時間	勝敗	順位
戸田 量 (S.G. Uジュニアバドミントンクラブ)		○	○	M 2-0 G 2-0 P 42-21	1
柴田 稜雲 (師勝ジュニア)	17-21	×	○	M 1-1 G 1-1 P 36-25	2
時間 祥太郎 (TOYOKAWA Jr. B.C)	4-21	×		M 0-2 G 0-2 P 9-42	3

4年以下男子シングルス 18 ブロック	花堂	清水	天野	勝敗	順位
花堂 里空 (はりーあつぷジュニア)		×	○	M 1-1 G 1-1 P 35-33	2
清水 碧 (岡崎ジュニアB.C)	21-14		○	M 2-0 G 2-0 P 42-2	1
天野 斗翔 (西尾ジュニア)	×	×		M 0-2 G 0-2 P 28-42	3

4年以下男子シングルス 19 ブロック	玉城	長谷	小原	勝敗	順位
玉城 春真 (西南ジュニア)		○	○	M 2-0 G 2-0 P 42-19	1
長谷 篤 (師勝ジュニア)	10-21	×	○	M 1-1 G 1-1 P 31-40	2
小原 王魁 (日進ジュニアB.C)	9-21	×		M 0-2 G 0-2 P 28-42	3

4年以下男子シングルス 20 ブロック	尾田	山内	米村	勝敗	順位
尾田 祥太 (岡崎ジュニアB.C)		○	○	M 2-0 G 2-0 P 42-25	1
山内 懐生 (西尾ジュニア)	18-21	×	○	M 1-1 G 1-1 P 36-25	2
米村 陸 (石ヶ瀬スポーツ少年団)	10-21	×		M 0-2 G 0-2 P 14-42	3

4年以下男子シングルス 21 ブロック	石川	曾我	葉山	勝敗	順位
石川 剛 (はりーあつぷジュニア)		○	○	M 2-0 G 2-0 P 42-17	1
曾我 俊斗 (蒲郡ドロップス)	11-21	×	○	M 0-2 G 0-2 P 31-42	3
葉山 颯生 (師勝ジュニア)	6-21	○		M 1-1 G 1-1 P 27-41	2

第6回愛知県小学生バドミントンチャレンジ大会

令和元年9月28日 メディアス体育館おおぶ

5年男子シングルス 決勝トーナメント

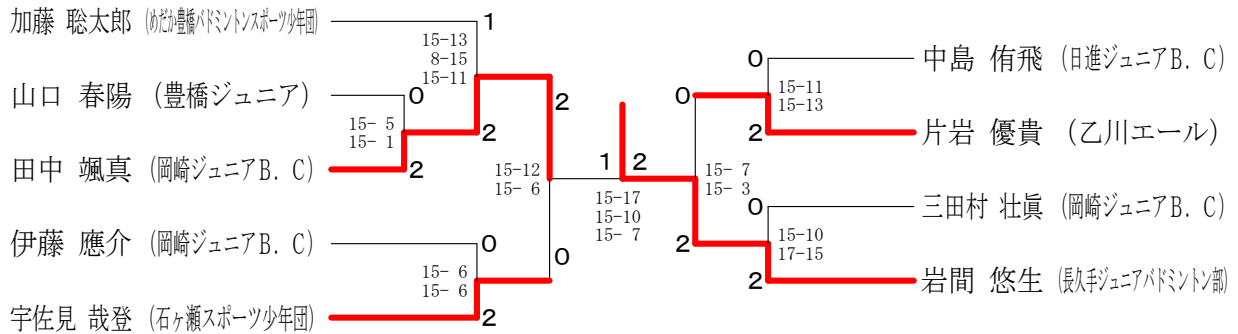

5年男子シングルス 2 ブ ロ ッ ク	加藤	山口	田中	伊藤	宇佐見	勝敗	順位
加藤 聡太郎 (めがねバドミントン少年団)	○	○	○	○	○	15-13 8-15	1
山口 春陽 (豊橋ジュニア)	○	○	○	○	○	15-5 15-1	3
田中 颯真 (岡崎ジュニアB.C)	○	○	○	○	○	15-12 15-6	4
伊藤 應介 (岡崎ジュニアB.C)	○	○	○	○	○	15-6 15-6	2
宇佐見 哉登 (石ヶ瀬スポーツ少年団)	○	○	○	○	○	15-6 15-6	2

5年男子シングルス 2 ブ ロ ッ ク	岩井	山口	萩野	勝敗	順位	
岩井 蒼空 (加川スポーツ少年団)	○	○	○	○	15-11 15-13	2
山口 春陽 (豊橋ジュニア)	○	○	○	○	15-7 15-3	1
萩野 源大 (日進ジュニアB.C)	○	○	○	○	15-17 15-10 15-7	3

5年男子シングルス 3 ブ ロ ッ ク	田中	近藤	重松	勝敗	順位	
田中 颯真 (岡崎ジュニアB.C)	○	○	○	○	15-11 15-13	1
近藤 宏充 (T-Jump J.r.)	○	○	○	○	15-10 17-15	2
重松 凌玖 (乙川エール)	○	○	○	○	15-11 15-13	3

5年男子シングルス 4 ブ ロ ッ ク	津田	齊藤	伊藤	勝敗	順位	
津田 拓馬 (師勝ジュニア)	○	○	○	○	15-11 15-13	3
齊藤 千敏 (石ヶ瀬スポーツ少年団)	○	○	○	○	15-11 15-13	2
伊藤 應介 (岡崎ジュニアB.C)	○	○	○	○	15-11 15-13	1

5年男子シングルス 5 ブ ロ ッ ク	山本	宇佐見	丸山	勝敗	順位	
山本 侍玄 (めがねバドミントン少年団)	○	○	○	○	15-11 15-13	3
宇佐見 哉登 (石ヶ瀬スポーツ少年団)	○	○	○	○	15-11 15-13	1
丸山 遥輝 (蒲郡ドロップス)	○	○	○	○	15-11 15-13	2

5年男子シングルス 6 ブ ロ ッ ク	中島	中野	岩崎	勝敗	順位	
中島 侑飛 (日進ジュニアB.C)	○	○	○	○	15-11 15-13	1
中野 皓介 (石ヶ瀬スポーツ少年団)	○	○	○	○	15-11 15-13	2
岩崎 大知 (岡崎ジュニアB.C)	○	○	○	○	15-11 15-13	3

5年男子シングルス 7 ブ ロ ッ ク	片岩	片岡	内藤	勝敗	順位	
片岩 優貴 (乙川エール)	○	○	○	○	15-11 15-13	1
片岡 結仁 (加川スポーツ少年団)	○	○	○	○	15-11 15-13	2
内藤 謙信 (石ヶ瀬スポーツ少年団)	○	○	○	○	15-11 15-13	3

5年男子シングルス 8 ブ ロ ッ ク	三田村	戸田	川合	勝敗	順位	
三田村 壮真 (岡崎ジュニアB.C)	○	○	○	○	15-11 15-13	1
戸田 瑞晴 (石ヶ瀬スポーツ少年団)	○	○	○	○	15-11 15-13	2
川合 健介 (T-Jump J.r.)	○	○	○	○	15-11 15-13	3

5年男子シングルス 9 ブ ロ ッ ク	北野	岩間	深見	堀川	勝敗	順位
北野 晟那 (石ヶ瀬スポーツ少年団)	○	○	○	○	15-11 15-13	2
岩間 悠生 (長久手ジュニアバドミントン部)	○	○	○	○	15-11 15-13	1
深見 昂基 (TOYOKAWA J. B.C)	○	○	○	○	15-11 15-13	4
堀川 潤 (豊橋ジュニア)	○	○	○	○	15-11 15-13	3

6年男子シングルス 決勝トーナメント

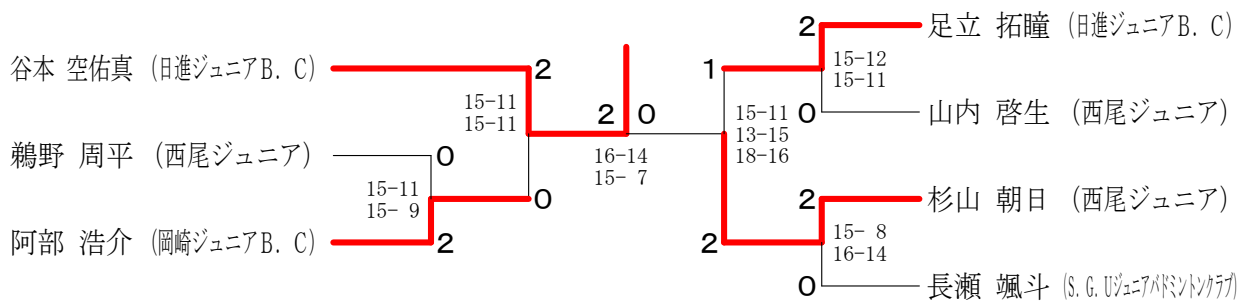

6年男子シングルス 2 ブ ロ ッ ク	谷本	米津	近藤	佐藤	橋本	勝敗	順位
谷本 空佑真 (日進ジュニアB.C)	○	○	○	○	○	15-11 15-11	1
米津 恒希 (蒲郡スターズ)	○	○	○	○	○	15-11 15-11	3
近藤 佑樹 (加川スポーツ少年団)	○	○	○	○	○	16-14 15-7	2
佐藤 崇恩 (長久手ジュニアバドミントン部)	○	○	○	○	○	15-11 15-9	4
橋本 皇樹 (蒲郡ドロップス)	○	○	○	○	○	15-11 15-9	4

6年男子シングルス 3 ブ ロ ッ ク	鵜野	三輪	木村	勝敗	順位	
鵜野 周平 (西尾ジュニア)	○	○	○	○	15-11 15-11	1
三輪 崇恩 (長久手ジュニアバドミントン部)	○	○	○	○	16-14 15-7	3
木村 翔 (豊橋ジュニア)	○	○	○	○	15-11 15-9	2

6年男子シングルス 3 ブ ロ ッ ク	阿部	若林	鈴木	勝敗	順位	
阿部 浩介 (岡崎ジュニアB.C)	○	○	○	○	15-12 15-11	1
若林 頼 (くすの木スポーツ少年団)	○	○	○	○	15-11 15-11	3
鈴木 寿旺 (T-Jump J.r.)	○	○	○	○	15-8 16-14	2

6年男子シングルス 4 ブ ロ ッ ク	足立	吉永	間瀬	勝敗	順位	
足立 拓瞳 (日進ジュニアB.C)	○	○	○	○	15-11 15-11	1
吉永 駆 (めがねバドミントン少年団)	○	○	○	○	16-14 15-7	2
間瀬 廉太郎 (長久手ジュニアバドミントン部)	○	○	○	○	15-11 15-9	3

6年男子シングルス 5 ブ ロ ッ ク	山内	市村	筒井	勝敗	順位	
山内 啓生 (西尾ジュニア)	○	○	○	○	15-11 15-11	1
市村 陸翔 (豊橋ジュニア)	○	○	○	○	16-14 15-7	2
筒井 祐翔 (TOYOKAWA J. B.C)	○	○	○	○	15-11 15-9	3

6年男子シングルス 6 ブ ロ ッ ク	杉山	小林	鈴木	勝敗	順位	
杉山 朝日 (西尾ジュニア)	○	○	○	○	15-12 15-11	1
小林 直央 (石ヶ瀬スポーツ少年団)	○	○	○	○	15-11 15-11	2
鈴木 碧馬 (T-Jump J.r.)	○	○	○	○	15-8 16-14	3

6年男子シングルス 7 ブ ロ ッ ク	長瀬	村上	竹内	勝敗	順位	
長瀬 颯斗 (S.G.ジュニアバドミントンクラブ)	○	○	○	○	15-11 15-11	1
村上 大葵 (豊橋ジュニア)	○	○	○	○	16-14 15-7	3
竹内 翔紀 (乙川エール)	○	○	○	○	15-11 15-9	2

第6回愛知県小学生バドミントンチャレンジ大会

令和元年9月28日 メディアス体育館おおぶ

4年以下女子シングルス 決勝トーナメント

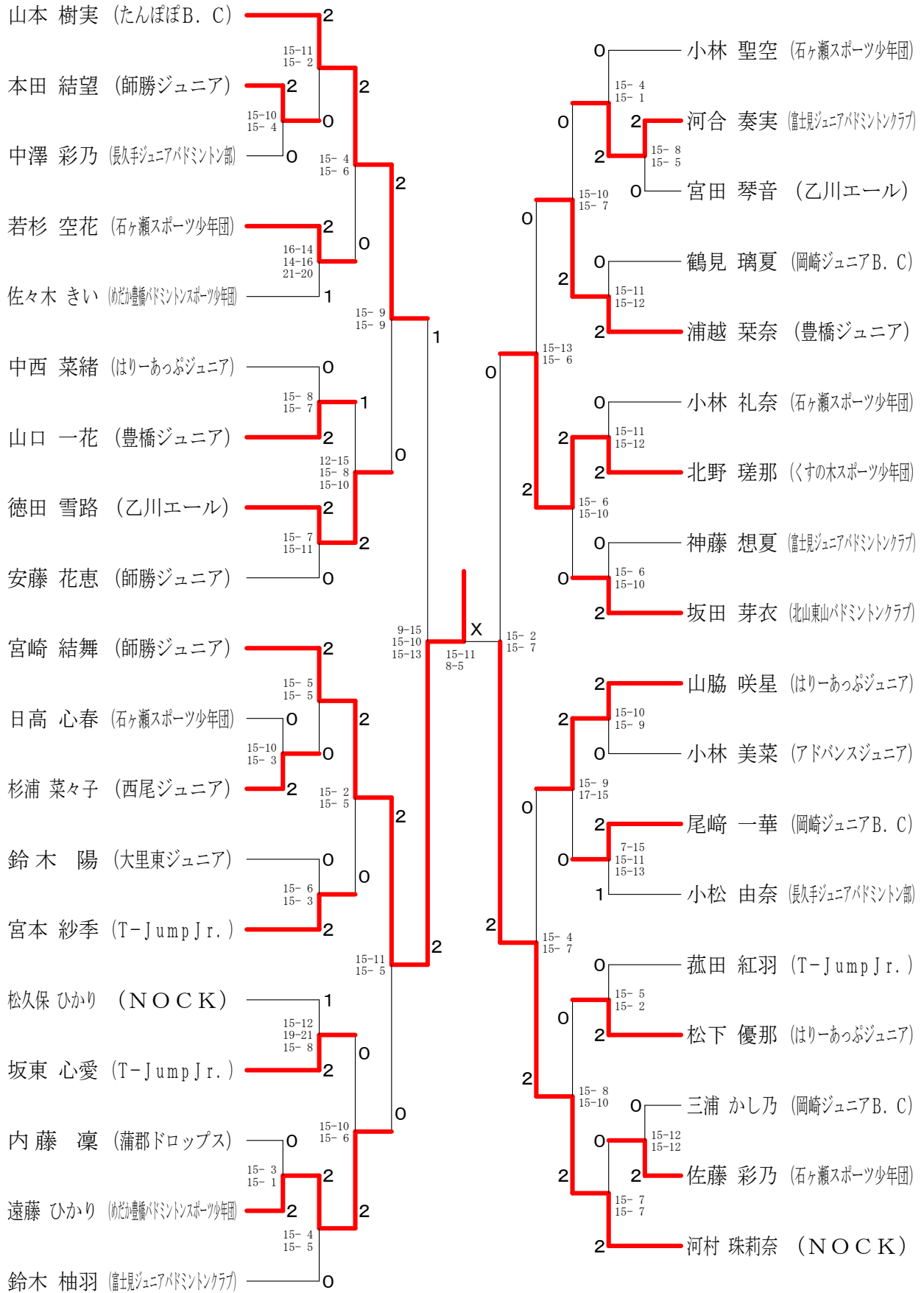

第6回愛知県小学生バドミントンチャレンジ大会

令和元年9月28日 メディアス体育館おおふ

4年以下女子シングルス 1ブロック	山本	中島	松井	鈴木	勝敗	順位
山本 樹実 (たんぼぼB.C)		○	○	○	M 3-0 G 3-0 P 63-7	1
中島 さくら (田舎ユニアB.C)	×		×	×	M 0-3 G 0-3 P 28-63	4
松井 理紗 (船橋ユニアB.C)	×	○		×	M 1-2 G 1-2 P 33-69	3
鈴木 愛央 (T-JumpJr.)	×	○	○		M 2-1 G 2-1 P 44-38	2

4年以下女子シングルス 2ブロック	本田	宮下	彦坂	勝敗	順位
本田 結望 (師勝ユニア)		○	○	M 2-0 G 2-0 P 42-9	1
宮下 海空 (S.C.田舎ユニア)	×		○	M 1-1 G 1-1 P 24-31	2
彦坂 一花 (田舎ユニア)	×	×		M 0-2 G 0-2 P 16-42	3

4年以下女子シングルス 3ブロック	森	清水	中澤	勝敗	順位
森 すずの (船橋ユニアB.C)		○	×	M 1-1 G 1-1 P 39-34	2
清水 明 (岡崎ユニアB.C)	×		×	M 0-2 G 0-2 P 21-42	3
中澤 彩乃 (船橋ユニア)	○	○		M 2-0 G 2-0 P 42-26	1

4年以下女子シングルス 4ブロック	若杉	鈴木	時津	勝敗	順位
若杉 空花 (石巻スポーツ少年団)		○	○	M 2-0 G 2-0 P 42-10	1
鈴木 里歩 (西尾ユニア)	×		○	M 1-1 G 1-1 P 28-29	2
時津 葵子 (船橋ユニア)	×	×		M 0-2 G 0-2 P 11-42	3

4年以下女子シングルス 5ブロック	佐々木	松本	山来	勝敗	順位
佐々木 きい (船橋ユニア)		○	○	M 2-0 G 2-0 P 42-18	1
松本 紗奈 (船橋ユニア)	×		○	M 1-1 G 1-1 P 24-35	2
山来 愛紗 (船橋ユニア)	×	×		M 0-2 G 0-2 P 29-42	3

4年以下女子シングルス 6ブロック	中西	舟戸	嶋村	勝敗	順位
中西 菜緒 (船橋ユニア)		○	○	M 2-0 G 2-0 P 42-16	1
舟戸 杏葉 (S.C.田舎ユニア)	×		○	M 1-1 G 1-1 P 33-38	2
嶋村 美月 (西尾ユニア)	×	×		M 0-2 G 0-2 P 21-42	3

4年以下女子シングルス 7ブロック	山口	松本	瀧	勝敗	順位
山口 一花 (豊橋ユニア)		○	○	M 2-0 G 2-0 P 42-11	1
松本 菜里 (師勝ユニア)	×		×	M 0-2 G 0-2 P 9-42	3
瀧 美沙緒 (船橋ユニア)	×	○		M 1-1 G 1-1 P 27-25	2

4年以下女子シングルス 8ブロック	徳田	大松谷	吉本	勝敗	順位
徳田 雪路 (乙川エール)		○	○	M 2-0 G 2-0 P 42-11	1
大松谷 美天 (T-JumpJr.)	×		○	M 1-1 G 1-1 P 28-37	2
吉本 真琴 (船橋ユニア)	×	×		M 0-2 G 0-2 P 20-42	3

4年以下女子シングルス 9ブロック	安藤	小川	田中	勝敗	順位
安藤 花恵 (師勝ユニア)		○	○	M 2-0 G 3-0 P 63-10	1
小川 若七 (たんぼぼB.C)	×		○	M 1-1 G 1-1 P 21-60	2
田中 萌絵 (岡崎ユニアB.C)	×	×		M 0-2 G 0-2 P 28-42	3

4年以下女子シングルス 10ブロック	宮崎	大久保	松本	勝敗	順位
宮崎 結舞 (師勝ユニア)		○	○	M 2-0 G 2-0 P 42-8	1
大久保 杏莉 (豊橋ユニア)	×		○	M 1-1 G 1-1 P 29-28	2
松本 泉舞 (船橋ユニア)	×	×		M 0-2 G 0-2 P 7-42	3

4年以下女子シングルス 11ブロック	日高	名知	市川	勝敗	順位
日高 心春 (石巻スポーツ少年団)		○	○	M 2-0 G 2-0 P 42-26	1
名知 里紗 (アドニスユニア)	×		○	M 1-1 G 1-1 P 40-32	2
市川 葵 (船橋ユニア)	×	×		M 0-2 G 0-2 P 18-42	3

4年以下女子シングルス 12ブロック	杉浦	小笠原	高橋	勝敗	順位
杉浦 菜々子 (西尾ユニア)		○	○	M 2-0 G 3-0 P 63-4	1
小笠原 愛泉 (S.C.田舎ユニア)	×		×	M 0-2 G 0-4 P 0-84	3
高橋 茉友 (船橋ユニア)	×	○		M 1-1 G 2-1 P 46-21	2

4年以下女子シングルス 13ブロック	杉浦	鈴木	久田	勝敗	順位
杉浦 鈴音 (岡崎ユニアB.C)		×	○	M 1-1 G 1-1 P 35-29	2
鈴木 陽 (大里東ユニア)	○		○	M 2-0 G 2-0 P 42-16	1
久田 恵以 (蒲郡スターズ)	×	×		M 0-2 G 0-2 P 10-42	3

4年以下女子シングルス 14ブロック	宮本	近藤	井上	勝敗	順位
宮本 紗季 (T-JumpJr.)		○	○	M 2-0 G 2-0 P 42-12	1
近藤 希香 (船橋ユニア)	×		○	M 1-1 G 1-1 P 28-34	2
井上 瑠華 (ウィスタリアユニア)	×	×		M 0-2 G 0-2 P 18-42	3

4年以下女子シングルス 15ブロック	後藤	松久保	生地	勝敗	順位
後藤 凛 (岡崎ユニアB.C)		×	○	M 1-1 G 1-1 P 31-29	2
松久保 ひかり (NOCK)	○		○	M 2-0 G 2-0 P 42-19	1
生地 蓮花 (船橋ユニア)	×	×		M 0-2 G 0-2 P 17-42	3

4年以下女子シングルス 16ブロック	坂東	今泉	朝内	勝敗	順位
坂東 心愛 (T-JumpJr.)		○	○	M 2-0 G 2-0 P 42-12	1
今泉 茉花 (西尾ユニア)	×		○	M 1-1 G 1-1 P 25-27	2
朝内 華成 (船橋ユニア)	×	×		M 0-2 G 0-2 P 14-42	3

4年以下女子シングルス 17ブロック	浦越	内藤	白居	勝敗	順位
浦越 楓音 (豊橋ユニア)		×	○	M 1-1 G 1-1 P 41-28	2
内藤 凜 (蒲郡ドロップス)	○		○	M 2-0 G 2-0 P 42-28	1
白居 杏梨 (TOYORAWA Jr. B.C)	×	×		M 0-2 G 0-2 P 15-42	3

4年以下女子シングルス 18ブロック	遠藤	中田	飯田	勝敗	順位
遠藤 ひかり (船橋ユニア)		○	○	M 2-0 G 2-0 P 42-20	1
中田 実沙 (石巻スポーツ少年団)	×		○	M 1-1 G 1-1 P 38-30	2
飯田 詩織 (S.C.田舎ユニア)	×	×		M 0-2 G 0-2 P 12-42	3

4年以下女子シングルス 19ブロック	鈴木	松本	佐藤	勝敗	順位
鈴木 柚羽 (船橋ユニア)		○	○	M 2-0 G 2-0 P 42-13	1
松本 彩希 (師勝ユニア)	×		○	M 1-1 G 1-1 P 30-28	2
佐藤 はこね (船橋ユニア)	×	×		M 0-2 G 0-2 P 11-42	3

4年以下女子シングルス 20ブロック	中川	高山	小林	勝敗	順位
中川 陽葵 (田舎ユニアB.C)		×	×	M 0-2 G 0-4 P 0-84	3
高山 結光 (S.C.田舎ユニア)	○		×	M 1-1 G 2-1 P 54-21	2
小林 聖空 (石巻スポーツ少年団)	○	○		M 2-0 G 3-0 P 63-12	1

4年以下女子シングルス 21ブロック	河合	深見	森下	勝敗	順位
河合 奏実 (船橋ユニア)		○	○	M 2-0 G 2-0 P 42-9	1
深見 柚月 (TOYORAWA Jr. B.C)	×		○	M 1-1 G 1-1 P 29-24	2
森下 滯 (たんぼぼB.C)	×	×		M 0-2 G 0-2 P 4-42	3

第6回愛知県小学生バドミントンチャレンジ大会

令和元年9月28日 メディアス体育館おおぶ

4年以下女子シングルス 22ブロック	中村	内山	宮田	勝敗	順位
中村 美緒 (師勝ジュニア)		○	×	M 1-1 G 1-1 P 33-32	2
内山 葉緒 (岡崎ジュニアB.C)	×		×	M 0-2 G 0-2 P 19-42	3
宮田 琴音 (乙川エール)	○	○		M 2-0 G 2-0 P 42-20	1

4年以下女子シングルス 23ブロック	鶴見	神谷	牧田	勝敗	順位
鶴見 璃夏 (岡崎ジュニアB.C)		○	○	M 2-0 G 2-0 P 42-18	1
神谷 紀香 (T-JumpJr.)	×		×	M 0-2 G 0-2 P 27-42	3
牧田 みなみ (はり-あつぷジュニア)	×	○		M 1-1 G 1-1 P 30-39	2

4年以下女子シングルス 24ブロック	浦越	手島	北川	勝敗	順位
浦越 栞奈 (豊橋ジュニア)		○	○	M 2-0 G 2-0 P 42-24	1
手島 あおい (西尾ジュニア)	×		○	M 1-1 G 1-1 P 39-32	2
北川 遥菜 (稲垣ジュニア)	×	×		M 0-2 G 0-2 P 17-42	3

4年以下女子シングルス 25ブロック	小林	野村	大澤	勝敗	順位
小林 礼奈 (石ヶ瀬スポーツ少年団)		○	○	M 2-0 G 2-0 P 42-22	1
野村 結花 (西尾ジュニア)	×		×	M 0-2 G 0-2 P 21-42	3
大澤 暖希 (稲垣ジュニア)	×	○		M 1-1 G 1-1 P 38-37	2

4年以下女子シングルス 26ブロック	北野	河合	大畑	勝敗	順位
北野 瑠那 (くすの木スポーツ少年団)		○	○	M 2-0 G 2-0 P 42-25	1
河合 星空 (TOYOKAWA Jr. B.C)	×		○	M 1-1 G 1-1 P 35-37	2
大畑 朱莉 (岐阜ジュニア)	×	×		M 0-2 G 0-2 P 27-42	3

4年以下女子シングルス 27ブロック	神藤	森	高阪	勝敗	順位
神藤 想夏 (稲垣ジュニア)		○	○	M 2-0 G 2-0 P 42-4	1
森 ののは (稲垣ジュニア)	×		○	M 1-1 G 1-1 P 23-24	2
高阪 着衣 (S.G.稲垣ジュニア)	×	×		M 0-2 G 0-2 P 5-42	3

4年以下女子シングルス 28ブロック	柴富	坂田	清田	勝敗	順位
柴富 可弥 (稲垣ジュニア)		×	×	M 0-2 G 0-4 P 0-84	3
坂田 芽衣 (稲垣ジュニア)	○		○	M 2-0 G 3-0 P 63-8	1
清田 璃子 (T-JumpJr.)	×	×		M 1-1 G 2-1 P 50-21	2

4年以下女子シングルス 29ブロック	山脇	大西	小川	勝敗	順位
山脇 咲星 (はり-あつぷジュニア)		○	○	M 2-0 G 2-0 P 42-14	1
大西 彩愛 (稲垣ジュニア)	×		○	M 1-1 G 1-1 P 26-31	2
小川 優 (稲垣ジュニア)	×	×		M 0-2 G 0-2 P 19-42	3

4年以下女子シングルス 30ブロック	蔡	小林	飯田	勝敗	順位
蔡 セン (稲垣ジュニア)		×	○	M 1-1 G 1-1 P 41-23	2
小林 美菜 (アドルスジュニア)	○		○	M 2-0 G 2-1 P 42-31	1
飯田 七海 (S.G.稲垣ジュニア)	×	×		M 0-2 G 0-2 P 13-42	3

4年以下女子シングルス 31ブロック	尾崎	岩井	杉浦	勝敗	順位
尾崎 一華 (岡崎ジュニアB.C)		○	○	M 2-0 G 2-0 P 42-8	1
岩井 咲空 (稲垣ジュニア)	×		×	M 0-2 G 0-2 P 22-42	3
杉浦 心春 (稲垣ジュニア)	×	○		M 1-1 G 1-1 P 24-38	2

4年以下女子シングルス 32ブロック	原	小松	井上	勝敗	順位
原 祐里佳 (師勝ジュニア)		×	○	M 1-1 G 1-1 P 32-28	2
小松 由奈 (岐阜ジュニア)	○		○	M 2-0 G 2-0 P 42-12	1
井上 瑠菜 (ウイスタリアジュニア)	×	×		M 0-2 G 0-2 P 8-42	3

4年以下女子シングルス 33ブロック	横山	米田	菰田	勝敗	順位
横山 花琉 (乙川エール)		×	×	M 0-2 G 0-4 P 0-84	3
米田 悠花 (稲垣ジュニア)	○		×	M 1-1 G 2-1 P 58-21	2
菰田 紅羽 (T-JumpJr.)	○	○		M 2-0 G 3-0 P 63-16	1

4年以下女子シングルス 34ブロック	松下	芦田	宮田	勝敗	順位
松下 優那 (はり-あつぷジュニア)		○	×	M 2-0 G 3-0 P 63-0	1
芦田 咲月 (日進ジュニアB.C)	×		○	M 1-1 G 2-1 P 42-21	2
宮田 真奈 (稲垣ジュニア)	×	×		M 0-2 G 0-4 P 0-84	3

4年以下女子シングルス 35ブロック	三浦	金野	加藤	勝敗	順位
三浦 かし乃 (岡崎ジュニアB.C)		○	○	M 2-0 G 2-0 P 42-27	1
金野 希咲 (稲垣ジュニア)	×		○	M 1-1 G 1-1 P 39-23	2
加藤 杏 (日進ジュニアB.C)	×	×		M 0-2 G 0-2 P 11-42	3

4年以下女子シングルス 36ブロック	佐藤	朝内	野間	勝敗	順位
佐藤 彩乃 (石ヶ瀬スポーツ少年団)		○	○	M 2-0 G 2-0 P 42-6	1
朝内 一華 (稲垣ジュニア)	×		×	M 0-2 G 0-2 P 11-42	3
野間 一花 (西尾ジュニア)	×	○		M 1-1 G 1-1 P 24-29	2

4年以下女子シングルス 37ブロック	河村	高橋	小酒井	六浦	勝敗	順位
河村 珠莉奈 (NOCK)		○	○	○	M 3-0 G 3-0 P 63-13	1
高橋 柚衣 (豊橋ジュニア)	×		○	○	M 2-1 G 2-1 P 48-50	2
小酒井 仁菜 (T-JumpJr.)	×	×		○	M 1-2 G 1-2 P 43-48	3
六浦 友那 (師勝ジュニア)	×	×	×		M 0-3 G 0-3 P 20-63	4

第6回愛知県小学生バドミントンチャレンジ大会

令和元年9月28日 メディアス体育館おおふ

5年女子シングルス 決勝トーナメント

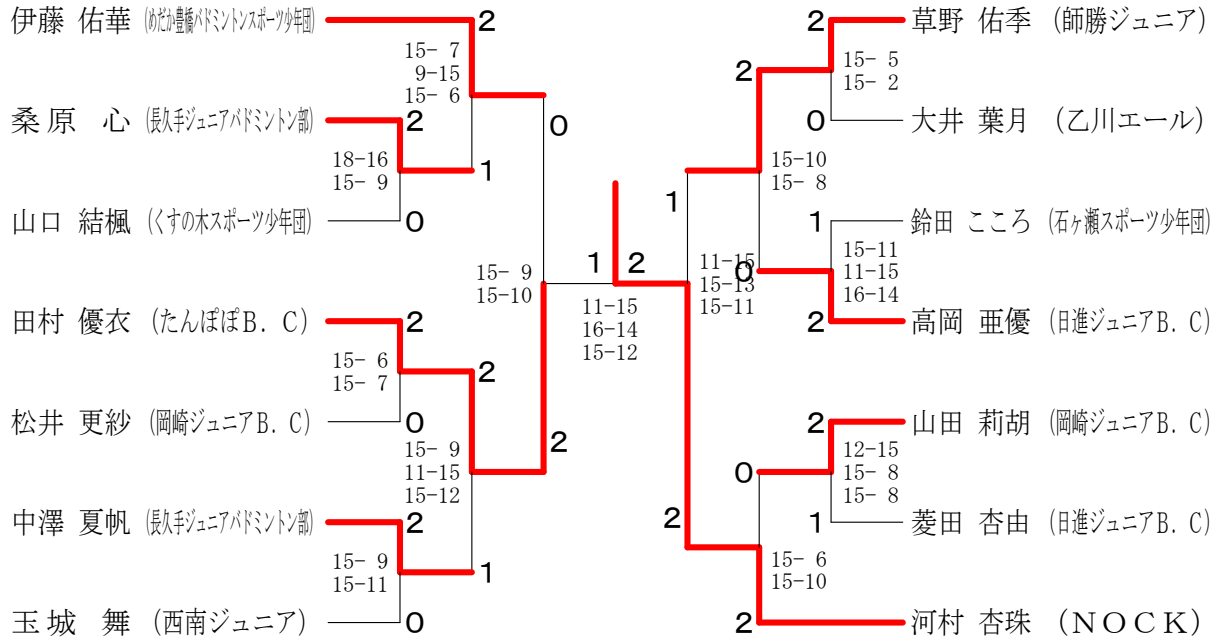

5年女子シングルス 1 ブロック	伊藤 佑華	彭 巧	増田 美海	勝敗	順位
伊藤 佑華 (めだか豊橋バドミントンスポーツ少年団)		○	○	M 2-0 G 2-0 P 42-16	1
彭 巧 (日進ジュニアB. C)	×		○	M 1-1 G 1-1 P 32-40	2
増田 美海 (にこにこ北城クラブ)	×	×		M 0-2 G 0-2 P 24-42	3

5年女子シングルス 2 ブロック	寺澤 茉央	桑原 心	千種 菜月	勝敗	順位
寺澤 茉央 (T-Jump J. r.)		×	○	M 1-1 G 1-1 P 35-21	2
桑原 心 (長久手ジュニアバドミントン部)	○		○	M 2-0 G 2-0 P 42-22	1
千種 菜月 (豊橋ジュニアバドミントン部)	×	×		M 0-2 G 0-2 P 8-42	3

5年女子シングルス 3 ブロック	山口 結楓	渡邊 彩七	平手 佳来	勝敗	順位
山口 結楓 (くすの木スポーツ少年団)		○	○	M 2-0 G 2-0 P 42-12	1
渡邊 彩七 (師勝ジュニア)	×		×	M 0-2 G 0-2 P 11-42	3
平手 佳来 (くすの木スポーツ少年団)	×	○		M 1-1 G 1-1 P 30-29	2

5年女子シングルス 4 ブロック	田村 優衣	野村 瑠夏	夏目 結奈	勝敗	順位
田村 優衣 (たんぼぼB. C)		○	○	M 2-0 G 2-0 P 42-5	1
野村 瑠夏 (西尾ジュニア)	×		○	M 1-1 G 1-1 P 25-32	2
夏目 結奈 (豊橋ジュニア)	×	×		M 0-2 G 0-2 P 12-42	3

5年女子シングルス 5 ブロック	青田 優里愛	松井 更紗	時岡 小雪	勝敗	順位
青田 優里愛 (師勝ジュニア)		×	○	M 1-1 G 1-1 P 37-30	2
松井 更紗 (岡崎ジュニアB. C)	○		○	M 2-0 G 2-0 P 42-18	1
時岡 小雪 (TOYOKAWA J. B. C)	×	×		M 0-2 G 0-2 P 11-42	3

5年女子シングルス 6 ブロック	中澤 夏帆	小笠原 希	芦田 優月	勝敗	順位
中澤 夏帆 (長久手ジュニアバドミントン部)		○	○	M 2-0 G 2-0 P 42-18	1
小笠原 希 (くすの木スポーツ少年団)	×		○	M 1-1 G 1-1 P 33-31	2
芦田 優月 (日進ジュニアB. C)	×	×		M 0-2 G 0-2 P 16-42	3

5年女子シングルス 7 ブロック	松永 留奈	大久保 千都聖	玉城 舞	勝敗	順位
松永 留奈 (豊橋バドミントンスポーツ少年団)		○	×	M 1-1 G 1-1 P 40-31	2
大久保 千都聖 (ウイスタリアジュニア)	×		×	M 0-2 G 0-2 P 15-42	3
玉城 舞 (西南ジュニア)	○	○		M 2-0 G 2-0 P 42-24	1

5年女子シングルス 8 ブロック	草野 佑季	足立 愛望	辻本 佳南	勝敗	順位
草野 佑季 (師勝ジュニア)		○	○	M 2-0 G 2-0 P 42-11	1
足立 愛望 (くすの木スポーツ少年団)	×		×	M 0-2 G 0-2 P 8-42	3
辻本 佳南 (長久手ジュニアバドミントン部)	○	○		M 1-1 G 1-1 P 31-28	2

5年女子シングルス 9 ブロック	岡田 紗南	大井 葉月	鈴木 唯桜里	勝敗	順位
岡田 紗南 (くすの木スポーツ少年団)		×	○	M 1-1 G 1-1 P 37-27	2
大井 葉月 (乙川エール)	○		○	M 2-0 G 2-0 P 42-18	1
鈴木 唯桜里 (TOYOKAWA J. B. C)	×	×		M 0-2 G 0-2 P 8-42	3

5年女子シングルス 10 ブロック	鈴田 ころこ	西村 帆加	金岡 真椰	勝敗	順位
鈴田 ころこ (石ヶ瀬スポーツ少年団)		○	○	M 2-0 G 2-0 P 42-17	1
西村 帆加 (くすの木バドミントンクラブ)	×		○	M 1-1 G 1-1 P 33-28	2
金岡 真椰 (たんぼぼB. C)	×	×		M 0-2 G 0-2 P 12-42	3

5年女子シングルス 11 ブロック	高岡 亜優	加藤 日和	濱江 優菜	勝敗	順位
高岡 亜優 (日進ジュニアB. C)		×	○	M 2-0 G 2-0 P 42-10	1
加藤 日和 (くすの木スポーツ少年団)	×		○	M 1-1 G 1-1 P 28-41	2
濱江 優菜 (にこにこ北城クラブ)	×	×		M 0-2 G 0-2 P 23-42	3

5年女子シングルス 12 ブロック	森下 和子	山田 莉胡	齋藤 比佳莉	勝敗	順位
森下 和子 (師勝ジュニア)		×	○	M 1-1 G 1-1 P 41-28	2
山田 莉胡 (岡崎ジュニアB. C)	○		○	M 2-0 G 2-0 P 42-31	1
齋藤 比佳莉 (長久手ジュニアバドミントン部)	×	×		M 0-2 G 0-2 P 18-42	3

5年女子シングルス 13 ブロック	菱田 杏由	稲熊 凜音	松井 詩歩	勝敗	順位
菱田 杏由 (日進ジュニアB. C)		○	○	M 2-0 G 2-0 P 42-10	1
稲熊 凜音 (豊橋バドミントンスポーツ少年団)	×		×	M 0-2 G 0-2 P 24-42	3
松井 詩歩 (豊橋バドミントンスポーツ少年団)	×	○		M 1-1 G 1-1 P 25-39	2

5年女子シングルス 14 ブロック	河村 杏珠	大松谷 心愛	宮田 奈乃羽	勝敗	順位
河村 杏珠 (NOCK)		○	○	M 2-0 G 2-0 P 42-12	1
大松谷 心愛 (T-Jump J. r.)	×		×	M 0-2 G 0-2 P 16-42	3
宮田 奈乃羽 (長久手ジュニアバドミントン部)	×	○		M 1-1 G 1-1 P 27-31	2

第6回愛知県小学生バドミントンチャレンジ大会

令和元年9月28日 メディアス体育館おおふ

6年女子シングルス 決勝トーナメント

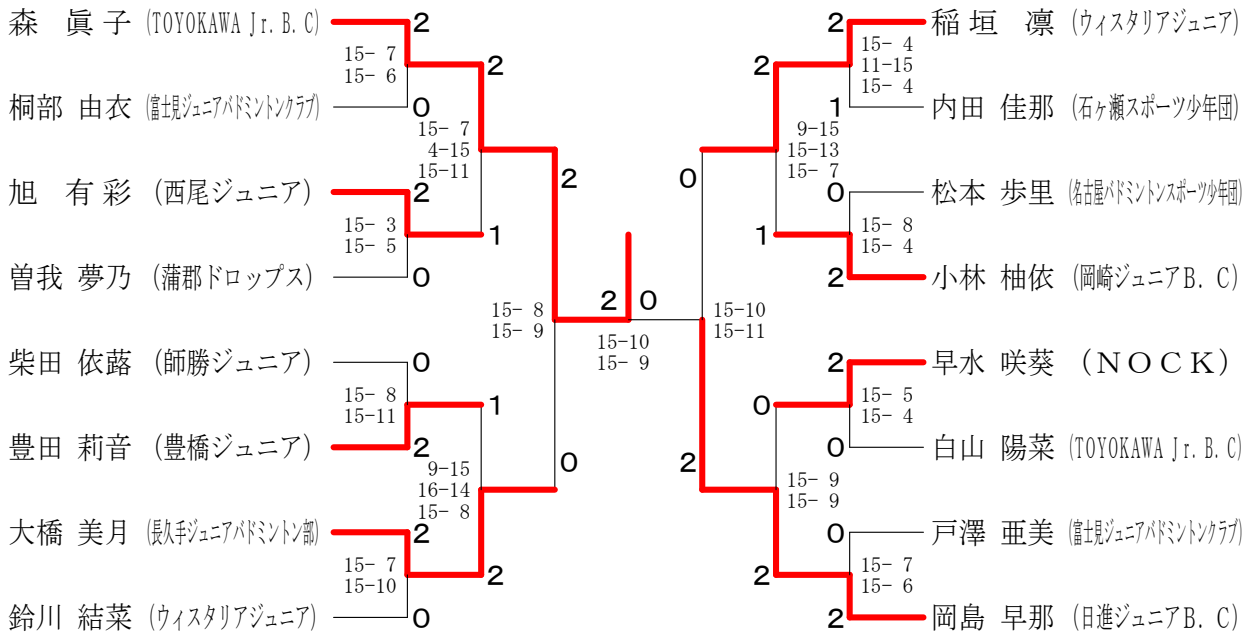

6年女子シングルス 1 ブロック	森	金井	仁川	菺田	勝敗	順位
森 眞子 (TOYOKAWA Jr. B. C)					M 3-0 G 3-0 P 63-12	1
金井 綾花 (ウイスタリアジュニア)	X				M 0-3 G 0-3 P 21-63	4
仁川 尚捺 (羽っ子CLUB)					M 2-1 G 2-1 P 48-43	2
菺田 美優 (T-Jump Jr.)	X				M 1-2 G 1-2 P 37-51	3

6年女子シングルス 2 ブロック	桐部	久野	清水	勝敗	順位
桐部 由衣 (豊橋ジュニアバドミントンクラブ)				M 2-0 G 2-0 P 42-11	1
久野 心咲 (豊橋ジュニアバドミントンクラブ)	X			M 1-1 G 1-1 P 32-31	2
清水 優音 (にこにこ北城クラブ)		X		M 0-2 G 0-2 P 10-42	3

6年女子シングルス 3 ブロック	旭	入谷	三好	勝敗	順位
旭 有彩 (西尾ジュニア)				M 2-0 G 2-0 P 42-10	1
入谷 和奏 (日進ジュニアB. C)	X			M 1-1 G 1-1 P 36-40	2
三好 湖音子 (西南ジュニア)		X		M 0-2 G 0-2 P 24-42	3

6年女子シングルス 4 ブロック	山田	紀藤	曾我	勝敗	順位
山田 芽依 (T-Jump Jr.)				M 0-2 G 0-4 P 0-34	3
紀藤 光玲 (旭川ジュニアバドミントン部)	X			M 1-1 G 2-1 P 50-21	2
曾我 夢乃 (蒲郡ドロップス)		X		M 2-0 G 3-0 P 63-8	1

6年女子シングルス 5 ブロック	柴田	河合	小原	勝敗	順位
柴田 依露 (師勝ジュニア)				M 2-0 G 2-0 P 42-24	1
河合 響希 (豊橋ジュニアバドミントンクラブ)	X			M 1-1 G 1-1 P 36-29	2
小原 愛姫 (日進ジュニアB. C)		X		M 0-2 G 0-2 P 17-12	3

6年女子シングルス 6 ブロック	豊田	高橋	坂東	勝敗	順位
豊田 莉音 (豊橋ジュニア)				M 2-0 G 2-0 P 42-27	1
高橋 明花 (豊橋ジュニアバドミントン部)	X			M 1-1 G 1-1 P 31-32	2
坂東 璃美 (T-Jump Jr.)		X		M 0-2 G 0-2 P 28-42	3

6年女子シングルス 7 ブロック	豊島	大橋	山本	勝敗	順位
豊島 思歩 (豊橋ジュニアバドミントン部)				M 1-1 G 1-1 P 36-30	2
大橋 美月 (豊橋ジュニアバドミントン部)	X			M 2-0 G 2-0 P 42-19	1
山本 紗希歩 (たんぼぼB. C)		X		M 0-2 G 0-2 P 13-42	3

6年女子シングルス 8 ブロック	鈴川	松井	森田	勝敗	順位
鈴川 結菜 (ウイスタリアジュニア)				M 2-0 G 2-0 P 42-17	1
松井 沙樹 (石ヶ瀬スポーツ少年団)	X			M 0-2 G 0-2 P 20-42	3
森田 小春 (乙川エール)		X		M 1-1 G 1-1 P 30-33	2

6年女子シングルス 9 ブロック	稲垣	竹内	三輪	勝敗	順位
稲垣 凜 (ウイスタリアジュニア)				M 2-0 G 3-0 P 63-10	1
竹内 彩乃 (乙川エール)	X			M 1-1 G 2-1 P 52-21	2
三輪 かのん (豊橋ジュニアバドミントン部)		X		M 0-2 G 0-4 P 0-84	3

6年女子シングルス 10 ブロック	松島	内田	金野	勝敗	順位
松島 花奈 (日進ジュニアB. C)				M 1-1 G 2-1 P 59-21	2
内田 佳那 (石ヶ瀬スポーツ少年団)	X			M 2-0 G 3-0 P 63-17	1
金野 渚央 (豊橋ジュニアバドミントン部)		X		M 0-2 G 0-4 P 0-84	3

6年女子シングルス 11 ブロック	松本	森下	野中	勝敗	順位
松本 歩里 (豊橋ジュニアバドミントン部)				M 2-0 G 2-0 P 42-20	1
森下 芽衣 (T-Jump Jr.)	X			M 1-1 G 1-1 P 33-23	2
野中海珠 (豊橋ジュニア)		X		M 0-2 G 0-2 P 8-42	3

6年女子シングルス 12 ブロック	小林	岩永	時津	勝敗	順位
小林 柚依 (岡崎ジュニアB. C)				M 2-0 G 2-0 P 42-11	1
岩永 結衣 (TOYOKAWA Jr. B. C)	X			M 1-1 G 1-1 P 31-25	2
時津 萌衣 (旭川ジュニアバドミントン部)		X		M 0-2 G 0-2 P 5-42	3

6年女子シングルス 13 ブロック	早水	小久保	牧野	勝敗	順位
早水 咲葵 (NOCK)				M 2-0 G 2-0 P 42-4	1
小久保 咲羽 (T-Jump Jr.)	X			M 0-2 G 0-2 P 15-42	3
牧野 葵 (蒲郡ドロップス)		X		M 1-1 G 1-1 P 22-33	2

6年女子シングルス 14 ブロック	白山	小川	茂津目	勝敗	順位
白山 陽菜 (TOYOKAWA Jr. B. C)				M 2-0 G 2-0 P 42-27	1
小川 麻樹 (たんぼぼB. C)	X			M 0-2 G 0-2 P 33-42	3
茂津目 麻衣 (豊橋ジュニアバドミントン部)		X		M 1-1 G 1-1 P 34-40	2

6年女子シングルス 15 ブロック	戸澤	山岸	山田	勝敗	順位
戸澤 亜美 (豊橋ジュニアバドミントン部)				M 2-0 G 2-0 P 42-13	1
山岸 虹乃華 (西尾ジュニア)	X			M 0-2 G 0-2 P 27-42	3
山田 音楽 (豊橋ジュニアバドミントン部)		X		M 1-1 G 1-1 P 35-39	2

6年女子シングルス 16 ブロック	岡島	森下	上谷	八木	勝敗	順位
岡島 早那 (日進ジュニアB. C)					M 3-0 G 4-0 P 81-5	1
森下 紀子 (師勝ジュニア)	X				M 1-2 G 2-2 P 51-42	3
上谷 柚乃 (豊橋ジュニア)		X			M 2-1 G 3-1 P 67-29	2
八木 莉咲 (豊橋ジュニアバドミントン部)	X		X		M 0-3 G 0-6 P 6-126	4

第6回愛知県小学生バドミントンチャレンジ大会

令和元年9月28日 メディアス体育館おおぶ

4年以下男子シングルス 決勝トーナメント

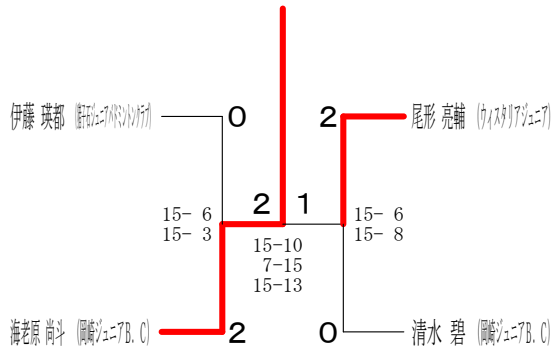

4年以下女子シングルス 決勝トーナメント

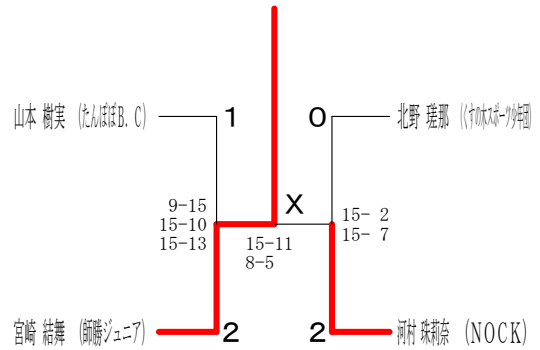

5年男子シングルス 決勝トーナメント

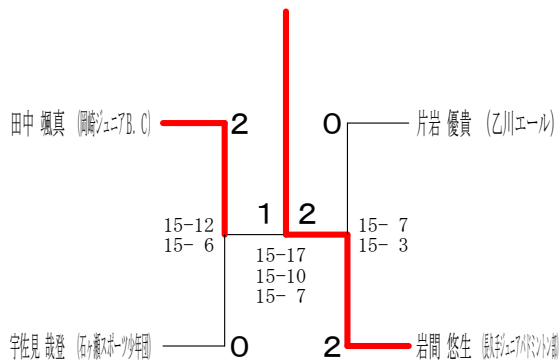

5年女子シングルス 決勝トーナメント

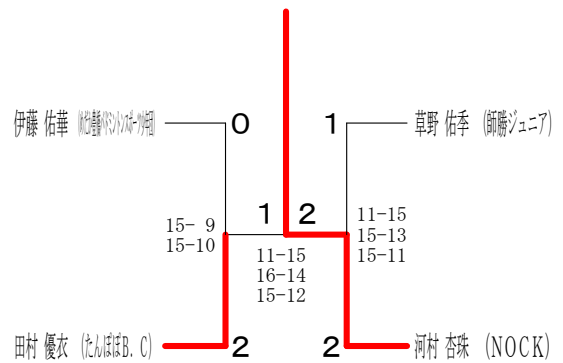

6年男子シングルス 決勝トーナメント

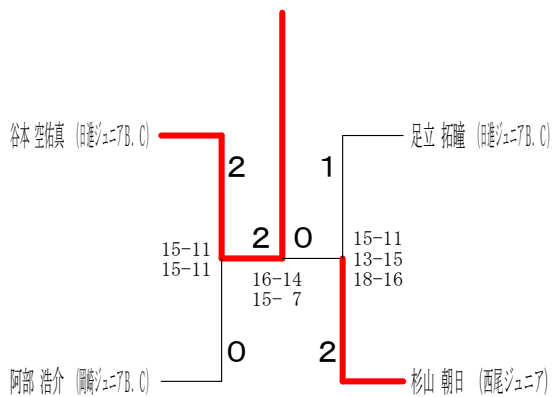

6年女子シングルス 決勝トーナメント

