

第17回愛知ジュニアバドミントン大会 大府オープン 中学生男子団体

平成25年5月11日 大府市民体育館

中学男子団体 Aブロック	大府市立大府南中学校 (大府)	垂井町立不破中学校 (岐阜)	名古屋経済大学中継中学校 (愛知)	勝敗	順位
大府市立大府南中学校 (大府)	○	○2-1 G 4-3 P 131-118	○3-0 G 6-1 P 141-94	M 5-1 G 10-4 P 272-212	1
垂井町立不破中学校 (岐阜)	×	○	○2-1 G 5-2 P 137-103	M 3-3 G 8-6 P 255-234	2
名古屋経済大学中継中学校 (愛知)	×	×	○	M 1-5 G 3-11 P 197-278	3

中学男子団体 Bブロック	伊東市立門野中学校 (静岡)	塩尻市立塩尻西部中学校 (長野)	大府市立大府西中学校 (大府)	勝敗	順位
伊東市立門野中学校 (静岡)	○	○3-0 G 6-0 P 131-95	○3-0 G 6-0 P 126-78	M 6-0 G 12-0 P 257-173	1
塩尻市立塩尻西部中学校 (長野)	×	○	○2-1 G 4-2 P 111-93	M 2-4 G 4-8 P 206-224	2
大府市立大府西中学校 (大府)	×	×	○	M 1-5 G 2-10 P 171-237	3

中学男子団体 Cブロック	七尾市立中島中学校 (石川)	津市立南が丘中学校 (三重)	大府市立大府中学校 (大府)	勝敗	順位
七尾市立中島中学校 (石川)	○	○2-1 G 5-3 P 146-144	○3-0 G 6-0 P 126-37	M 5-1 G 11-3 P 272-181	1
津市立南が丘中学校 (三重)	×	○	○2-1 G 5-2 P 139-71	M 3-3 G 8-7 P 283-217	2
大府市立大府中学校 (大府)	×	×	○	M 1-5 G 2-11 P 108-265	3

中学男子団体 Dブロック	大垣市立東中学校 (岐阜)	津市立南郷中学校 (三重)	阿久比町立阿久比中学校 (愛知)	勝敗	順位
大垣市立東中学校 (岐阜)	×	×	○2-1 G 4-2 P 97-97	M 3-3 G 6-7 P 205-240	2
津市立南郷中学校 (三重)	○	○	○3-0 G 6-0 P 135-108	M 5-1 G 11-2 P 278-216	1
阿久比町立阿久比中学校 (愛知)	×	×	○	M 1-5 G 2-10 P 205-232	3

中学男子団体 Eブロック	勝山市立勝山南部中学校 (福井)	伊東市立南中学校 (静岡)	大府市立大府北中学校 (大府)	勝敗	順位
勝山市立勝山南部中学校 (福井)	○	○2-1 G 5-2 P 137-93	○3-0 G 6-0 P 126-45	M 5-1 G 11-2 P 263-138	1
伊東市立南中学校 (静岡)	×	○	○3-0 G 6-0 P 126-66	M 4-2 G 8-5 P 219-203	2
大府市立大府北中学校 (大府)	×	×	○	M 0-6 G 0-12 P 111-252	3

中学男子団体 決勝トーナメント

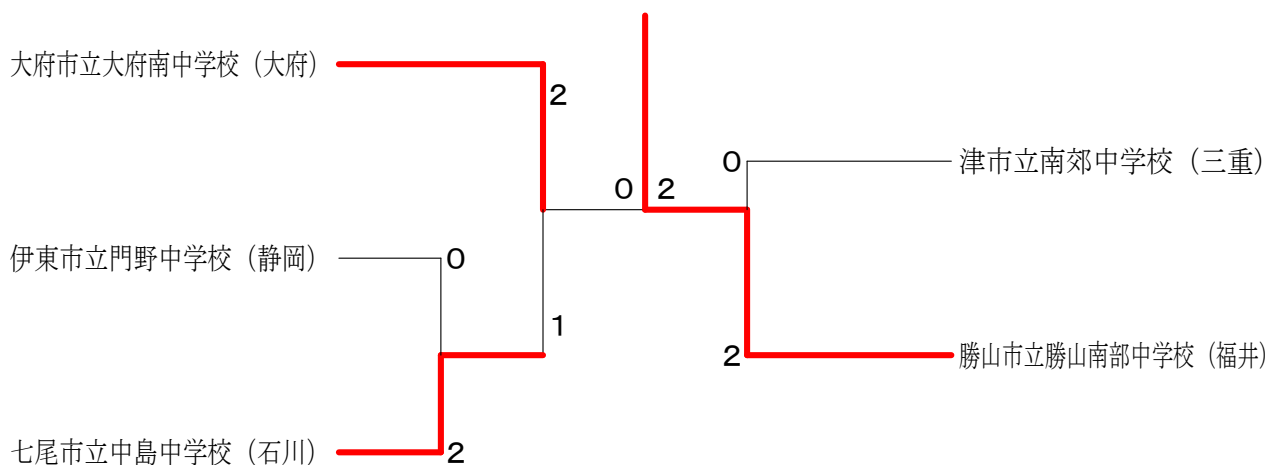

全国中学校バドミントン大会開催記念第17回愛知ジュニアバドミントン大会 大府オープン 中学男子団体 対戦詳細

<p>大府 試合番号 A-1 岐阜 大府市立大府南中学校 (大府) 2 - 1 岐阜市立不破中学校 (岐阜)</p> <p>城川航輝 2 $\begin{pmatrix} 19-21 \\ 21-15 \end{pmatrix}$ 1 岩瀬夢有人 神之田慧斗 2 $\begin{pmatrix} 21-8 \end{pmatrix}$ 1 村瀬亮一</p> <p>船川瞬 0 $\begin{pmatrix} 16-21 \\ 12-21 \end{pmatrix}$ 2 田中良洋</p> <p>近藤輝 2 $\begin{pmatrix} 21-16 \\ 21-16 \end{pmatrix}$ 0 高橋樹 竹林雄 2 $\begin{pmatrix} 21-16 \end{pmatrix}$ 0 中村凌大</p>	<p>岐阜 試合番号 A-2 愛知 岐阜市立不破中学校 (岐阜) 2 - 1 岐阜市立不破中学校 (岐阜)</p> <p>岩瀬夢有人 1 $\begin{pmatrix} 21-6 \\ 19-21 \\ 13-21 \end{pmatrix}$ 2 中林寛貴 村瀬亮一 1 $\begin{pmatrix} 21-19 \\ 13-21 \end{pmatrix}$ 2 青山陸人</p> <p>田中良洋 2 $\begin{pmatrix} 21-11 \\ 21-19 \end{pmatrix}$ 0 夏目結保</p> <p>高橋樹 2 $\begin{pmatrix} 21-10 \\ 21-15 \end{pmatrix}$ 0 西塚龍馬 中村凌大 2 $\begin{pmatrix} 21-15 \end{pmatrix}$ 0 蒔田龍之介</p>	<p>大府 試合番号 A-3 愛知 大府市立大府南中学校 (大府) 3 - 0 岐阜市立不破中学校 (岐阜)</p> <p>城川航輝 2 $\begin{pmatrix} 21-14 \\ 21-6 \end{pmatrix}$ 0 中林寛貴 神之田慧斗 2 $\begin{pmatrix} 21-6 \end{pmatrix}$ 0 青山陸人</p> <p>船川瞬 2 $\begin{pmatrix} 21-18 \\ 15-21 \\ 21-14 \end{pmatrix}$ 1 夏目結保</p> <p>近藤輝 2 $\begin{pmatrix} 21-11 \\ 21-10 \end{pmatrix}$ 0 西塚龍馬 竹林雄 2 $\begin{pmatrix} 21-10 \end{pmatrix}$ 0 蒔田龍之介</p>
<p>静岡 試合番号 B-1 長野 伊東市立門野中学校 (静岡) 3 - 0 塩田市立塩田南中学校 (長野)</p> <p>三枝智也 2 $\begin{pmatrix} 21-12 \\ 21-18 \end{pmatrix}$ 0 青柳寛太 内山雄太 2 $\begin{pmatrix} 21-18 \end{pmatrix}$ 0 寺澤巧</p> <p>福田雄飛 2 $\begin{pmatrix} 21-11 \\ 21-14 \end{pmatrix}$ 0 百瀬駿</p> <p>大川拓馬 2 $\begin{pmatrix} 26-24 \\ 21-16 \end{pmatrix}$ 0 大井楓 松本拓真 2 $\begin{pmatrix} 21-16 \end{pmatrix}$ 0 吉田和生</p>	<p>長野 試合番号 B-2 大府 塩田市立塩田南中学校 (長野) 2 - 1 大府市立大府南中学校 (大府)</p> <p>青柳寛太 2 $\begin{pmatrix} 21-18 \\ 21-12 \end{pmatrix}$ 0 押切拓馬 寺澤巧 2 $\begin{pmatrix} 21-12 \end{pmatrix}$ 0 小島直生</p> <p>百瀬駿 2 $\begin{pmatrix} 21-12 \\ 21-9 \end{pmatrix}$ 0 川村優太</p> <p>吉田和生 0 $\begin{pmatrix} 15-21 \\ 12-21 \end{pmatrix}$ 2 浦瀬太賀 太田達樹 0 $\begin{pmatrix} 15-21 \\ 12-21 \end{pmatrix}$ 2 内藤文哉</p>	<p>静岡 試合番号 B-3 大府 伊東市立門野中学校 (静岡) 3 - 0 大府市立大府南中学校 (大府)</p> <p>三枝智也 2 $\begin{pmatrix} 21-16 \\ 21-9 \end{pmatrix}$ 0 押切拓馬 内山雄太 2 $\begin{pmatrix} 21-16 \end{pmatrix}$ 0 小島直生</p> <p>福田雄飛 2 $\begin{pmatrix} 21-17 \\ 21-7 \end{pmatrix}$ 0 浦瀬太賀</p> <p>塗茂勇昌 2 $\begin{pmatrix} 21-13 \\ 21-16 \end{pmatrix}$ 0 川村優太 白井頭都 2 $\begin{pmatrix} 21-13 \\ 21-16 \end{pmatrix}$ 0 内藤文哉</p>
<p>石川 試合番号 C-1 三重 七尾市立中島中学校 (石川) 2 - 1 津市立津南中学校 (三重)</p> <p>稲田真伍 2 $\begin{pmatrix} 21-13 \\ 21-19 \end{pmatrix}$ 0 山口慎人 山本祥伍 2 $\begin{pmatrix} 21-19 \end{pmatrix}$ 0 荒木健太</p> <p>前竜太朗 2 $\begin{pmatrix} 13-21 \\ 21-16 \\ 21-14 \end{pmatrix}$ 1 今岡玄</p> <p>澤野健太 1 $\begin{pmatrix} 21-19 \\ 14-21 \\ 14-21 \end{pmatrix}$ 2 中原陵 橋爪悠輔 1 $\begin{pmatrix} 21-19 \\ 14-21 \\ 14-21 \end{pmatrix}$ 2 末次一輝</p>	<p>三重 試合番号 C-2 大府 津市立津南中学校 (三重) 2 - 1 大府市立大府南中学校 (大府)</p> <p>荒木健太 2 $\begin{pmatrix} 21-9 \\ 21-4 \end{pmatrix}$ 0 大島一輝 末次一輝 2 $\begin{pmatrix} 21-4 \end{pmatrix}$ 0 吉村海都</p> <p>坂本恭史郎 1 $\begin{pmatrix} 17-21 \\ 21-12 \\ 17-21 \end{pmatrix}$ 2 辻孝介</p> <p>山口慎人 2 $\begin{pmatrix} 21-3 \\ 21-1 \end{pmatrix}$ 0 久野竜一 中原陵 2 $\begin{pmatrix} 21-3 \\ 21-1 \end{pmatrix}$ 0 久野雄飛</p>	<p>石川 試合番号 C-3 大府 七尾市立中島中学校 (石川) 3 - 0 大府市立大府南中学校 (大府)</p> <p>稲田真伍 2 $\begin{pmatrix} 21-6 \\ 21-2 \end{pmatrix}$ 0 大島一輝 山本祥伍 2 $\begin{pmatrix} 21-2 \end{pmatrix}$ 0 吉村海都</p> <p>福原輝弥 2 $\begin{pmatrix} 21-11 \\ 21-14 \end{pmatrix}$ 0 辻孝介</p> <p>澤野健太 2 $\begin{pmatrix} 21-1 \\ 21-3 \end{pmatrix}$ 0 久野竜一 橋爪悠輔 2 $\begin{pmatrix} 21-1 \\ 21-3 \end{pmatrix}$ 0 久野雄飛</p>
<p>三重 試合番号 D-1 岐阜 津市立津南中学校 (三重) 2 - 1 大府市立大府南中学校 (岐阜)</p> <p>東海翔午 2 $\begin{pmatrix} 21-10 \\ 21-12 \end{pmatrix}$ 0 森真来斗 辻下新 2 $\begin{pmatrix} 21-12 \end{pmatrix}$ 0 日比総大</p> <p>吉田悠希 2 $\begin{pmatrix} 21-12 \\ 21-19 \end{pmatrix}$ 0 大塚涼平</p> <p>栢原弘 1 $\begin{pmatrix} 21-13 \\ 19-21 \\ 19-21 \end{pmatrix}$ 2 前田圭音 飯坂翔馬 1 $\begin{pmatrix} 21-13 \\ 19-21 \\ 19-21 \end{pmatrix}$ 2 高橋陸都</p>	<p>三重 試合番号 D-2 愛知 津市立津南中学校 (三重) 3 - 0 岡崎市立城北中学校 (愛知)</p> <p>東海翔午 2 $\begin{pmatrix} 21-11 \\ 21-13 \end{pmatrix}$ 0 竹内貴大 辻下新 2 $\begin{pmatrix} 21-13 \end{pmatrix}$ 0 徳松大雅</p> <p>吉田悠希 2 $\begin{pmatrix} 26-24 \\ 21-18 \end{pmatrix}$ 0 榊原樹</p> <p>栢原弘 2 $\begin{pmatrix} 22-20 \\ 24-22 \end{pmatrix}$ 0 竹内恵太 飯坂翔馬 2 $\begin{pmatrix} 22-20 \\ 24-22 \end{pmatrix}$ 0 若林亮磨</p>	<p>岐阜 試合番号 D-3 愛知 大府市立大府南中学校 (岐阜) 2 - 1 岡崎市立城北中学校 (愛知)</p> <p>前田圭音 2 $\begin{pmatrix} 21-14 \\ 21-16 \end{pmatrix}$ 0 竹内恵太 高橋陸都 2 $\begin{pmatrix} 21-16 \end{pmatrix}$ 0 若林亮磨</p> <p>倉橋伸知 0 $\begin{pmatrix} 7-21 \\ 6-21 \end{pmatrix}$ 2 榊原樹</p> <p>大塚涼平 2 $\begin{pmatrix} 21-16 \\ 21-9 \end{pmatrix}$ 0 竹内貴大 森真来斗 2 $\begin{pmatrix} 21-16 \\ 21-9 \end{pmatrix}$ 0 徳松大雅</p>
<p>福井 試合番号 E-1 静岡 福井市立福井南中学校 (福井) 2 - 1 伊東市立南中学校 (静岡)</p> <p>清水康士郎 2 $\begin{pmatrix} 21-15 \\ 21-12 \end{pmatrix}$ 0 横山迅 南茂蓮太 2 $\begin{pmatrix} 21-12 \end{pmatrix}$ 0 樽石郁弥</p> <p>大林拓真 2 $\begin{pmatrix} 21-4 \\ 21-8 \end{pmatrix}$ 0 三好翔</p> <p>斎藤楓 1 $\begin{pmatrix} 21-12 \\ 17-21 \\ 15-21 \end{pmatrix}$ 2 高嶋大和 上田健志郎 1 $\begin{pmatrix} 21-12 \\ 17-21 \\ 15-21 \end{pmatrix}$ 2 淋舜菜</p>	<p>静岡 試合番号 E-2 大府 伊東市立南中学校 (静岡) 3 - 0 大府市立大府南中学校 (大府)</p> <p>横山迅 2 $\begin{pmatrix} 21-12 \\ 21-14 \end{pmatrix}$ 0 中島朱樹也 樽石郁弥 2 $\begin{pmatrix} 21-14 \end{pmatrix}$ 0 土田翔之</p> <p>三好翔 2 $\begin{pmatrix} 21-7 \\ 21-3 \end{pmatrix}$ 0 鈴木一樹</p> <p>淋舜菜 2 $\begin{pmatrix} 21-13 \\ 21-17 \end{pmatrix}$ 0 村田凌祐 荒井智也 2 $\begin{pmatrix} 21-13 \\ 21-17 \end{pmatrix}$ 0 佐伯舜平</p>	<p>福井 試合番号 E-3 大府 福井市立福井南中学校 (福井) 3 - 0 大府市立大府南中学校 (大府)</p> <p>長谷川貴士 2 $\begin{pmatrix} 21-9 \\ 21-10 \end{pmatrix}$ 0 中島朱樹也 斎藤楓 2 $\begin{pmatrix} 21-10 \end{pmatrix}$ 0 土田翔之</p> <p>上田健志郎 2 $\begin{pmatrix} 21-5 \\ 21-5 \end{pmatrix}$ 0 鈴木一樹</p> <p>清水康士郎 2 $\begin{pmatrix} 21-10 \\ 21-6 \end{pmatrix}$ 0 村田凌祐 南茂蓮太 2 $\begin{pmatrix} 21-10 \\ 21-6 \end{pmatrix}$ 0 佐伯舜平</p>
<p>石川 試合番号 1 静岡 七尾市立中島中学校 (石川) 2 - 0 伊東市立南中学校 (静岡)</p> <p>稲田真伍 2 $\begin{pmatrix} 21-11 \\ 21-10 \end{pmatrix}$ 0 大川拓馬 山本祥伍 2 $\begin{pmatrix} 21-10 \end{pmatrix}$ 0 松本拓真</p> <p>福原輝弥 2 $\begin{pmatrix} 21-12 \\ 18-21 \\ 21-13 \end{pmatrix}$ 1 福田雄飛</p> <p>澤野健太 $\begin{pmatrix} 21-17 \end{pmatrix}$ 三枝智也 橋爪悠輔 $\begin{pmatrix} 21-17 \end{pmatrix}$ 内山雄太</p>	<p>大府 試合番号 2 石川 大府市立大府南中学校 (大府) 2 - 1 七尾市立中島中学校 (石川)</p> <p>城川航輝 2 $\begin{pmatrix} 21-10 \\ 18-21 \\ 21-12 \end{pmatrix}$ 1 稲田真伍 神之田慧斗 2 $\begin{pmatrix} 21-12 \end{pmatrix}$ 1 山本祥伍</p> <p>船川瞬 0 $\begin{pmatrix} 9-21 \\ 19-21 \end{pmatrix}$ 2 福原輝弥</p> <p>近藤輝 2 $\begin{pmatrix} 21-18 \\ 21-19 \end{pmatrix}$ 0 澤野健太 竹林雄 2 $\begin{pmatrix} 21-18 \\ 21-19 \end{pmatrix}$ 0 橋爪悠輔</p>	<p>福井 試合番号 3 三重 福井市立福井南中学校 (福井) 2 - 0 津市立津南中学校 (三重)</p> <p>長谷川貴士 2 $\begin{pmatrix} 21-8 \\ 21-13 \end{pmatrix}$ 0 東海翔午 南茂蓮太 2 $\begin{pmatrix} 21-13 \end{pmatrix}$ 0 辻下新</p> <p>大林拓真 2 $\begin{pmatrix} 21-14 \\ 21-15 \end{pmatrix}$ 0 吉田悠希</p> <p>清水康士郎 $\begin{pmatrix} \end{pmatrix}$ 栢原弘 斎藤楓 $\begin{pmatrix} \end{pmatrix}$ 飯坂翔馬</p>
<p>福井 試合番号 4 大府 福井市立福井南中学校 (福井) 2 - 0 大府市立大府南中学校 (大府)</p> <p>長谷川貴士 1 $\begin{pmatrix} 21-23 \\ 21-13 \end{pmatrix}$ 1 城川航輝 清水康士郎 1 $\begin{pmatrix} 21-13 \end{pmatrix}$ 1 神之田慧斗</p> <p>大林拓真 2 $\begin{pmatrix} 21-6 \\ 21-10 \end{pmatrix}$ 0 船川瞬</p> <p>斎藤楓 2 $\begin{pmatrix} 21-15 \\ 21-13 \end{pmatrix}$ 0 近藤輝 南茂蓮太 2 $\begin{pmatrix} 21-15 \\ 21-13 \end{pmatrix}$ 0 竹林雄</p>		