

一般男子シングルス

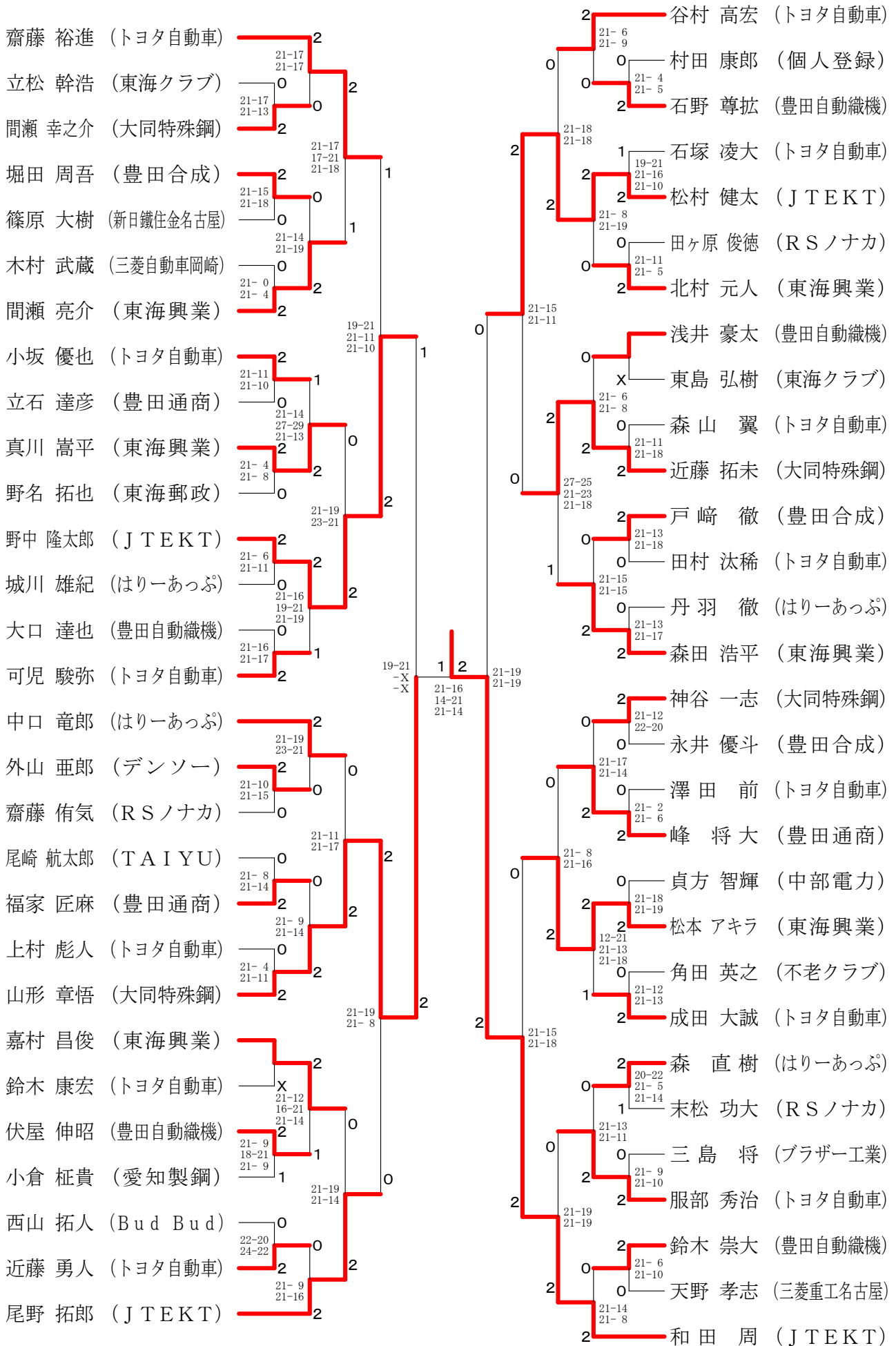

30歳以上男子シングルス

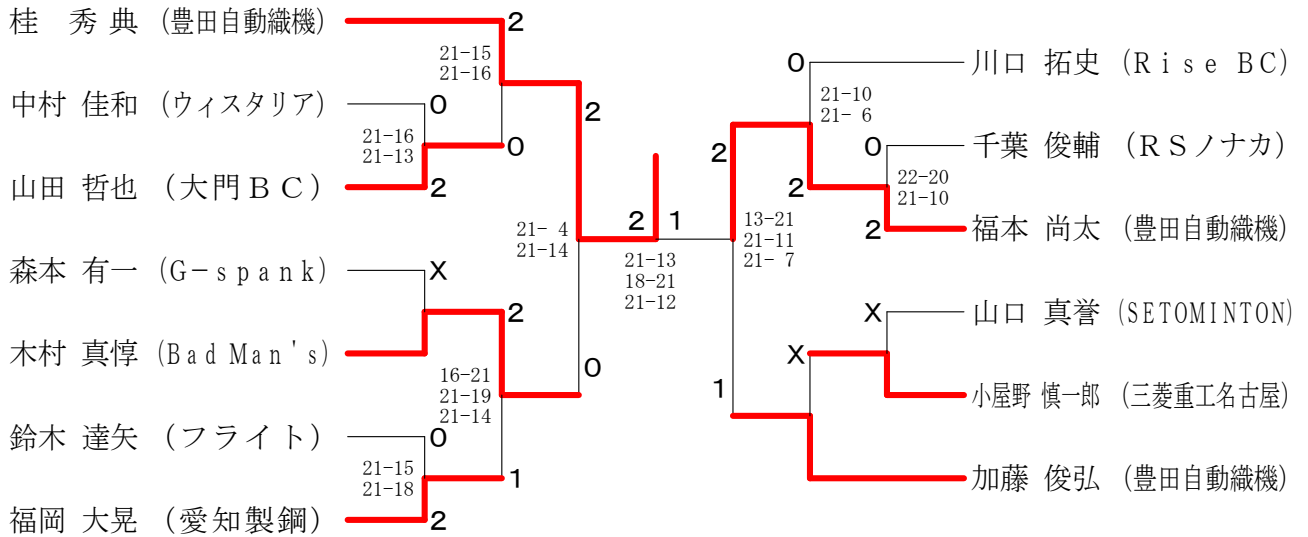

35歳以上男子シングルス

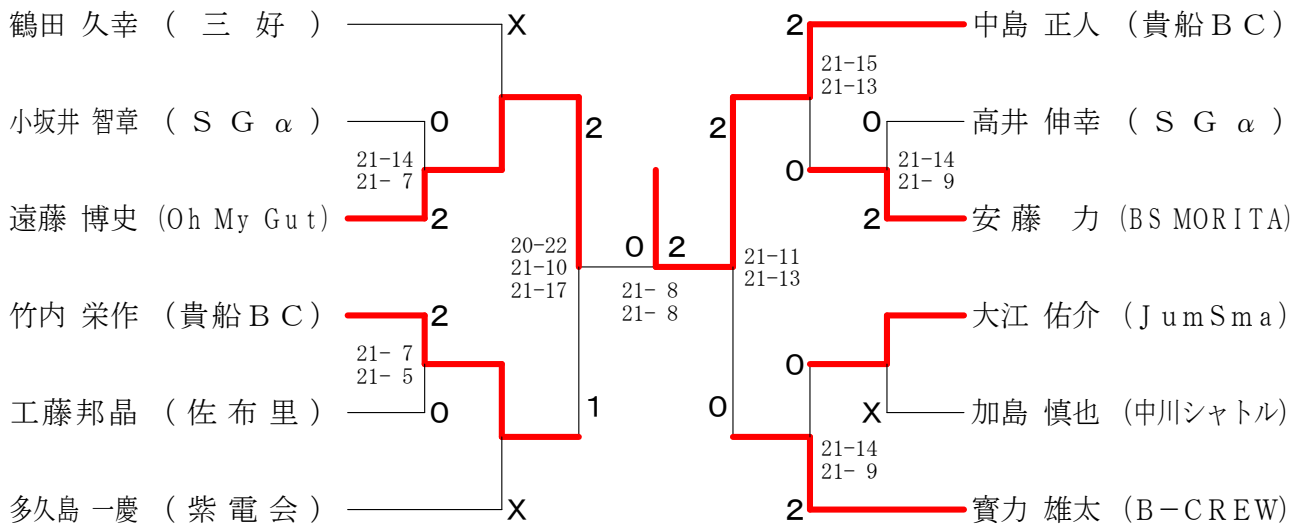

40歳以上男子シングルス

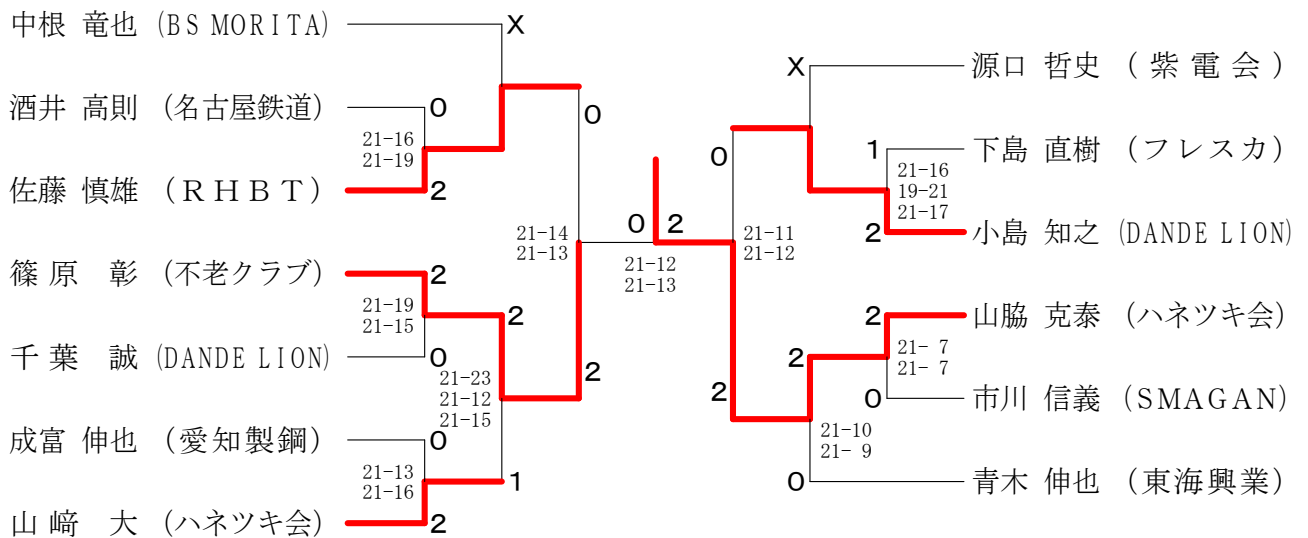

45歳以上男子シングルス

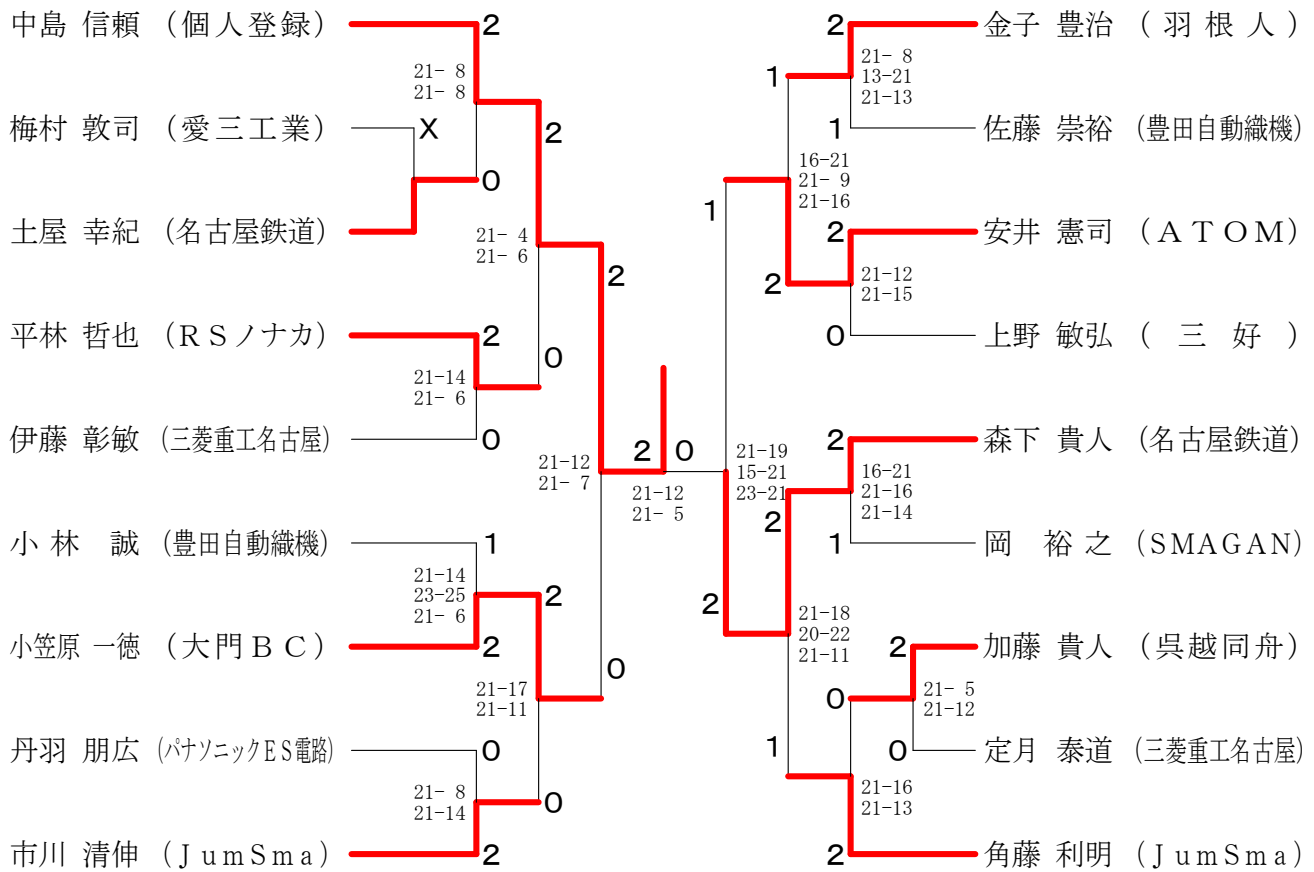

50歳以上男子シングルス

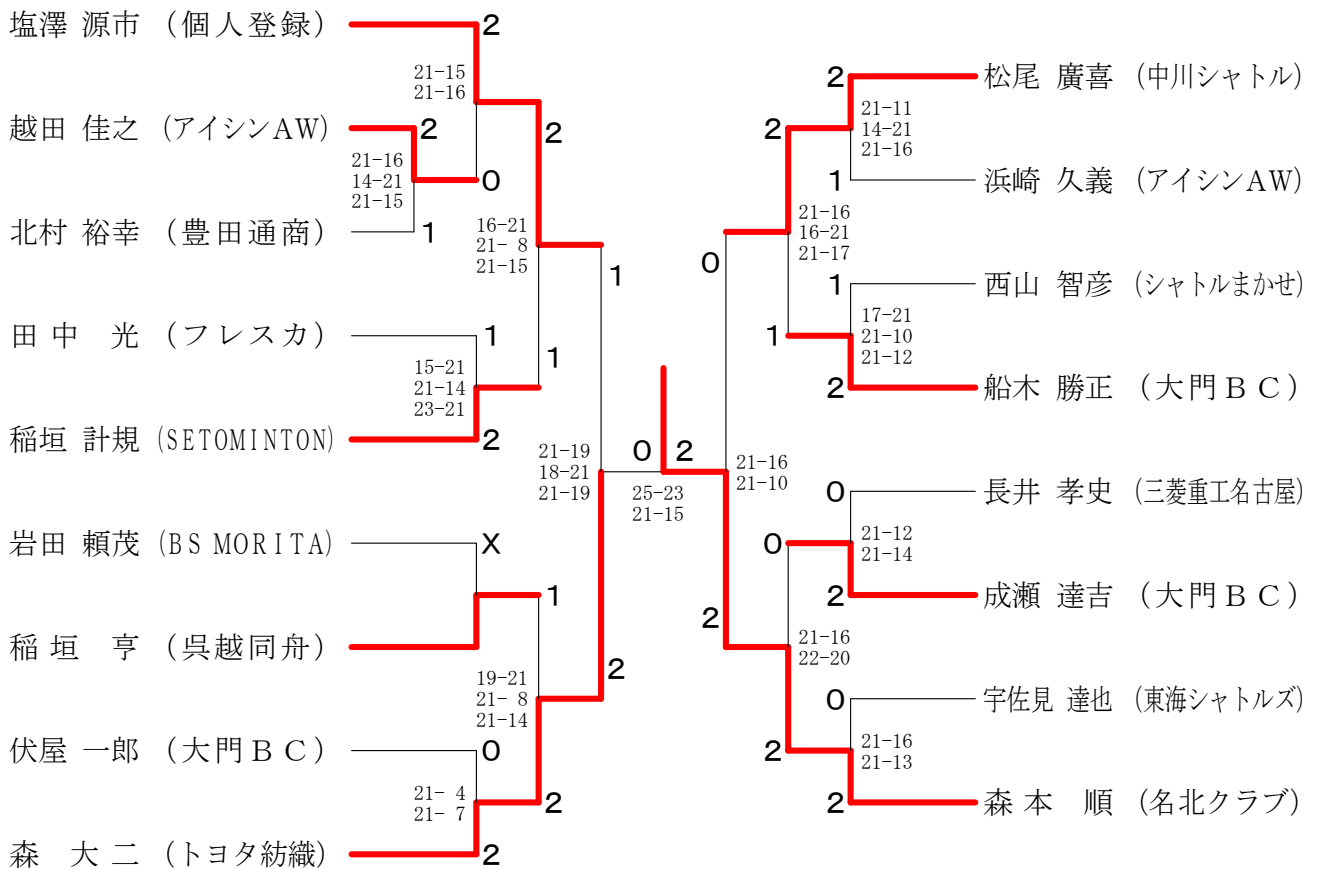

55歳以上男子シングルス

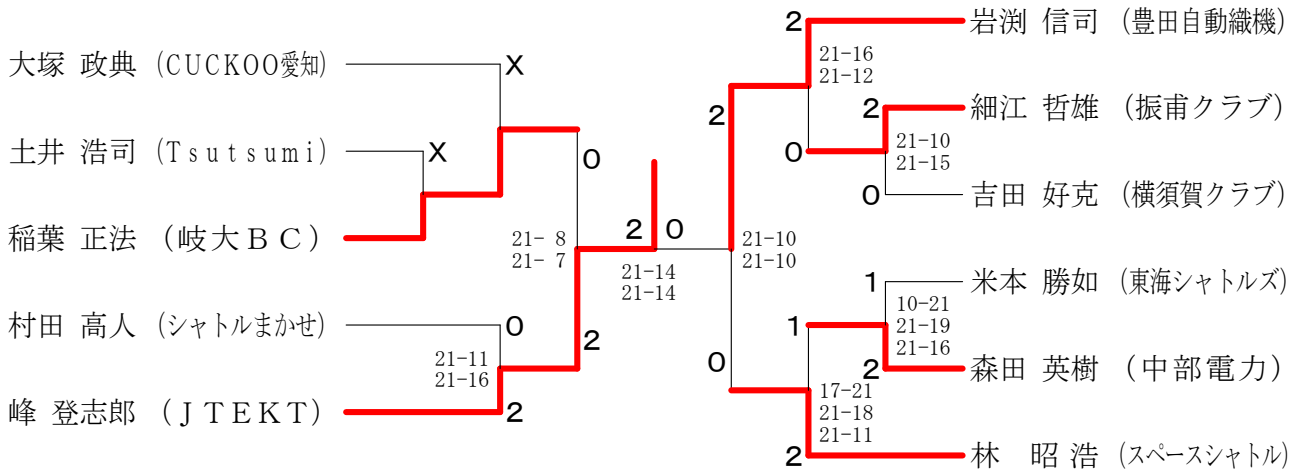

60歳以上男子シングルス

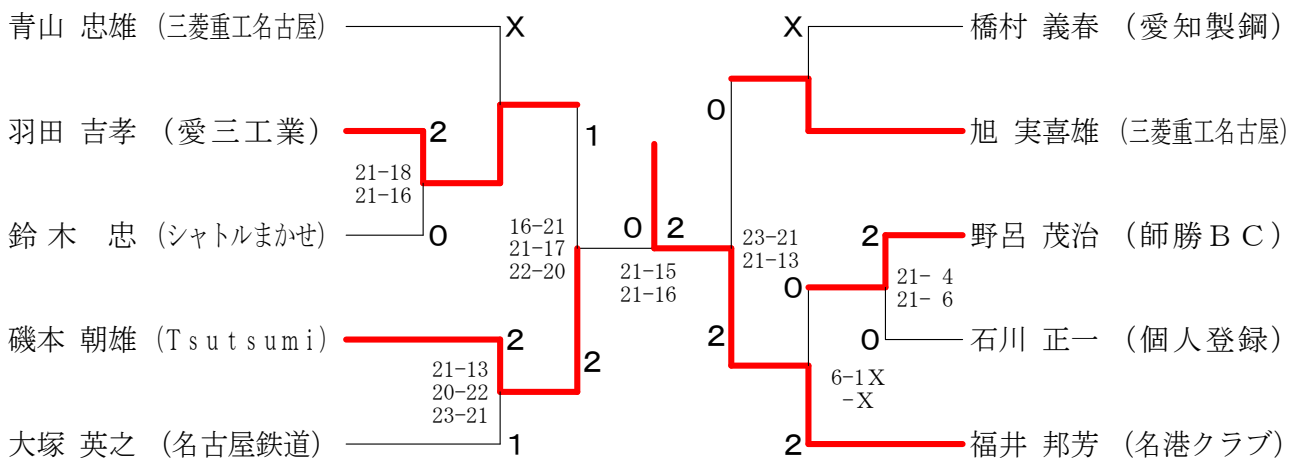

65歳以上男子シングルス

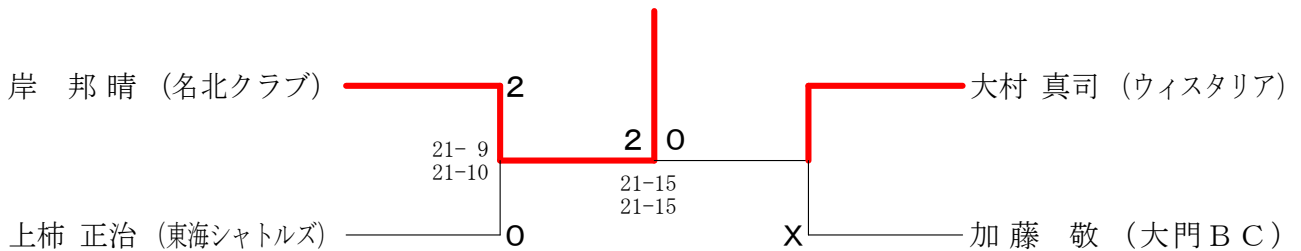

70歳以上男子シングルス

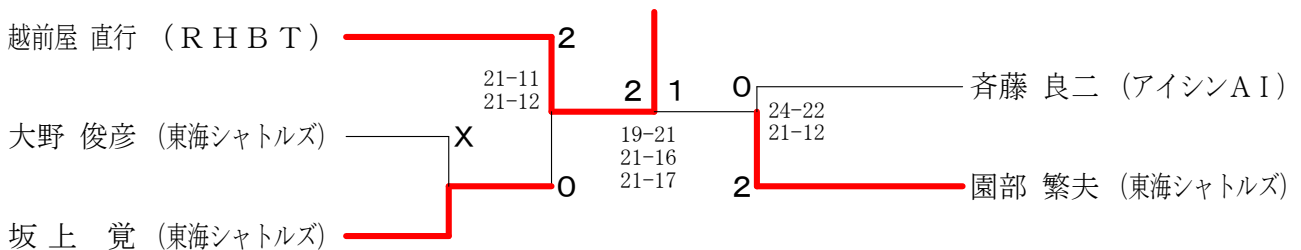

一般女子シングルス

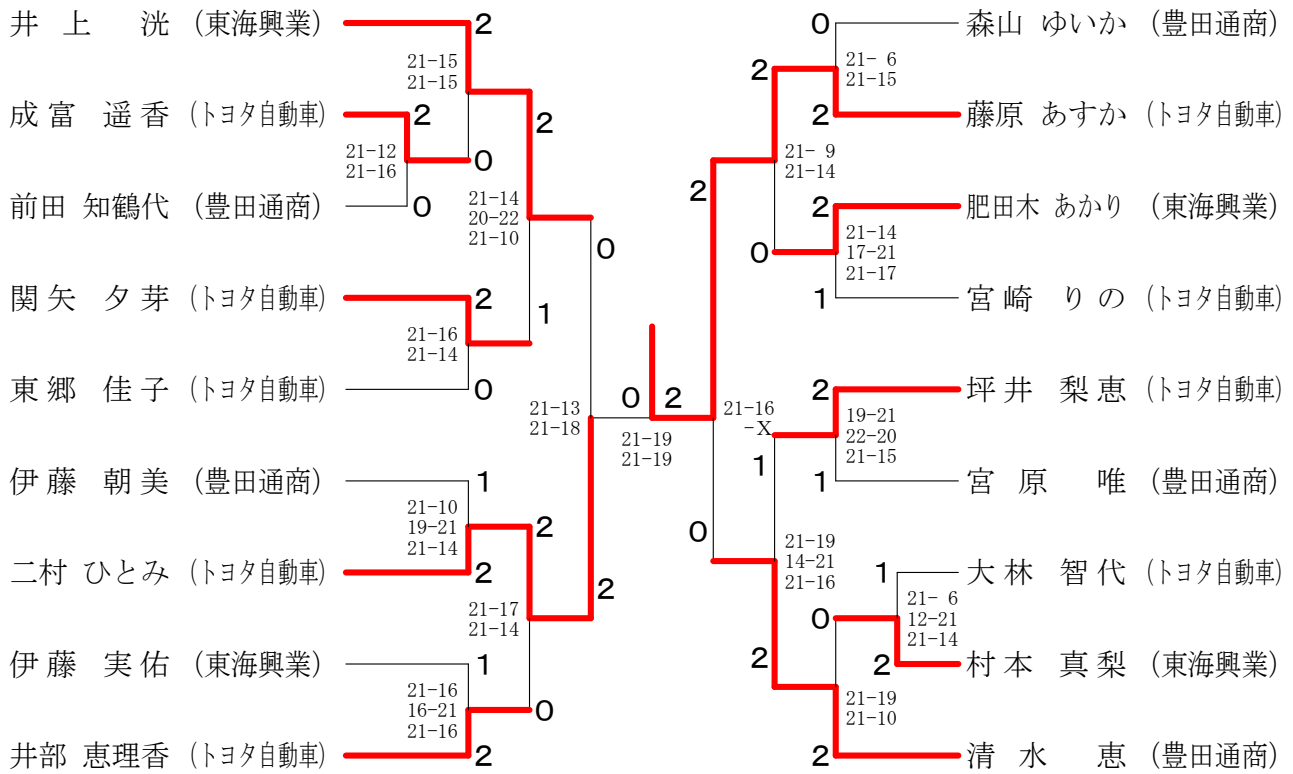

30歳以上女子シングルス

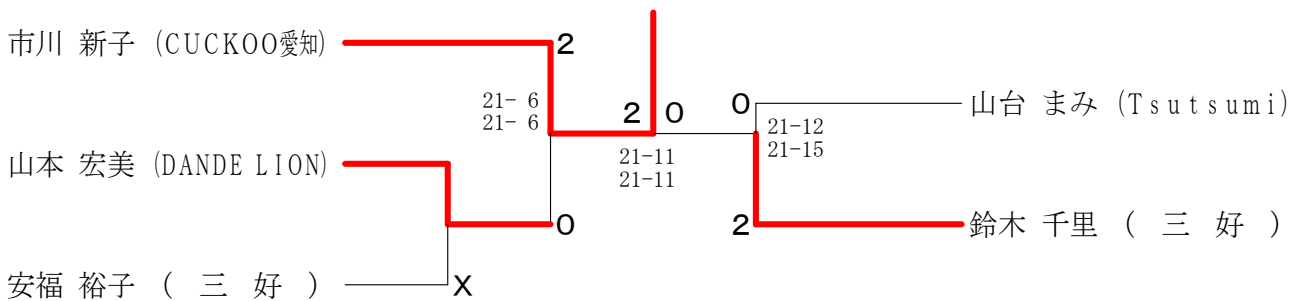

40歳以上女子シングルス

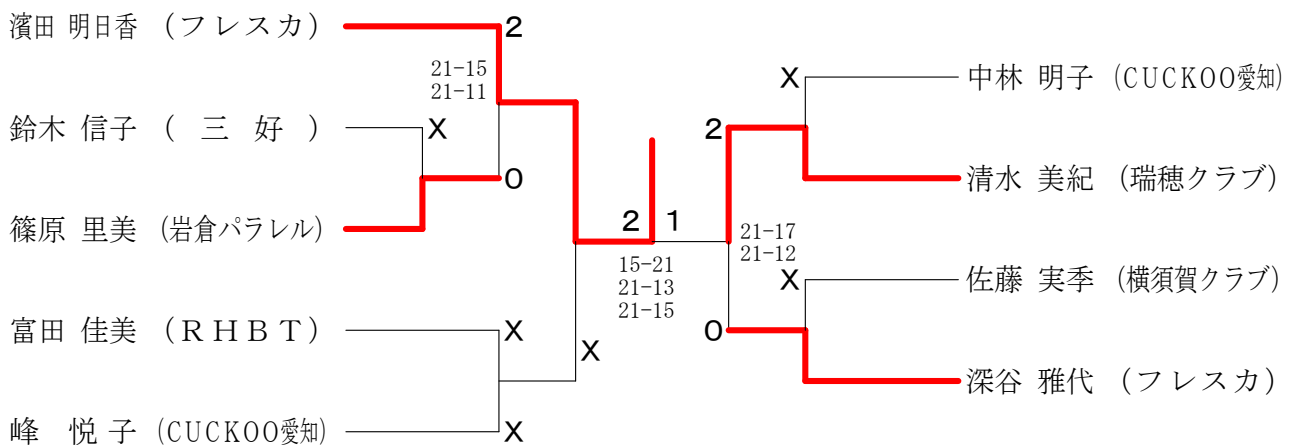

一般男子ダブルス

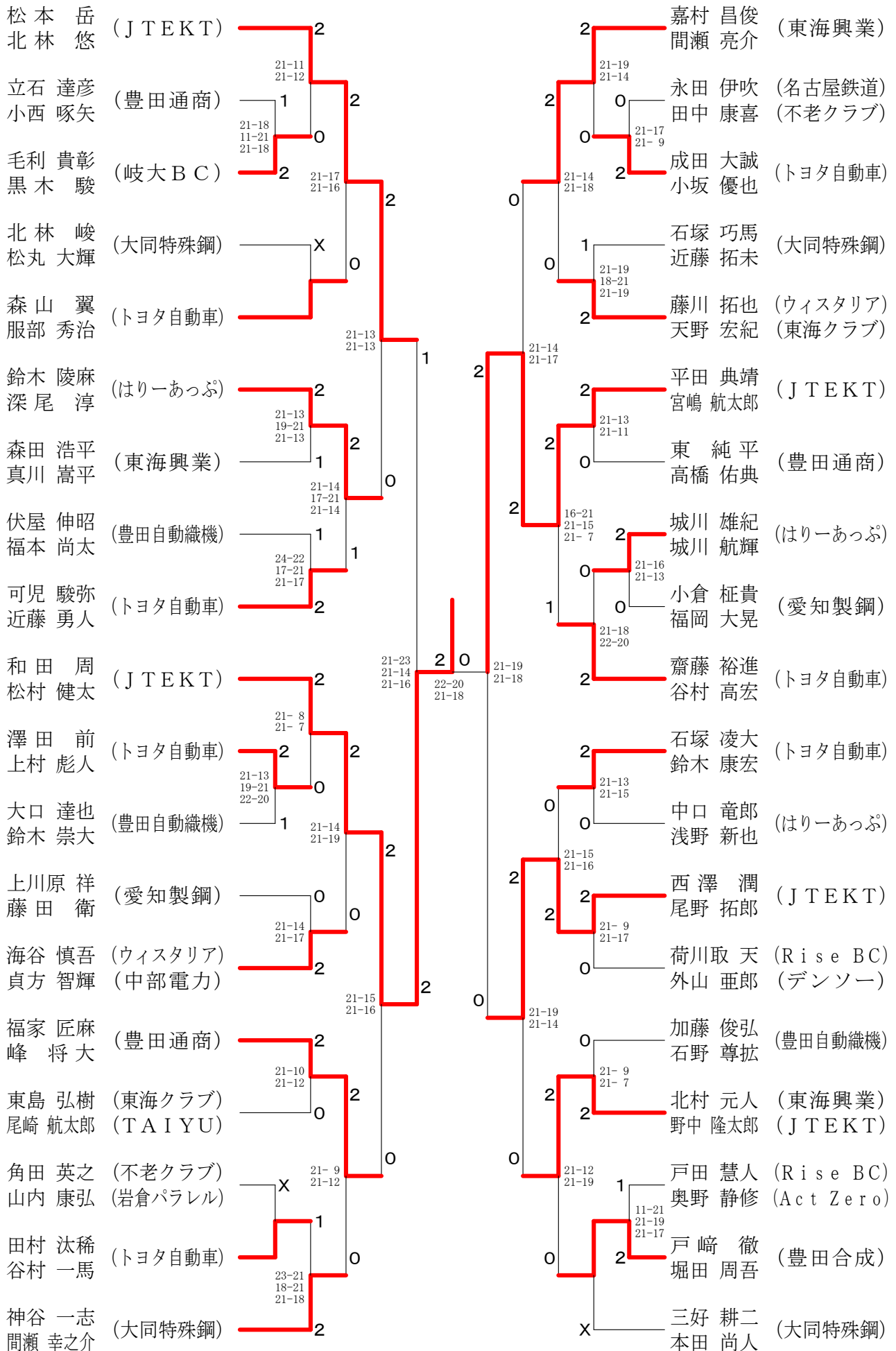

30歳以上男子ダブルス

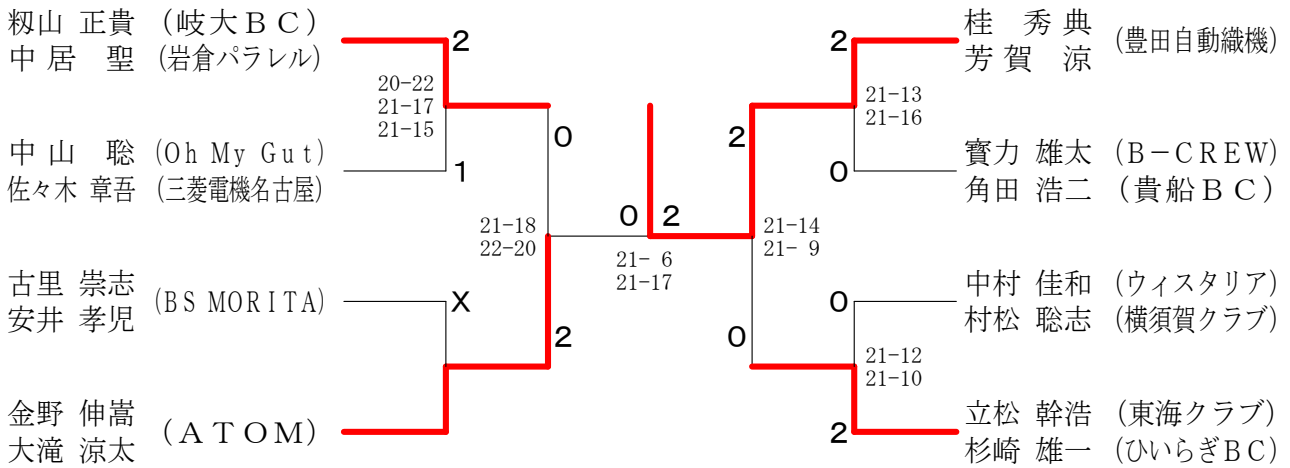

35歳以上男子ダブルス

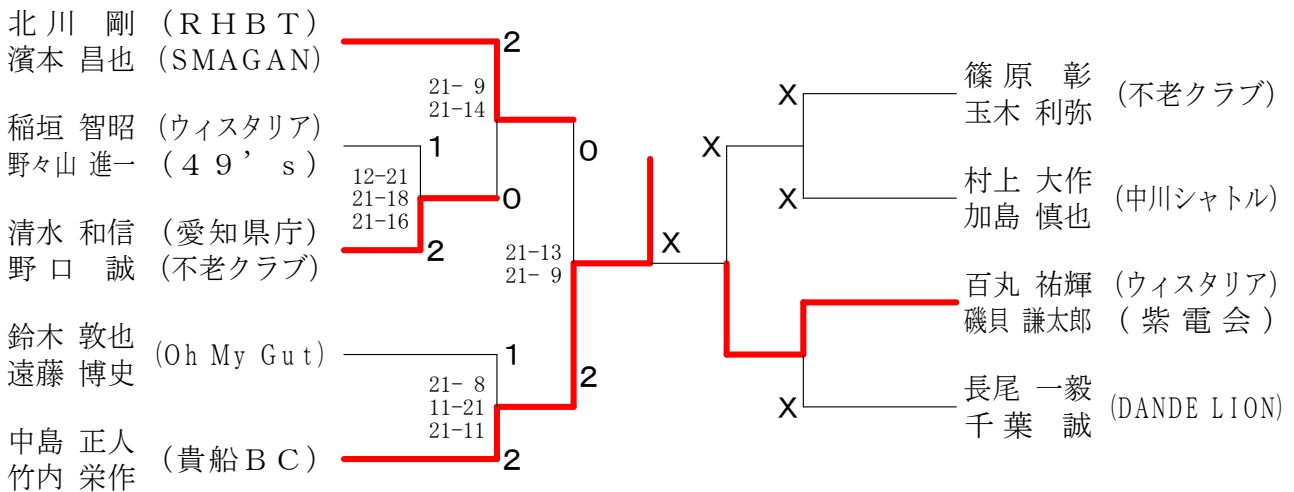

40歳以上男子ダブルス

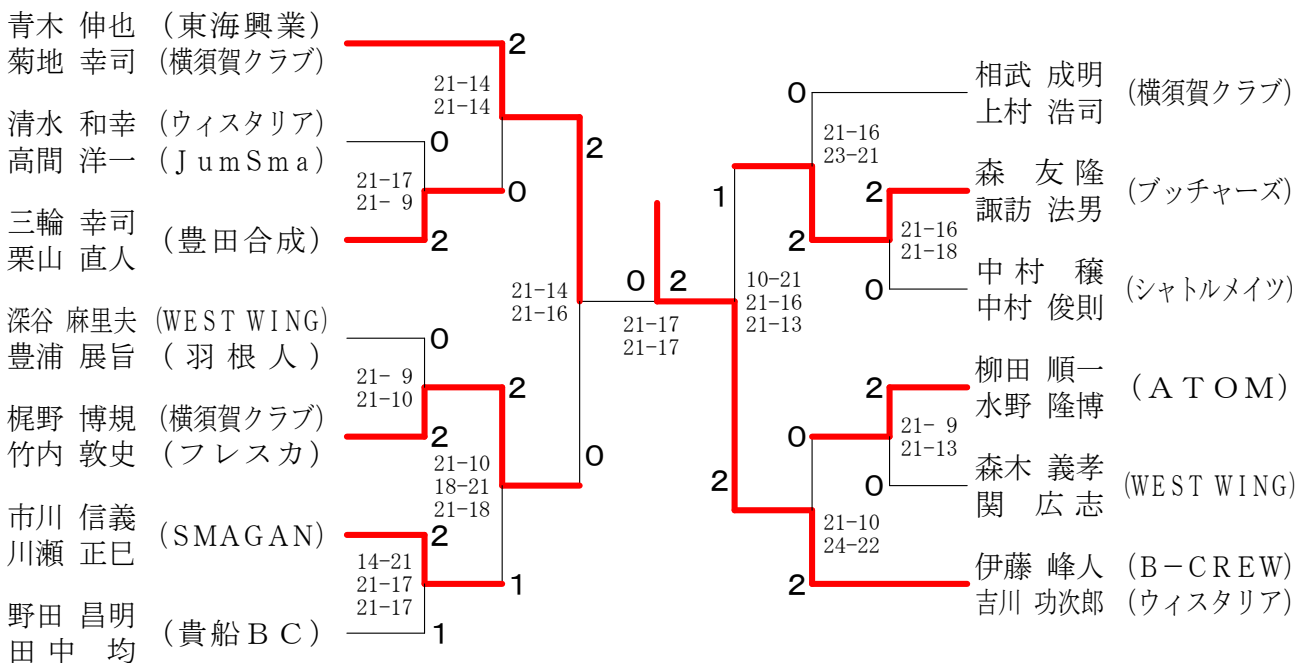

45歳以上男子ダブルス

岡田 耕作 (大門BC)		大塚 英一 (BS MORITA)
中島 信頼 (個人登録)		加藤 貴人 (呉越同舟)
生田 純也 (振甫クラブ)		野尻 潤 (三好)
佐藤 雅史 (RSノナカ)		上野 敏弘 (三好)
盛林 稚多雄 (東海郵政)		廣田 一 (Mille-Feuille)
鯉江 信明 (MUSCLE CLUB)		久木田 佳裕 (Mille-Feuille)
小林 誠 (豊田自動織機)		垣見 直 (ブッチャーズ)
佐藤 崇裕 (豊田自動織機)		前田 博 (WEST WING)
大野 敦 (羽根人)		大浦 直人 (Rounins)
金子 豊治 (羽根人)		古田 圭三 (風林火山)
森下 貴人 (名古屋鉄道)		角藤 利明 (JumSma)
高桑 敏郎 (名古屋市役所)		安井 憲司 (ATOM)
平林 哲也 (RSノナカ)		
田中 桂介 (JUPITER)		

50歳以上男子ダブルス

岡本 哲哉 (フライト)		横地 永年 (フレスカ)
松原 伸幸 (貴船クラブ)		加藤 元久 (中川シャトル)
下忠 勝巳 (ブッチャーズ)		越山 剛 (大門BC)
谷本 勇王 (名港クラブ)		岩田 頼茂 (BSモリタ)
松尾 廣喜 (中川シャトル)		長井 孝史 (三菱重工名古屋)
森 大二 (トヨタ紡織)		関 輔 (三菱自動車岡崎)
成瀬 達吉 (大門BC)		田中 光 (フレスカ)
長田 秀孝 (大門BC)		梶田 秀明 (ウイスタリア)
松村 昭洋 (岐大BC)		稲垣 計規 (SETOMINTON)
旧井 実 (岐大BC)		稲垣 亨 (呉越同舟)
古川 拓幸 (中川シャトル)		船木 勝正 (大門BC)
黒住 渉 (三好BC)		鬼頭 武資 (大門BC)
米本 勝如 (東海シャトルズ)		
森本 順 (名北クラブ)		

55歳以上男子ダブルス

岩渕 信司 (豊田自動織機)		岩館 利男 (東海シャトルズ)
新田 正喜 (BSモリタ)		加藤 敏広 (東海シャトルズ)
横野 公一 (Tsutsumi)		高橋 則夫 (中川シャトル)
斉藤 浩二 (ヤングシルバー)		菅沼 純二 (中川シャトル)
水野 善仁 (東海クラブ)		吉田 好克 (横須賀クラブ)
中川 浩一 (NANZANクラブ)		土井 浩司 (Tsutsumi)
木村 隆夫 (シャトルまかせ)		近藤 祥夫 (ひいらぎBC)
村田 高人 (シャトルまかせ)		塩澤 源市 (個人登録)
武藤 要介 (振甫クラブ)		
細江 哲雄 (振甫クラブ)		

60歳以上男子ダブルス

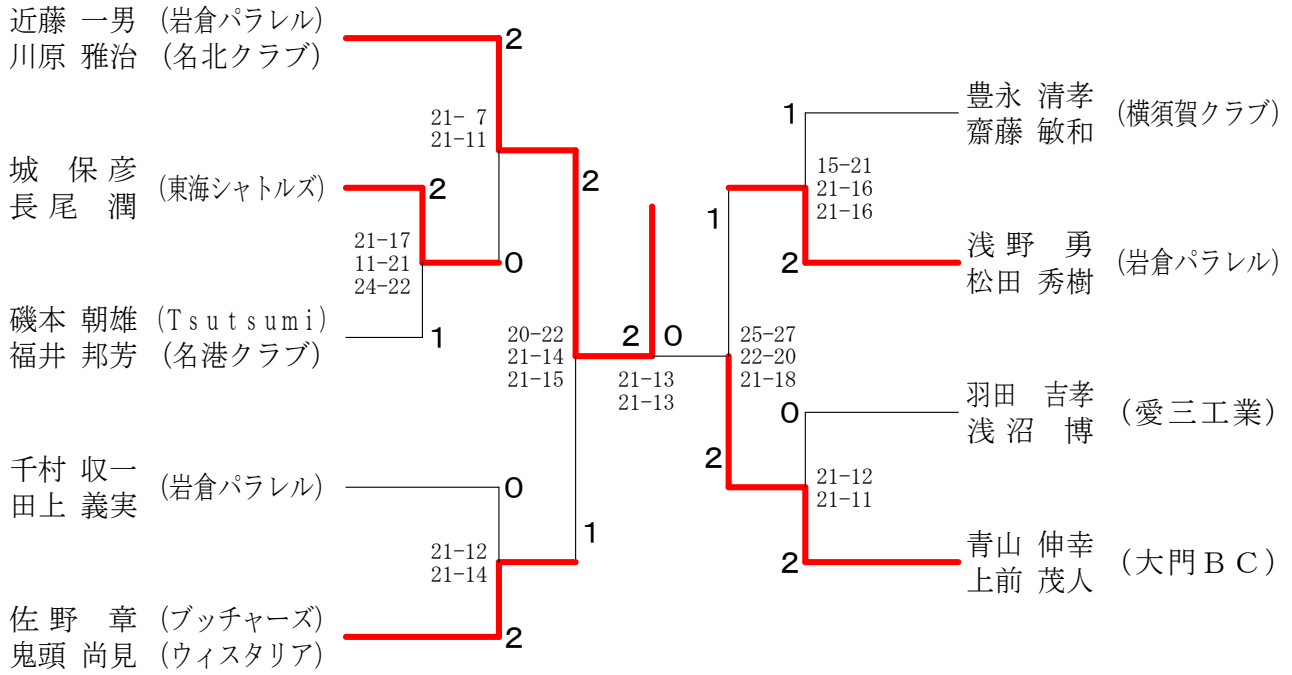

65歳以上男子ダブルス

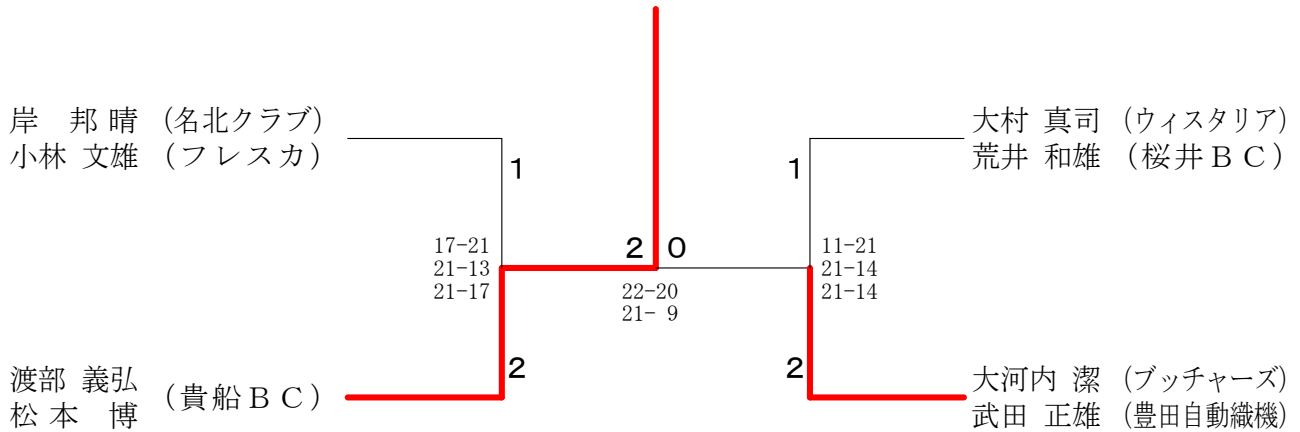

70歳以上男子ダブルス

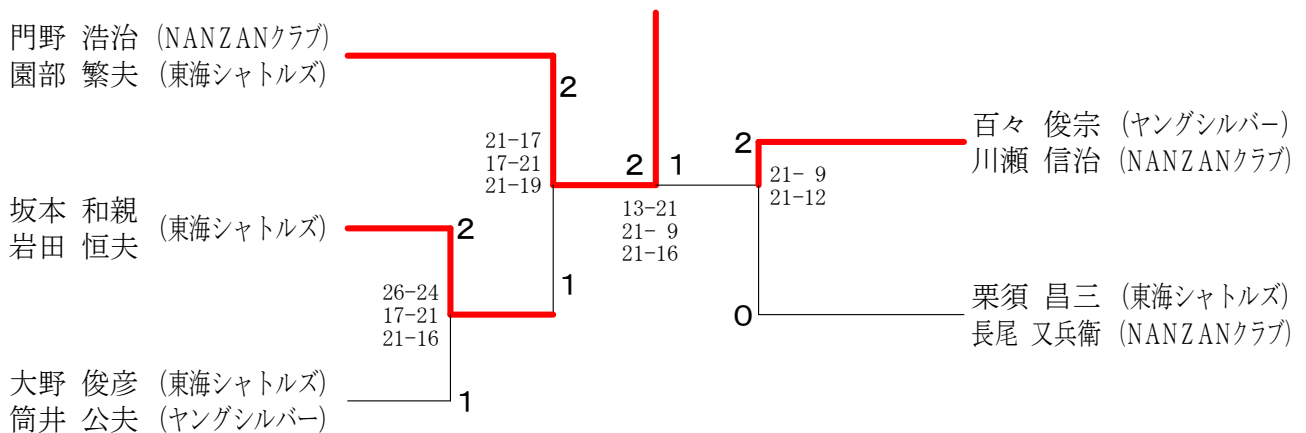

一般女子ダブルス

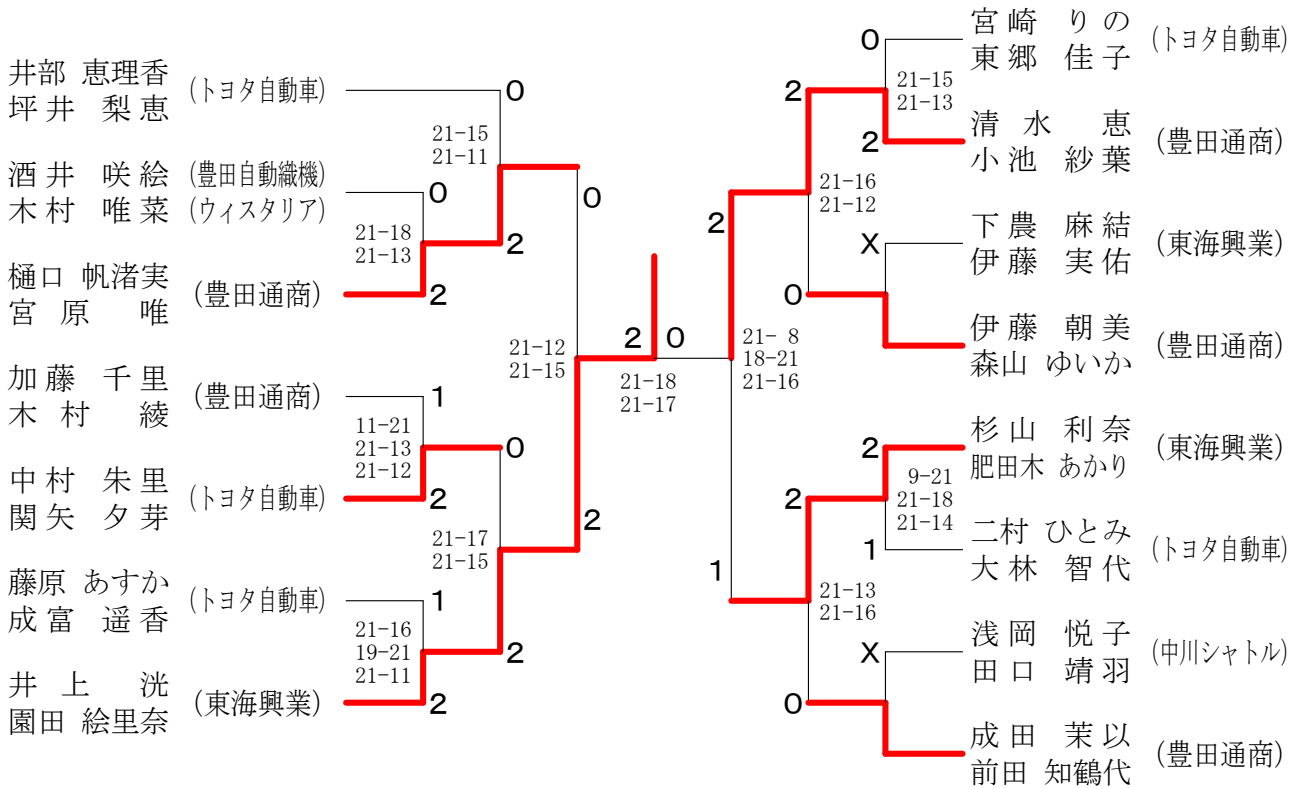

30歳以上女子ダブルス

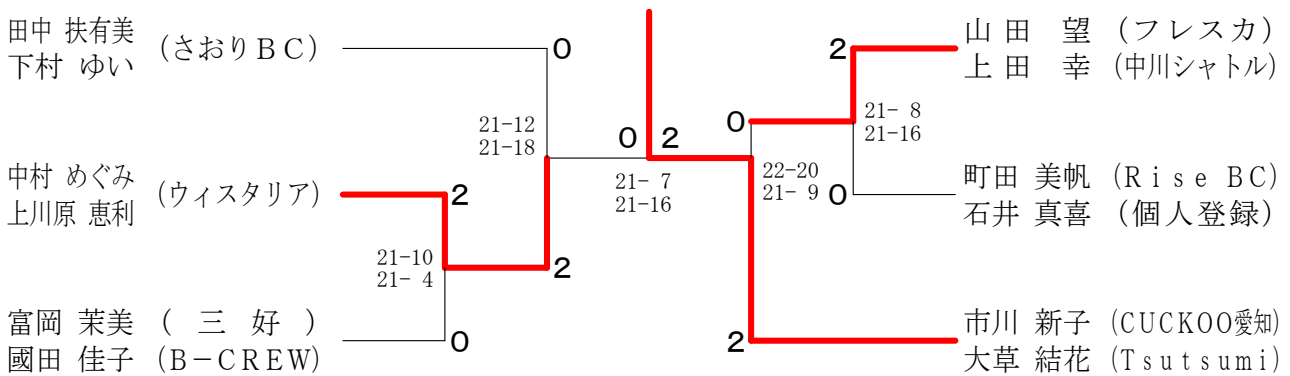

35歳以上女子ダブルス

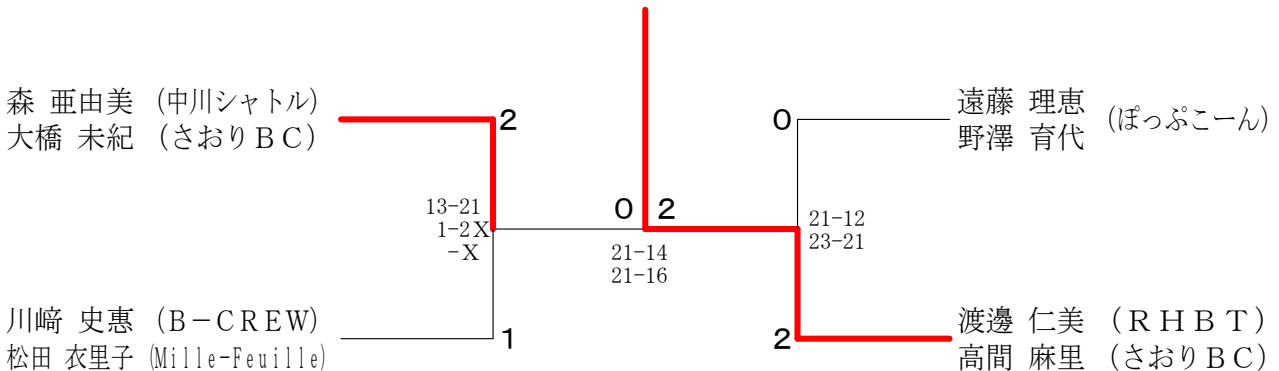

40歳以上女子ダブルス

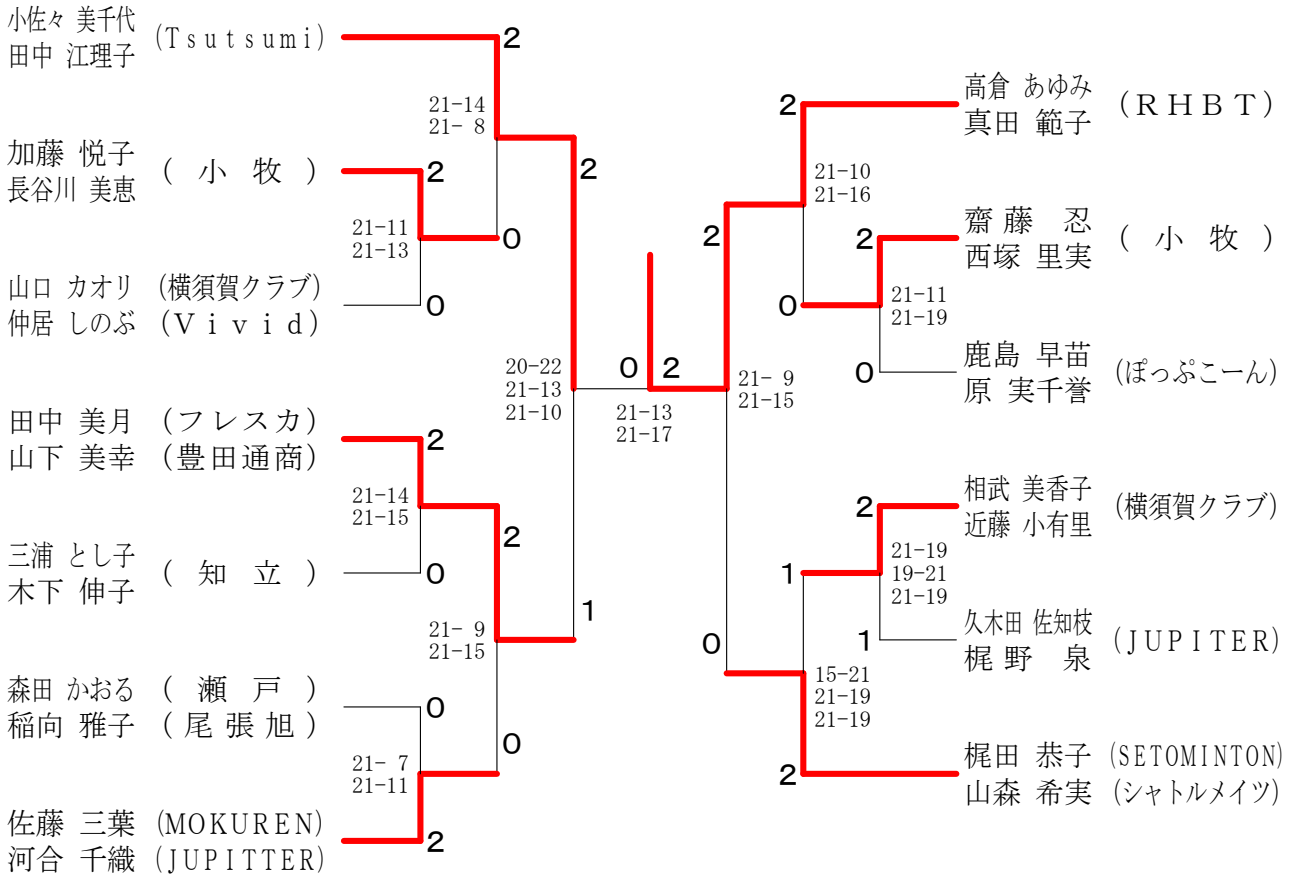

45歳以上女子ダブルス

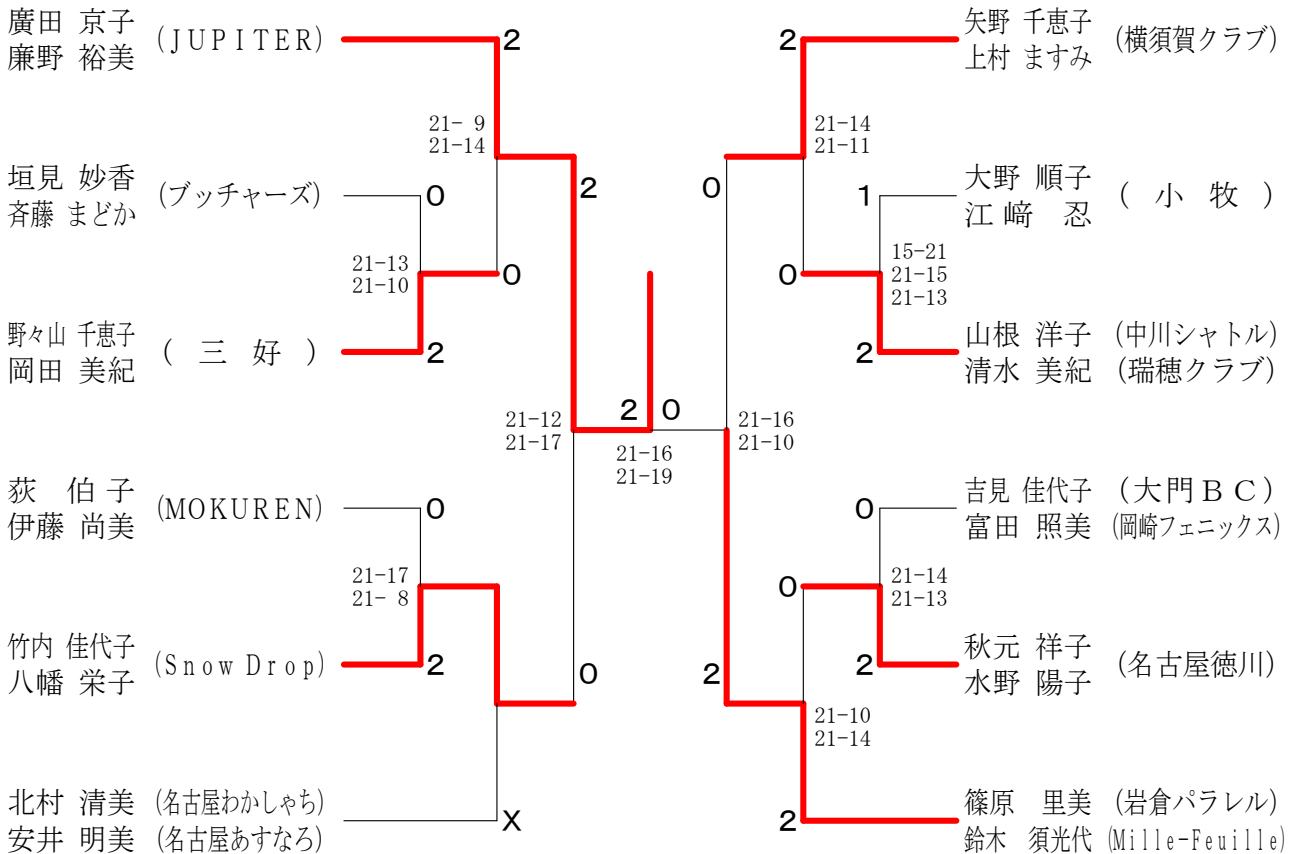

50歳以上女子ダブルス

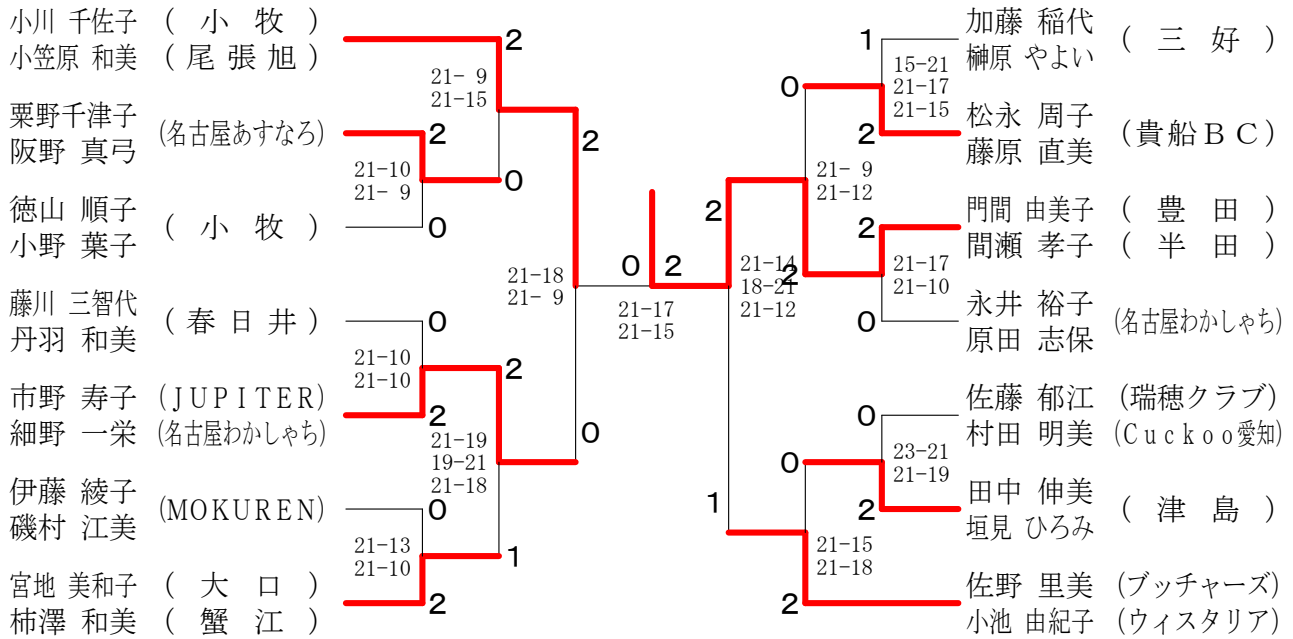

55歳以上女子ダブルス

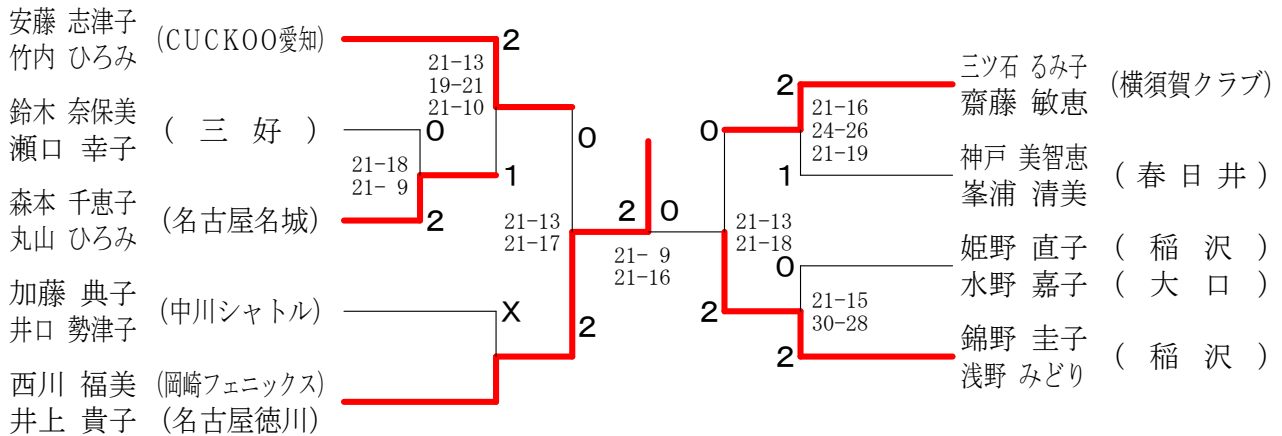

60歳以上女子ダブルス

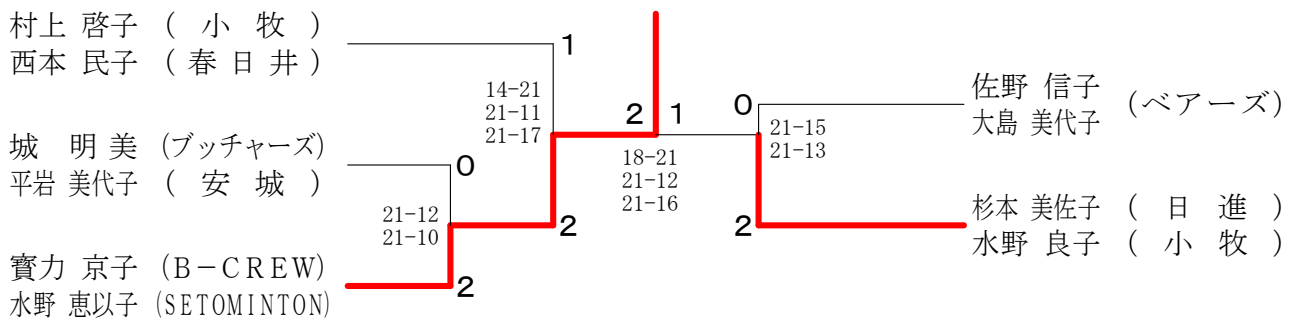

65歳以上女子ダブルス	井倉	上谷	大松	橋本	田内	中門	勝	敗	順位
井上 博子 (尾張旭) 倉谷 昌子 (名古屋徳川)			○	-X	×	×	M 1-1 G 3-2 P 92-54		2
大橋 恵子 (岡崎フェニックス) 松本 江里子 (岡崎フェニックス)	×	X-			×	X-	M 0-2 G 0-4 P 0-84		3
田中 京子 (岡崎フェニックス) 内門 さち江 (岡崎フェニックス)	○		○				M 2-0 G 4-1 P 96-50		1

一般混合ダブルス

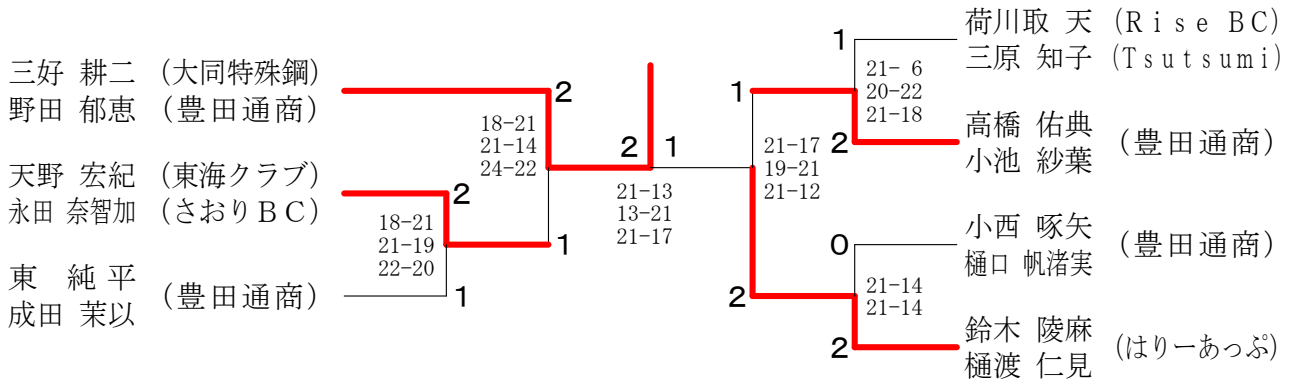

30歳以上混合ダブルス

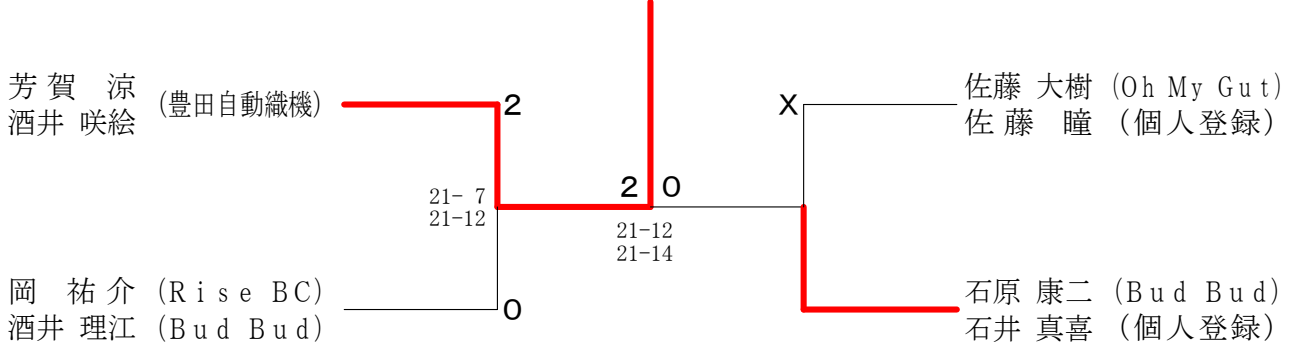

35歳以上混合ダブルス

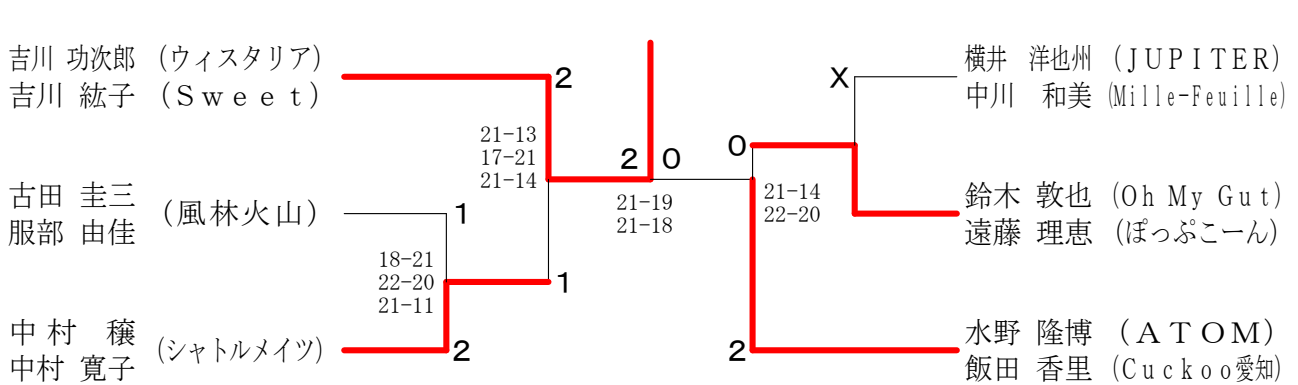

40歳以上混合ダブルス

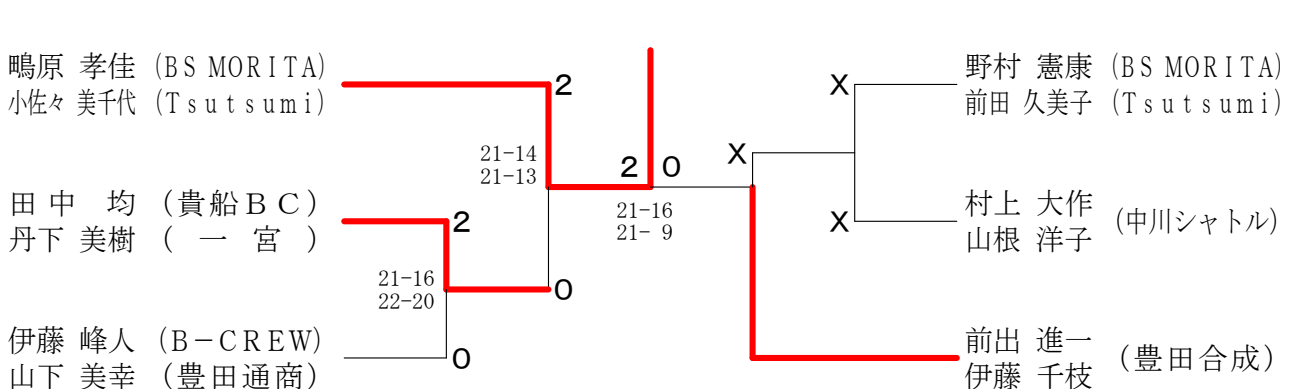

4 5 歳以上混合ダブルス

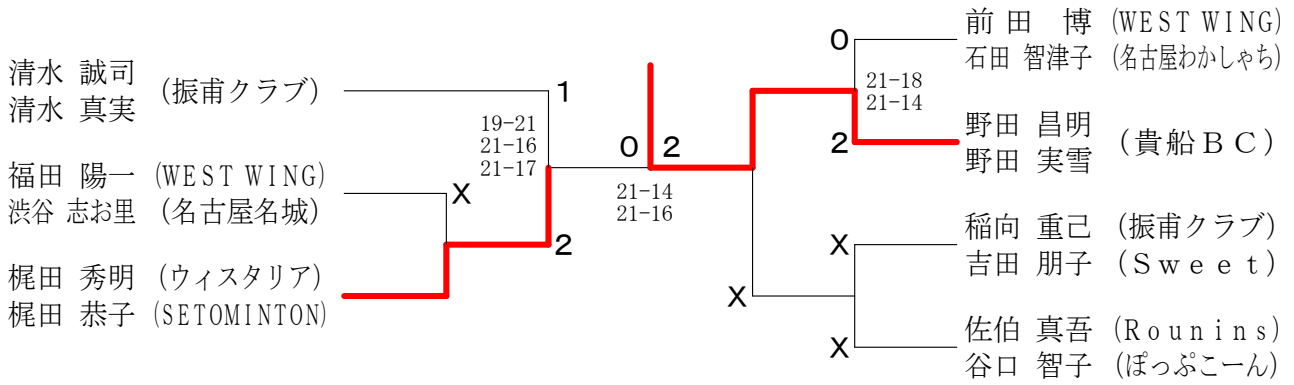

5 0 歳以上混合ダブルス

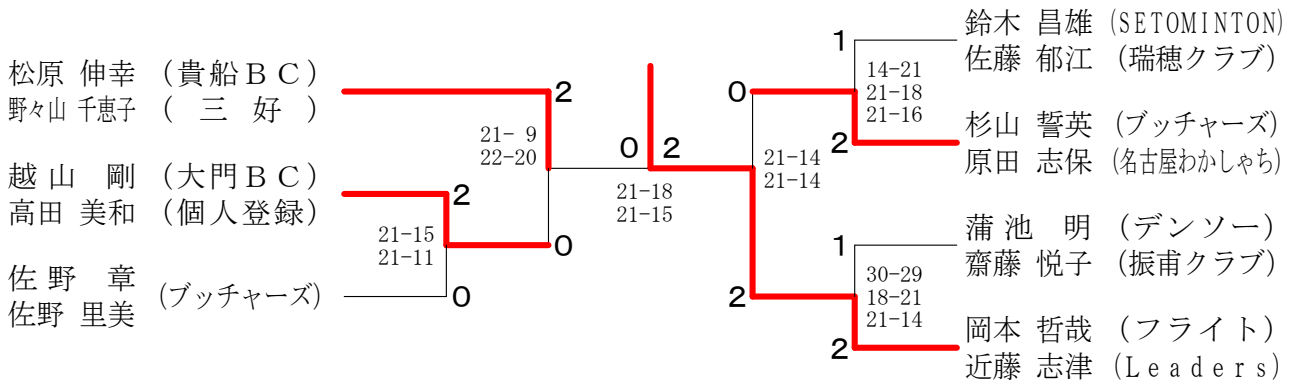

5 5 歳以上混合ダブルス

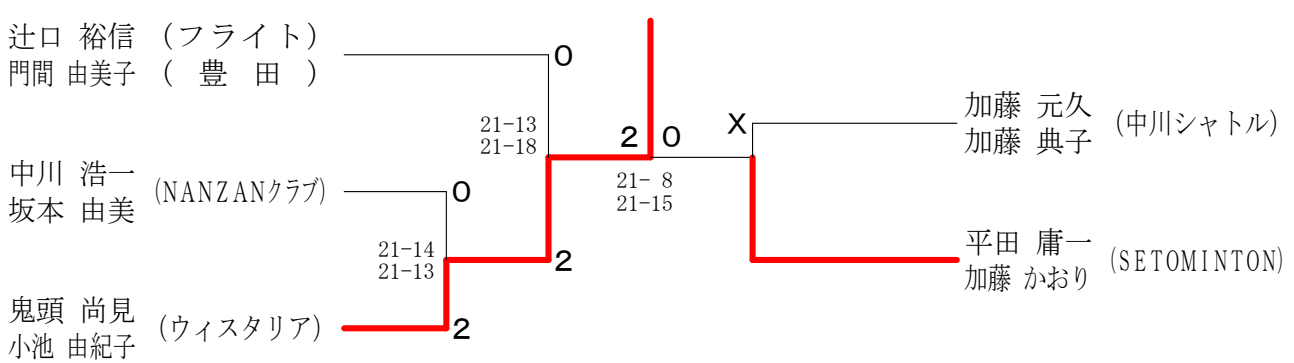

6 0 歳以上混合ダブルス

