

男子シングルス

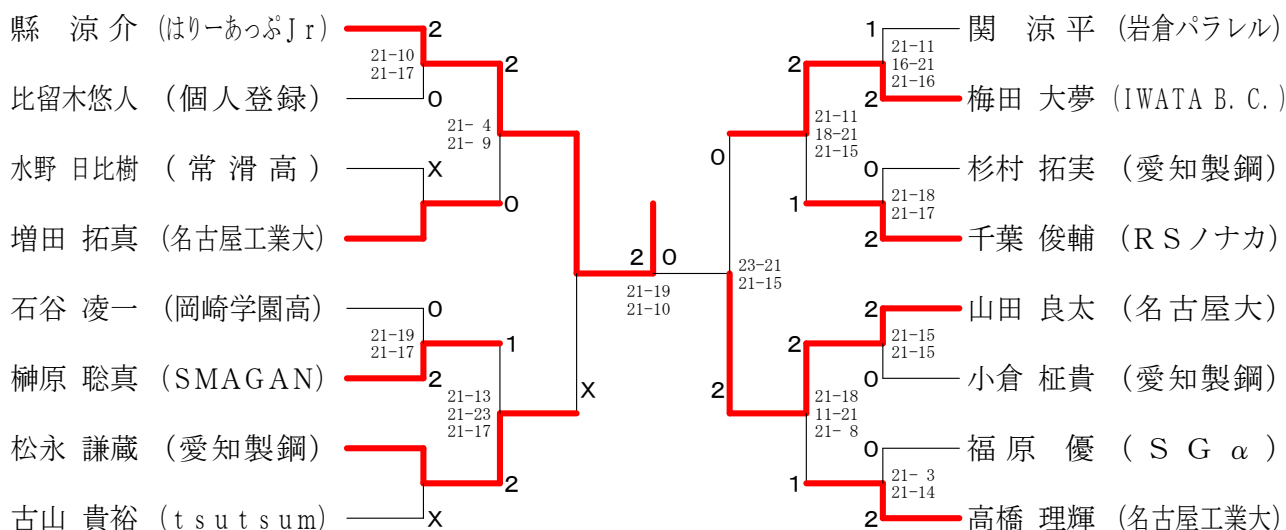

女子シングルス

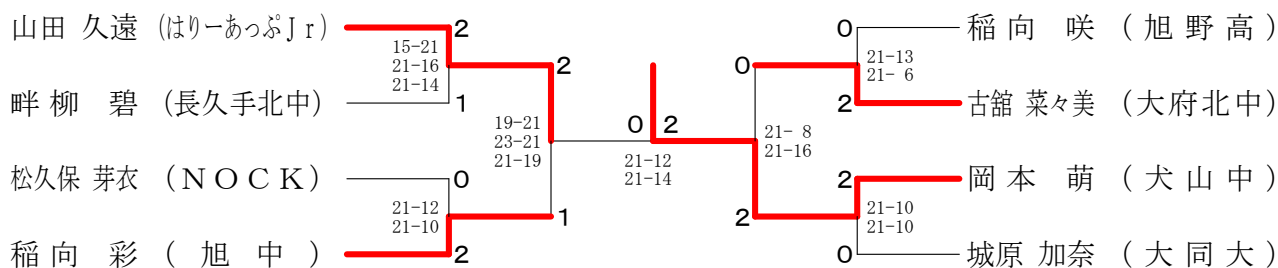

男子ダブルス

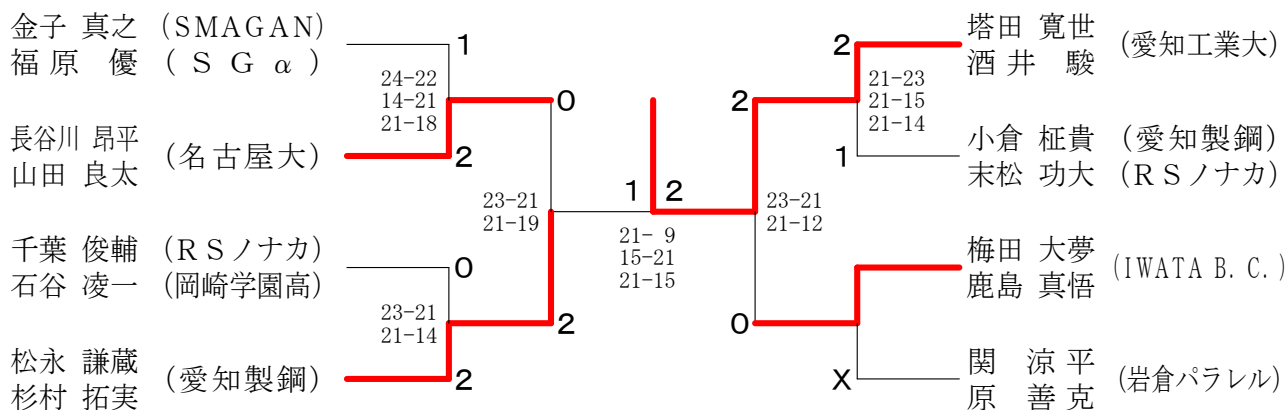

女子ダブルス

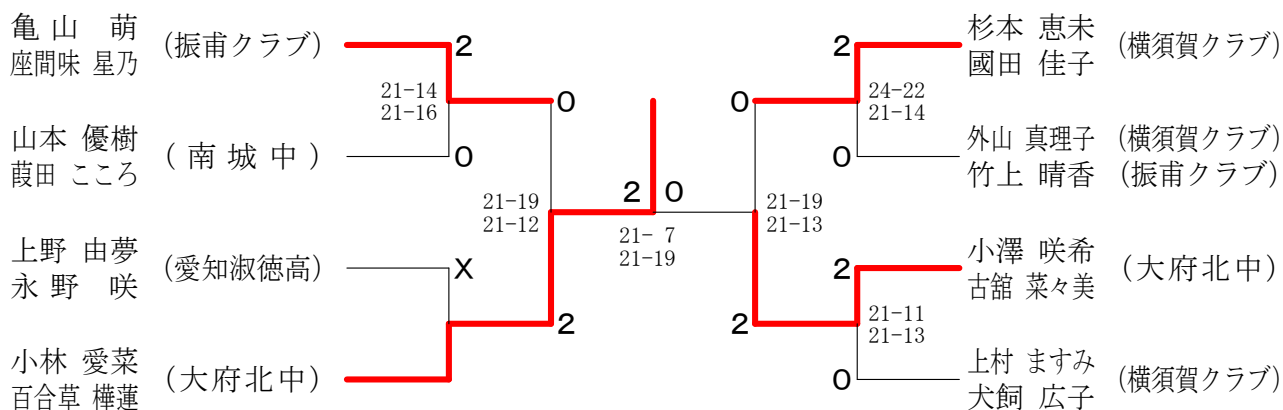

男子シングルスー1

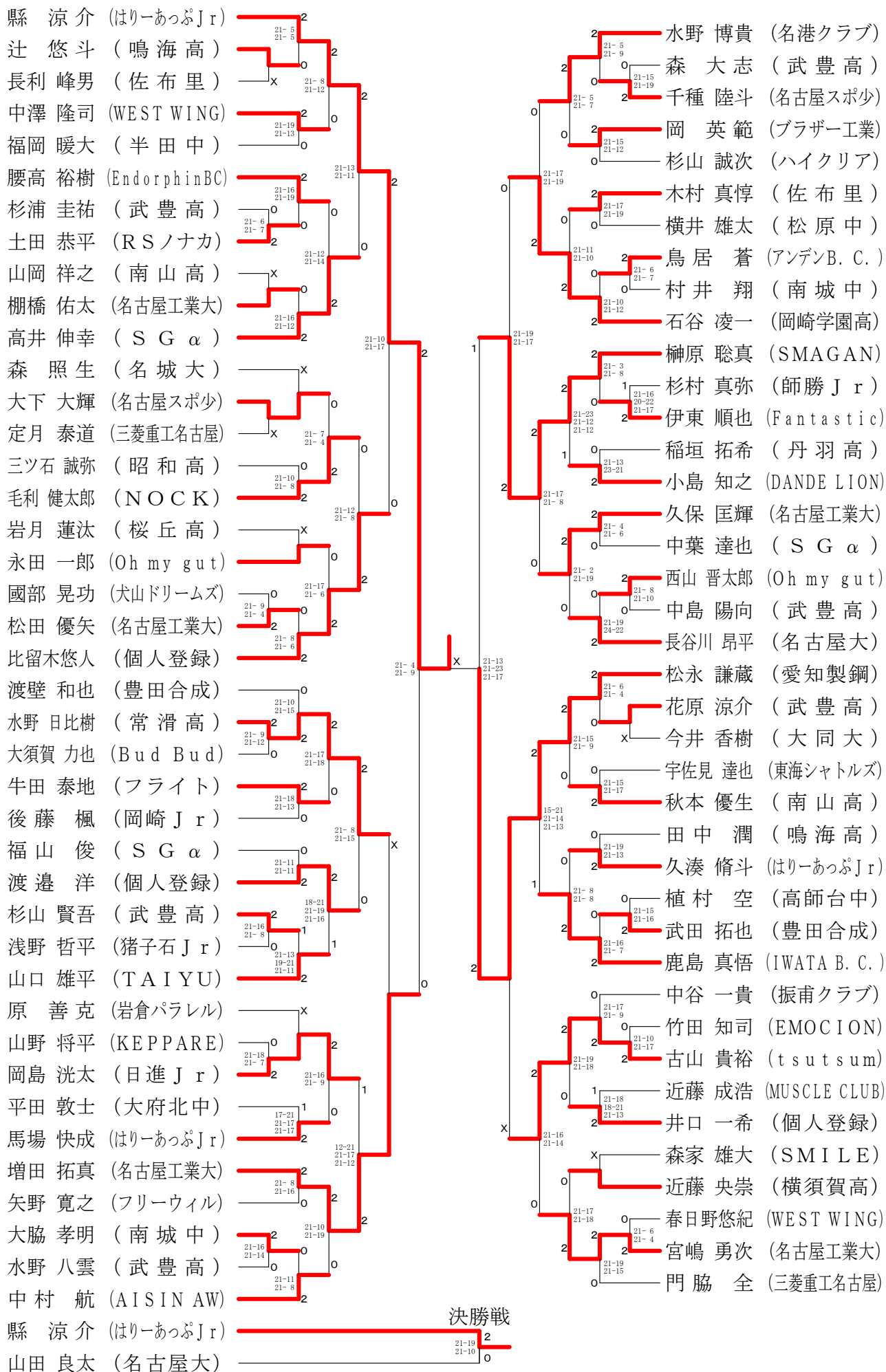

男子シングルスー 2

関 涼平 (岩倉パラレル)	2	21-16	21-16	2	山田 良太 (名古屋大)	2	21-11	21-18
長井 孝史 (三菱重工名古屋)	0	21-15	21-16	2	田中 夏風 (豊川中部中)	0		
大澤 良能 (猪子石 Jr)	2	20-22	21-17	2	伊藤 彰敏 (三菱重工名古屋)	x	21-15	21-16
吉田 佑太 (Oh my gut)	2	21-12	21-17	1	結野 史問 (名古屋工業大)	1	15-21	21-16
服部 納於 (南山高)	0	21-12	21-17	0	大浦 直人 (Rounins)	2	21-16	21-16
神谷 亜慧 (名古屋工業大)	x			21-19	丹羽 智久 (フリーウィル)	2	21-17	21-15
牧山 陽向 (武豊高)	0			21-15	大野 将弥 (武豊高)	0	21-1	21-8
小林 建輝 (名古屋スポ少)	0	21-1	21-14	0	松本 啓汰 (はり-あつぷ Jr)	2	21-11	21-12
樋口 浩司 (佐布里)	2	21-11	21-6	2	中島 康次郎 (SGα)	0	21-3	21-7
竹内 裕詞 (KOKACARE)	x			2	篠原 義久 (NOT-SOY)	1	21-17	7-21
梅田 大夢 (IWATA B. C.)	2			21-11	花井 誠 (SETOMINTON)	2	21-15	21-15
尾形 俊輔 (南城中)	0	21-18	21-11	2	大村 直人 (個人登録)	2	21-17	21-19
米田 正範 (Yossher' Zoo)	2	21-14	21-15	0	堀 大介 (ハイクリア)	0	21-13	21-19
平井 優輝 (DANDE LION)	2	21-13	21-14	2	片山 貴順 (南山高)	0	21-14	18-21
鈴木 恒河 (大府北中)	0	21-12	21-13	0	柿花 龍也 (Oh my gut)	2	21-14	21-10
井上 椋介 (SGα)	2	21-8	21-7	1	小倉 柁貴 (愛知製鋼)	2	21-19	21-16
松下 蒼馬 (大塚中)	0	21-8	21-7	2	齋藤 清正 (KEPPARE)	0	21-9	21-14
浅野 秀斗 (武豊高)	0	21-12	21-17	1	大澤 蒼樹 (武豊高)	0	21-23	21-12
渡邊 颯空人 (富貴中)	2	21-6	21-12	0	杉村 泰知 (師勝 Jr)	0	21-14	21-10
大谷 悠斗 (桜丘高)	x			2	三ツ石 治 (横須賀クラブ)	2	21-17	21-11
杉村 拓実 (愛知製鋼)	2	21-11	21-15	0	六ツ名 孝哉 (豊田合成)	0	21-12	21-14
真野 太一 (名古屋工業大)	0	21-13	21-9	2	福原 優 (SGα)	2	21-12	21-14
菱田 和也 (日進 Jr)	2	21-18	16-21	2	黒川 脩太 (はり-あつぷ Jr)	0	21-5	21-14
野名 拓也 (東海郵政)	0	21-19	21-18	1	太田 直希 (鳴海高)	0	21-14	21-18
野瀬 廉平 (岡崎 Jr)	2	21-19	21-18	0	猪股 賢人 (武豊高)	2	21-10	21-18
前田 健介 (AISIN AW)	2	21-14	21-13	0	柴田 拓実 (名古屋工業大)	0	21-10	16-21
元田 幹雄 (名古屋鉄道)	0	21-11	21-10	0	西山 拓人 (Bud Bud)	2	21-19	21-18
大津 壮平 (はり-あつぷ Jr)	2	21-9	21-14	0	福岡 未来翔 (半田東高)	1	21-19	21-7
及川 孝久 (SGα)	0	21-6	21-13	1	山下 宰 (MUSCLE CLUB)	2	21-10	16-21
小塚 雅弘 (MUSCLE CLUB)	2	15-21	21-10	2	後藤 隆明 (名城大)	0	21-11	21-19
川之上雅俊 (WEST WING)	0			21-18	千葉 誠 (DANDE LION)	0	21-11	21-14
苅谷 英祐 (名古屋工業大)	2	21-15	21-17	2	高橋 理輝 (名古屋工業大)	2	21-13	21-12
古谷 洋輔 (個人登録)	x	21-6	21-17	0	竹本 成 (岡崎 Jr)	0	21-8	21-10
梅川 雄登 (武豊高)	0	21-7	21-8	0	川口 結斗 (春日井東部中)	0	21-12	21-9
小畠 颯太 (大府中)	2	21-9	21-5	2	高木 聖太 (WEST WING)	x	21-12	21-10
平野 雅也 (横須賀高)	0	21-9	21-5	2	磯谷 大輔 (SMAGAN)	2	21-12	21-10
荒川 駿介 (黄金クラブ)	2	21-15	21-16	0	前川 潤 (デンソー)	2	21-12	21-12
浅野 蒼大 (鳴海高)	0	21-9	22-20	2	加藤 大聖 (大府北中)	0	21-15	21-14
水野 瑛太 (師勝 Jr)	2	21-5	21-6	2	寺嶋 駿 (愛工大名電中)	0	21-17	21-14
千葉 俊輔 (RSノナカ)	2	21-10	21-12	2	加藤 天馬 (武豊高)	0	21-17	21-14
					三島 将 (ブラザー工業)	x	21-7	21-8

女子シングルス

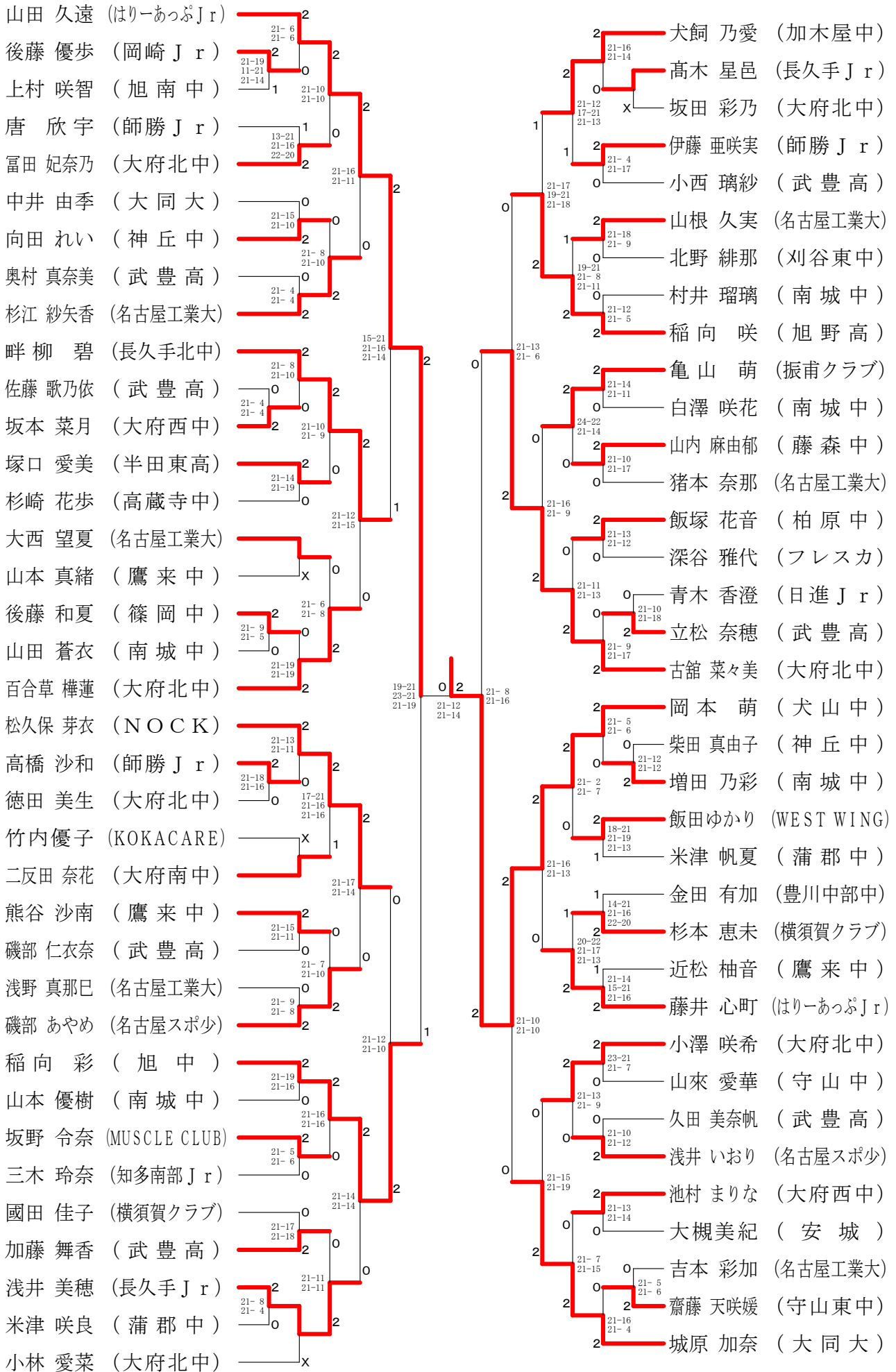

男子ダブルスー1

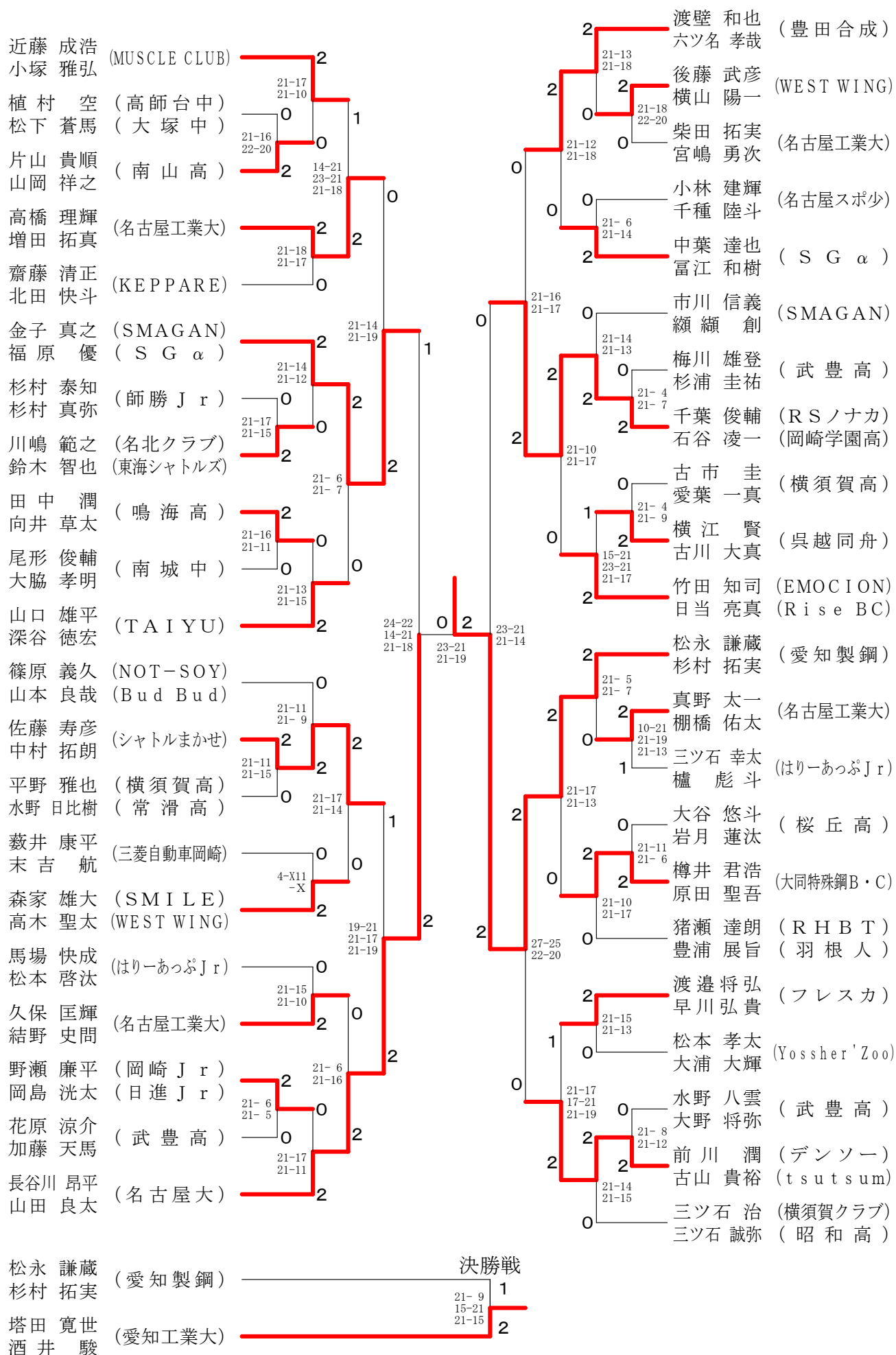

男子ダブルスー2

小島 知之 (DANDE LION)	2	21-16	21-13	0	前田 健介 (AISIN AW)	0	21-14	21-16
千葉 誠					中村 航			
浜崎 勇輔 (大門BC)	2	21-18	21-8	2	松田 優矢 (名古屋工業大)	0	21-10	21-13
浜崎 久義 (AISIN AW)					荻谷 英祐			
大口 恭平 (名古屋工業大)	0	21-18	18-21	0	高井 伸幸 (SGα)	2	21-15	15-21
伊藤 大志					原田 広翔 (風林火山)	2	21-17	
矢野 寛之 (フリーウィル)	1	21-17	19-21	1	黒川 脩太 (はりーあっぷJr)	0	21-9	21-16
丹羽 智久					久湊 脩斗			
丹羽 正幸 (UNITE)	2	22-20			川瀬 正巳 (SMAGAN)	2	21-11	21-16
丸山 洸司					近藤 聡平			
小倉 翔 (名古屋鉄道)	2	21-17	21-17	2	秋本 優生 (南山高)	2	21-19	21-15
市川 裕也 (ブッチャーズ)					服部 納於			
澤田 将卓 (ハイクリア)	0	21-7	21-9	0	武田 拓也 (豊田合成)	0	21-7	21-7
牧山 陽向 (武豊高)					田邊 智之			
長瀬 寿一 (OCEAN)	2	21-12	21-14	2	鈴木 善博 (SGα)	0	21-19	21-18
森田 和彦 (黄金クラブ)					中島 康次郎			
三島 将 (ブラザー工業)	2	21-13	30-28	2	杉山 賢吾 (武豊高)	2	21-11	21-7
岡 英範					猪股 賢人			
平田 敦士 (大府北中)	0	21-16	21-7	2	梅田 大夢 (IWATA B.C.)	2	21-11	21-7
加藤 大聖					鹿島 真悟			
塔田 寛世 (愛知工業大)	2	21-18	21-7	2	花井 誠 (SETOMINTON)	2	21-12	21-8
酒井 駿					加藤 伸行			
縣 涼介 (はりーあっぷJr)	2	21-23	21-15	2	田中 夏風 (豊川中部中)	0	21-12	21-8
大津 壮平					倉田 裕音 (豊川東部中)	0	21-18	21-19
太田 直希 (鳴海高)	X	21-6	21-16	2	近藤 央崇 (横須賀高)	2	21-14	21-17
谷口 瑠清					栗田 真生			
山野 将平 (KEPPARE)	0	21-19	21-16	0	後藤 楓 (岡崎Jr)	0	21-14	21-9
林 祐一					竹本 成			
浅野 秀斗 (武豊高)	0	21-8	21-12	0	西山 拓人 (Bud Bud)	2	21-18	21-18
森 大志					柿本 航也			
後藤 隆明 (名城大)	2	21-14	21-12	1	高橋 直揮 (東海学園大)	2	17-21	21-11
森 照生					牛山 将平 (愛知淑徳大)			
及川 孝久 (SGα)	0	21-16	21-13	0	今岡 太一 (個人登録)	0	21-14	21-14
福山 俊					加藤 雅也			
浮田 透心 (大府南中)	2	21-15	21-14	2	長井 孝史 (三菱重工名古屋)	2	21-11	21-19
鈴田 雅季					小屋野 慎一郎			
谷 勇志 (Quintet)	1	21-14	18-21	0	大澤 蒼樹 (武豊高)	0	21-5	21-6
井上 淳史 (EndlessBC)					中島 陽向			
石川 雄也 (名古屋工業大)	2	21-9	21-15	2	平林 哲也 (RSノナカ)	2	18-21	21-14
高橋 大介					山下 健 (東海シャトルズ)			
小倉 柁貴 (愛知製鋼)	2	21-14	21-14	2	関 涼平 (岩倉パラレル)	2	21-14	21-14
末松 功大 (RSノナカ)					原 善克			

女子ダブルスー1

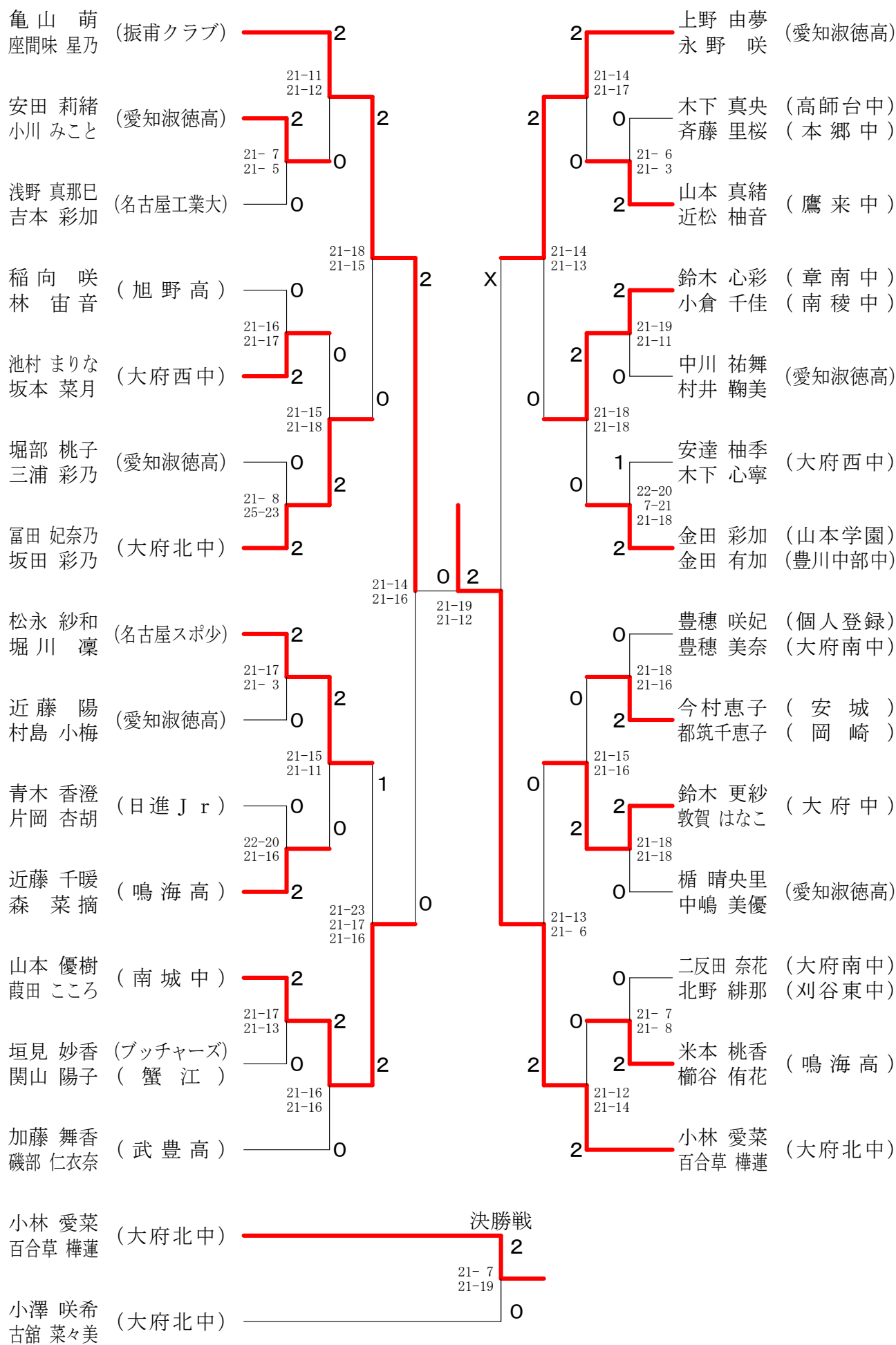

女子ダブルスー2

