

男子団体

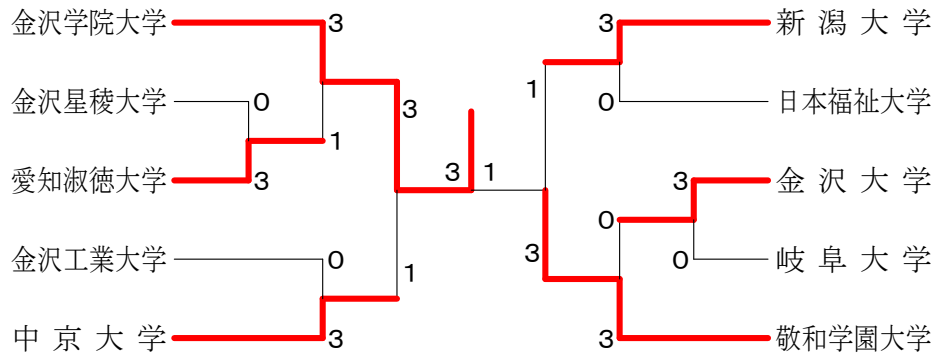

三位決定戦



女子団体

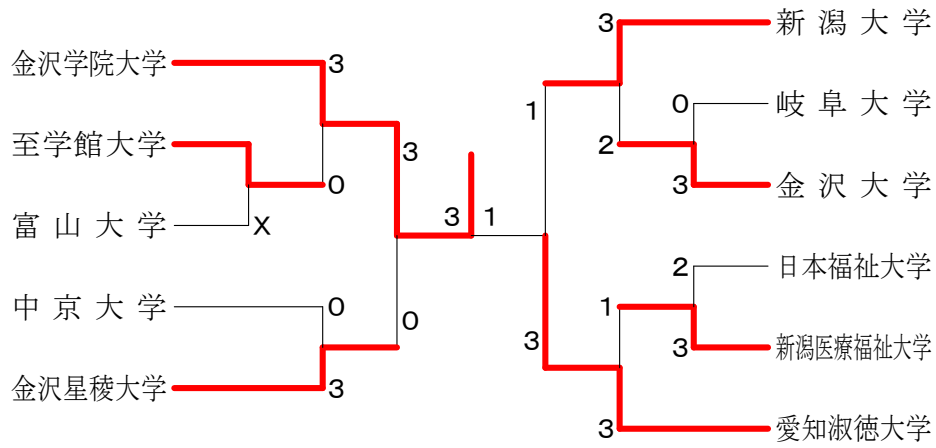

三位決定戦



<p>試合番号 MT-1</p> <p>愛知淑徳大学 3 - 0 金沢星稜大学</p> <p>近藤 峻矢 2 $\left(\begin{smallmatrix} 21-9 \\ 21-12 \end{smallmatrix} \right)$ 0 森 大輔</p> <p>竹岡 房樹 2 $\left(\begin{smallmatrix} 21-10 \\ 21-12 \end{smallmatrix} \right)$ 0 森吉 航平</p> <p>小寺 達也 2 $\left(\begin{smallmatrix} 9-21 \\ 21-17 \\ 21-14 \end{smallmatrix} \right)$ 1 森 大輔 佐藤 佑太 森吉 航平</p> <p>大谷 唯斗 $\left(\quad \right)$ 大森 聖也 瀬戸 海 $\left(\quad \right)$ 井田 明德</p> <p>小寺 達也 $\left(\quad \right)$ 井田 明德</p>	<p>試合番号 MT-2</p> <p>金沢大学 3 - 0 岐阜大学</p> <p>西出 梧朗 2 $\left(\begin{smallmatrix} 19-21 \\ 21-18 \\ 23-21 \end{smallmatrix} \right)$ 1 安藤 豪</p> <p>小倉 一真 2 $\left(\begin{smallmatrix} 21-11 \\ 21-9 \end{smallmatrix} \right)$ 0 大矢 健人</p> <p>西出 梧朗 2 $\left(\begin{smallmatrix} 21-19 \\ 21-15 \end{smallmatrix} \right)$ 0 関 昌真 山村 知生 末宗 啓太</p> <p>小倉 一真 $\left(\quad \right)$ 安藤 豪 小林 優斗 $\left(\quad \right)$ 大矢 健人</p> <p>山村 知生 $\left(\quad \right)$ 関 昌真</p>	<p>試合番号 MT-3</p> <p>金沢学院大学 3 - 1 愛知淑徳大学</p> <p>袋井 由樹 2 $\left(\begin{smallmatrix} 21-16 \\ 21-19 \end{smallmatrix} \right)$ 0 近藤 峻矢</p> <p>古川 築 2 $\left(\begin{smallmatrix} 23-21 \\ 21-14 \end{smallmatrix} \right)$ 0 竹岡 房樹</p> <p>久保田 昇吾 1 $\left(\begin{smallmatrix} 21-16 \\ 21-23 \\ 19-21 \end{smallmatrix} \right)$ 2 小寺 達也 岩上 京太郎 佐藤 佑太</p> <p>新 宗樹 2 $\left(\begin{smallmatrix} 22-24 \\ 21-15 \\ 21-9 \end{smallmatrix} \right)$ 1 大谷 唯斗 寺田 真也 瀬戸 海</p> <p>大堀 新 $\left(\quad \right)$ 小寺 達也</p>
<p>試合番号 MT-4</p> <p>中京大学 3 - 0 金沢工業大学</p> <p>山岸 哲 2 $\left(\begin{smallmatrix} 21-18 \\ 19-21 \\ 21-9 \end{smallmatrix} \right)$ 1 松島 智也</p> <p>金児 直哉 2 $\left(\begin{smallmatrix} 21-9 \\ 21-10 \end{smallmatrix} \right)$ 0 瀬戸 優希</p> <p>成田 佑二 2 $\left(\begin{smallmatrix} 21-17 \\ 21-9 \end{smallmatrix} \right)$ 0 瀬戸 優希 山口 慎人 清水 慧太</p> <p>古田 将也 $\left(\quad \right)$ 松島 智也 成田 圭佑 $\left(\quad \right)$ 宮嶋 優太</p> <p>成田 佑二 $\left(\quad \right)$ 宮下 圭介</p>	<p>試合番号 MT-5</p> <p>新潟大学 3 - 0 日本福祉大学</p> <p>本間 雄大 2 $\left(\begin{smallmatrix} 21-17 \\ 21-12 \end{smallmatrix} \right)$ 0 今岡 玄</p> <p>樺澤 直人 2 $\left(\begin{smallmatrix} 17-21 \\ 24-22 \\ 21-18 \end{smallmatrix} \right)$ 1 福原 聡</p> <p>本間 雄大 2 $\left(\begin{smallmatrix} 21-19 \\ 21-10 \end{smallmatrix} \right)$ 0 福原 聡 後藤 竜也 小柳 良輔</p> <p>樺澤 直人 $\left(\quad \right)$ 田中 大志 五十嵐 伊吹 $\left(\quad \right)$ 今岡 玄</p> <p>後藤 竜也 $\left(\quad \right)$ 小柳 良輔</p>	<p>試合番号 MT-6</p> <p>敬和学園大学 3 - 0 金沢大学</p> <p>小高 一純 2 $\left(\begin{smallmatrix} 21-9 \\ 21-12 \end{smallmatrix} \right)$ 0 川田 悠李</p> <p>嶋田 理人 2 $\left(\begin{smallmatrix} 21-16 \\ 21-9 \end{smallmatrix} \right)$ 0 山村 知生</p> <p>柴田 一樹 2 $\left(\begin{smallmatrix} 21-12 \\ 21-14 \end{smallmatrix} \right)$ 0 小倉 一真 小川 桂太 小林 優斗</p> <p>赤木 駿哉 $\left(\quad \right)$ 山村 知生 丹野 啓之 $\left(\quad \right)$ 西出 梧朗</p> <p>絵面 雄司 $\left(\quad \right)$ 西出 梧朗</p>
<p>試合番号 MT-7</p> <p>金沢学院大学 3 - 1 中京大学</p> <p>大堀 新 0 $\left(\begin{smallmatrix} 15-21 \\ 19-21 \end{smallmatrix} \right)$ 2 成田 佑二</p> <p>久保田 昇吾 2 $\left(\begin{smallmatrix} 18-21 \\ 21-11 \\ 21-15 \end{smallmatrix} \right)$ 1 山岸 哲</p> <p>寺田 真也 2 $\left(\begin{smallmatrix} 19-21 \\ 21-18 \\ 21-14 \end{smallmatrix} \right)$ 1 成田 佑二 新 宗樹 山口 慎人</p> <p>堂本 侑也 2 $\left(\begin{smallmatrix} 17-21 \\ 21-17 \\ 21-13 \end{smallmatrix} \right)$ 1 成田 圭佑 村井 翔 古田 将也</p> <p>袋井 由樹 $\left(\quad \right)$ 金児 直哉</p>	<p>試合番号 MT-8</p> <p>敬和学園大学 3 - 1 新潟大学</p> <p>絵面 雄司 1 $\left(\begin{smallmatrix} 21-6 \\ 15-21 \\ 19-21 \end{smallmatrix} \right)$ 2 本間 雄大</p> <p>小高 一純 2 $\left(\begin{smallmatrix} 21-15 \\ 21-15 \end{smallmatrix} \right)$ 0 樺澤 直人</p> <p>小川 桂太 2 $\left(\begin{smallmatrix} 21-13 \\ 21-10 \end{smallmatrix} \right)$ 0 本間 雄大 柴田 一樹 後藤 竜也</p> <p>興石 悠 2 $\left(\begin{smallmatrix} 21-19 \\ 21-18 \end{smallmatrix} \right)$ 0 樺澤 直人 絵面 雄司 五十嵐 伊吹</p> <p>小川 桂太 $\left(\quad \right)$ 後藤 竜也</p>	<p>試合番号 MT-9</p> <p>金沢学院大学 3 - 1 敬和学園大学</p> <p>大堀 新 2 $\left(\begin{smallmatrix} 21-12 \\ 15-21 \\ 21-17 \end{smallmatrix} \right)$ 1 小川 桂太</p> <p>久保田 昇吾 2 $\left(\begin{smallmatrix} 28-26 \\ 21-15 \end{smallmatrix} \right)$ 0 中家 拓巳</p> <p>堂本 侑也 0 $\left(\begin{smallmatrix} 17-21 \\ 11-21 \end{smallmatrix} \right)$ 2 小川 桂太 村井 翔 柴田 一樹</p> <p>新 宗樹 2 $\left(\begin{smallmatrix} 18-21 \\ 21-11 \\ 21-17 \end{smallmatrix} \right)$ 1 興石 悠 寺田 真也 絵面 雄司</p> <p>袋井 由樹 $\left(\quad \right)$ 嶋田 理人</p>
<p>試合番号 MT-10</p> <p>中京大学 3 - 1 新潟大学</p> <p>成田 佑二 2 $\left(\begin{smallmatrix} 21-13 \\ 21-18 \end{smallmatrix} \right)$ 0 本間 雄大</p> <p>成田 圭佑 1 $\left(\begin{smallmatrix} 22-20 \\ 17-21 \\ 18-21 \end{smallmatrix} \right)$ 2 樺澤 直人</p> <p>成田 佑二 2 $\left(\begin{smallmatrix} 27-25 \\ 21-16 \end{smallmatrix} \right)$ 0 本間 雄大 山口 慎人 後藤 竜也</p> <p>古田 将也 2 $\left(\begin{smallmatrix} 21-18 \\ 21-19 \end{smallmatrix} \right)$ 0 樺澤 直人 成田 圭佑 五十嵐 伊吹</p> <p>山口 慎人 $\left(\quad \right)$ 後藤 竜也</p>		

<p>試合番号 WT-1</p> <p>至学館大学 - X 富山大学</p> <p>服部 栞奈 $\left(\begin{array}{c} \\ \end{array} \right)$ 白 瀧 愛</p> <p>井田 理沙子 $\left(\begin{array}{c} \\ \end{array} \right)$ 高木 那名</p> <p>竹下 穂乃花 $\left(\begin{array}{c} \\ \end{array} \right)$ 白 瀧 愛 服部 栞奈 $\left(\begin{array}{c} \\ \end{array} \right)$ 高木 那名</p> <p>井田 理沙子 $\left(\begin{array}{c} \\ \end{array} \right)$ 市井 菜摘 長尾 優奈 $\left(\begin{array}{c} \\ \end{array} \right)$ 加茂野 瑞希</p> <p>竹下 穂乃花 $\left(\begin{array}{c} \\ \end{array} \right)$ 加茂野 瑞希</p>	<p>試合番号 WT-2</p> <p>金沢大学 3 - 0 岐阜大学</p> <p>氷見 共生 $2 \begin{pmatrix} 21-19 \\ 21-13 \end{pmatrix} 0$ 服部 有紗</p> <p>山本 奈生 $2 \begin{pmatrix} 21-8 \\ 21-6 \end{pmatrix} 0$ 服部 茉由</p> <p>亀沢 真由 $2 \begin{pmatrix} 21-16 \\ 21-16 \end{pmatrix} 0$ 鷲見 育美 氷見 共生 $2 \begin{pmatrix} 21-16 \\ 21-16 \end{pmatrix} 0$ 小林 鈴香</p> <p>長沼 結衣 $\left(\begin{array}{c} \\ \end{array} \right)$ 服部 茉由 山本 奈生 $\left(\begin{array}{c} \\ \end{array} \right)$ 服部 有紗</p> <p>亀沢 真由 $\left(\begin{array}{c} \\ \end{array} \right)$ 鷲見 育美</p>	<p>試合番号 WT-3</p> <p>新潟医療福祉大学 3 - 2 日本福祉大学</p> <p>北上 詩歩 $2 \begin{pmatrix} 21-11 \\ 21-11 \end{pmatrix} 0$ 福原 なるみ</p> <p>館 美佐紀 $0 \begin{pmatrix} 12-21 \\ 11-21 \end{pmatrix} 2$ 門馬 桃香</p> <p>北上 詩歩 $2 \begin{pmatrix} 14-21 \\ 25-23 \\ 21-18 \end{pmatrix} 1$ 渋谷 奈緒 館 美佐紀 $2 \begin{pmatrix} 14-21 \\ 25-23 \\ 21-18 \end{pmatrix} 1$ 松田 真依</p> <p>大久保 玲奈 $0 \begin{pmatrix} 20-22 \\ 11-21 \end{pmatrix} 2$ 福原 なるみ 長島 沙保 $0 \begin{pmatrix} 20-22 \\ 11-21 \end{pmatrix} 2$ 島倉 美穂</p> <p>長島 沙保 $2 \begin{pmatrix} 21-18 \\ 21-9 \end{pmatrix} 0$ 田中 友梨</p>
<p>試合番号 WT-4</p> <p>金沢学院大学 3 - 0 至学館大学</p> <p>吉樂 ゆきの $2 \begin{pmatrix} 21-10 \\ 21-14 \end{pmatrix} 0$ 井田 理沙子</p> <p>川村 紗珠子 $2 \begin{pmatrix} 21-14 \\ 21-13 \end{pmatrix} 0$ 服部 栞奈</p> <p>牧 李香 $2 \begin{pmatrix} 21-14 \\ 21-15 \end{pmatrix} 0$ 竹下 穂乃花 村井 結友 $2 \begin{pmatrix} 21-14 \\ 21-15 \end{pmatrix} 0$ 服部 栞奈</p> <p>横山 文香 $\left(\begin{array}{c} \\ \end{array} \right)$ 長尾 優奈 宮本 真実 $\left(\begin{array}{c} \\ \end{array} \right)$ 井田 理沙子</p> <p>小林 愛佳 $\left(\begin{array}{c} \\ \end{array} \right)$ 竹下 穂乃花</p>	<p>試合番号 WT-5</p> <p>金沢星稜大学 3 - 0 中京大学</p> <p>荒木 美穂 $2 \begin{pmatrix} 21-15 \\ 21-11 \end{pmatrix} 0$ 林 里穂</p> <p>田中 晴海 $2 \begin{pmatrix} 21-19 \\ 23-21 \end{pmatrix} 0$ 宮崎 幸奈</p> <p>荒木 美穂 $2 \begin{pmatrix} 21-10 \\ 21-11 \end{pmatrix} 0$ 安田 瑞希 田中 晴海 $2 \begin{pmatrix} 21-10 \\ 21-11 \end{pmatrix} 0$ 渡瀬 祐花</p> <p>勝尾 理歩 $\left(\begin{array}{c} \\ \end{array} \right)$ 宮崎 幸奈 大瀬 奈緒 $\left(\begin{array}{c} \\ \end{array} \right)$ 鈴木 声佳</p> <p>勝尾 理歩 $\left(\begin{array}{c} \\ \end{array} \right)$ 鈴木 声佳</p>	<p>試合番号 WT-6</p> <p>新潟大学 3 - 2 金沢大学</p> <p>佐藤 理央 $2 \begin{pmatrix} 21-6 \\ 21-12 \end{pmatrix} 0$ 亀沢 真由</p> <p>川端 日向乃 $1 \begin{pmatrix} 16-21 \\ 21-19 \\ 8-21 \end{pmatrix} 2$ 氷見 共生</p> <p>佐藤 理央 $2 \begin{pmatrix} 21-17 \\ 21-10 \end{pmatrix} 0$ 長沼 結衣 石塚 綾美 $2 \begin{pmatrix} 21-17 \\ 21-10 \end{pmatrix} 0$ 山本 奈生</p> <p>川端 日向乃 $0 \begin{pmatrix} 13-21 \\ 17-21 \end{pmatrix} 2$ 亀沢 真由 上村 早紀 $0 \begin{pmatrix} 13-21 \\ 17-21 \end{pmatrix} 2$ 氷見 共生</p> <p>石塚 綾美 $2 \begin{pmatrix} 21-14 \\ 22-20 \end{pmatrix} 0$ 山本 奈生</p>
<p>試合番号 WT-7</p> <p>愛知淑徳大学 3 - 1 新潟医療福祉大学</p> <p>遠藤 歩美 $2 \begin{pmatrix} 21-8 \\ 21-12 \end{pmatrix} 0$ 大久保 玲奈</p> <p>高田 結衣 $0 \begin{pmatrix} 20-22 \\ 19-21 \end{pmatrix} 2$ 北上 詩歩</p> <p>梶田 知沙 $2 \begin{pmatrix} 18-21 \\ 21-16 \\ 21-14 \end{pmatrix} 1$ 北上 詩歩 高田 結衣 $2 \begin{pmatrix} 18-21 \\ 21-16 \\ 21-14 \end{pmatrix} 1$ 館 美佐紀</p> <p>藤田 夏未 $2 \begin{pmatrix} 21-16 \\ 21-16 \end{pmatrix} 0$ 大久保 玲奈 苅谷 悠 $2 \begin{pmatrix} 21-16 \\ 21-16 \end{pmatrix} 0$ 長島 沙保</p> <p>梶田 知沙 $\left(\begin{array}{c} \\ \end{array} \right)$ 館 美佐紀</p>	<p>試合番号 WT-8</p> <p>金沢学院大学 3 - 0 金沢星稜大学</p> <p>小林 愛佳 $2 \begin{pmatrix} 21-15 \\ 21-16 \end{pmatrix} 0$ 荒木 美穂</p> <p>吉樂 ゆきの $2 \begin{pmatrix} 21-7 \\ 21-7 \end{pmatrix} 0$ 二口 穂乃香</p> <p>宮本 真実 $2 \begin{pmatrix} 21-9 \\ 21-13 \end{pmatrix} 0$ 荒木 美穂 横山 文香 $2 \begin{pmatrix} 21-9 \\ 21-13 \end{pmatrix} 0$ 勝尾 理歩</p> <p>川村 紗珠子 $\left(\begin{array}{c} \\ \end{array} \right)$ 大瀬 奈緒 島倉 美雪 $\left(\begin{array}{c} \\ \end{array} \right)$ 八島 志歩</p> <p>池田 真帆 $\left(\begin{array}{c} \\ \end{array} \right)$ 勝尾 理歩</p>	<p>試合番号 WT-9</p> <p>愛知淑徳大学 3 - 1 新潟大学</p> <p>遠藤 歩美 $2 \begin{pmatrix} 21-15 \\ 9-21 \\ 21-16 \end{pmatrix} 1$ 佐藤 理央</p> <p>梶田 知沙 $2 \begin{pmatrix} 21-10 \\ 21-9 \end{pmatrix} 0$ 石塚 綾美</p> <p>梶田 知沙 $1 \begin{pmatrix} 16-21 \\ 21-7 \\ 14-21 \end{pmatrix} 2$ 佐藤 理央 高田 結衣 $1 \begin{pmatrix} 16-21 \\ 21-7 \\ 14-21 \end{pmatrix} 2$ 石塚 綾美</p> <p>青木 美有記 $2 \begin{pmatrix} 21-9 \\ 21-14 \end{pmatrix} 0$ 川端 日向乃 久保田 葉月 $2 \begin{pmatrix} 21-9 \\ 21-14 \end{pmatrix} 0$ 上村 早紀</p> <p>高田 結衣 $\left(\begin{array}{c} \\ \end{array} \right)$ 川端 日向乃</p>
<p>試合番号 WT-10</p> <p>金沢学院大学 3 - 1 愛知淑徳大学</p> <p>池田 真帆 $2 \begin{pmatrix} 21-14 \\ 21-10 \end{pmatrix} 0$ 高田 結衣</p> <p>小林 愛佳 $2 \begin{pmatrix} 21-16 \\ 10-21 \\ 21-19 \end{pmatrix} 1$ 遠藤 歩美</p> <p>横山 文香 $1 \begin{pmatrix} 18-21 \\ 21-15 \\ 15-21 \end{pmatrix} 2$ 梶田 知沙 宮本 真実 $1 \begin{pmatrix} 18-21 \\ 21-15 \\ 15-21 \end{pmatrix} 2$ 高田 結衣</p> <p>川村 紗珠子 $2 \begin{pmatrix} 21-12 \\ 21-23 \\ 21-11 \end{pmatrix} 1$ 青木 美有記 島倉 美雪 $2 \begin{pmatrix} 21-12 \\ 21-23 \\ 21-11 \end{pmatrix} 1$ 久保田 葉月</p> <p>吉樂 ゆきの $\left(\begin{array}{c} \\ \end{array} \right)$ 梶田 知沙</p>	<p>試合番号 WT-11</p> <p>金沢星稜大学 3 - 2 新潟大学</p> <p>荒木 美穂 $2 \begin{pmatrix} 21-11 \\ 14-21 \\ 21-14 \end{pmatrix} 1$ 佐藤 理央</p> <p>大瀬 奈緒 $0 \begin{pmatrix} 5-21 \\ 11-21 \end{pmatrix} 2$ 石塚 綾美</p> <p>大瀬 奈緒 $0 \begin{pmatrix} 7-21 \\ 7-21 \end{pmatrix} 2$ 佐藤 理央 八島 志歩 $0 \begin{pmatrix} 7-21 \\ 7-21 \end{pmatrix} 2$ 石塚 綾美</p> <p>荒木 美穂 $2 \begin{pmatrix} 21-17 \\ 21-10 \end{pmatrix} 0$ 川端 日向乃 勝尾 理歩 $2 \begin{pmatrix} 21-17 \\ 21-10 \end{pmatrix} 0$ 上村 早紀</p> <p>勝尾 理歩 $2 \begin{pmatrix} 21-16 \\ 23-21 \end{pmatrix} 0$ 川端 日向乃</p>	